

# Elektrowerkzeuge Kress

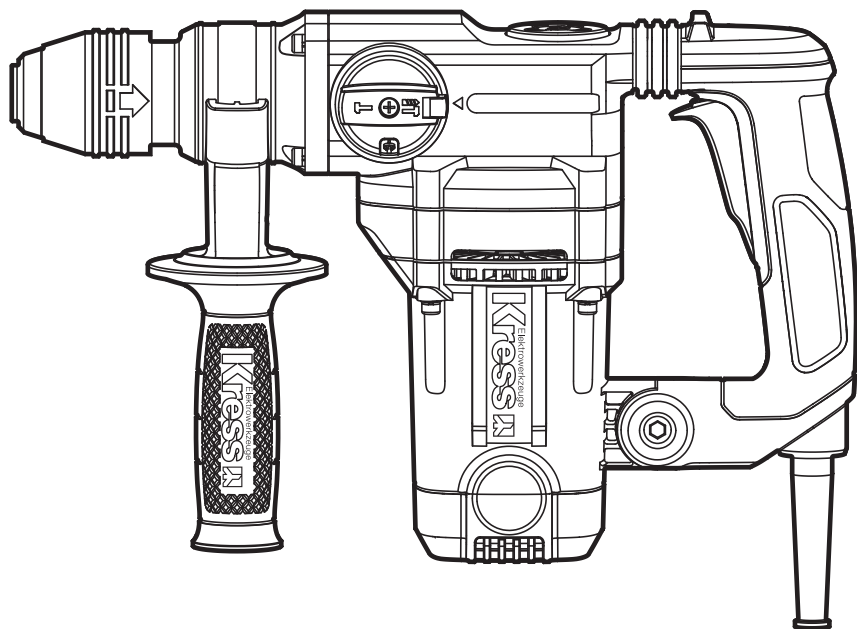

Rotary hammer	EN	P05
Bohrhammer	DE	P10
Marteau perforateur	FR	P16
Martello rotativo	IT	P22
Martillo rotatorio	ES	P28
Martelo rotativo	PT	P33
Boorhamer	NL	P38
Перфоратор	RU	P43
Młot obrotowy	PL	P49
Rotationshammer	DK	P54
Rotorhammare	SV	P59

**KUX15P**



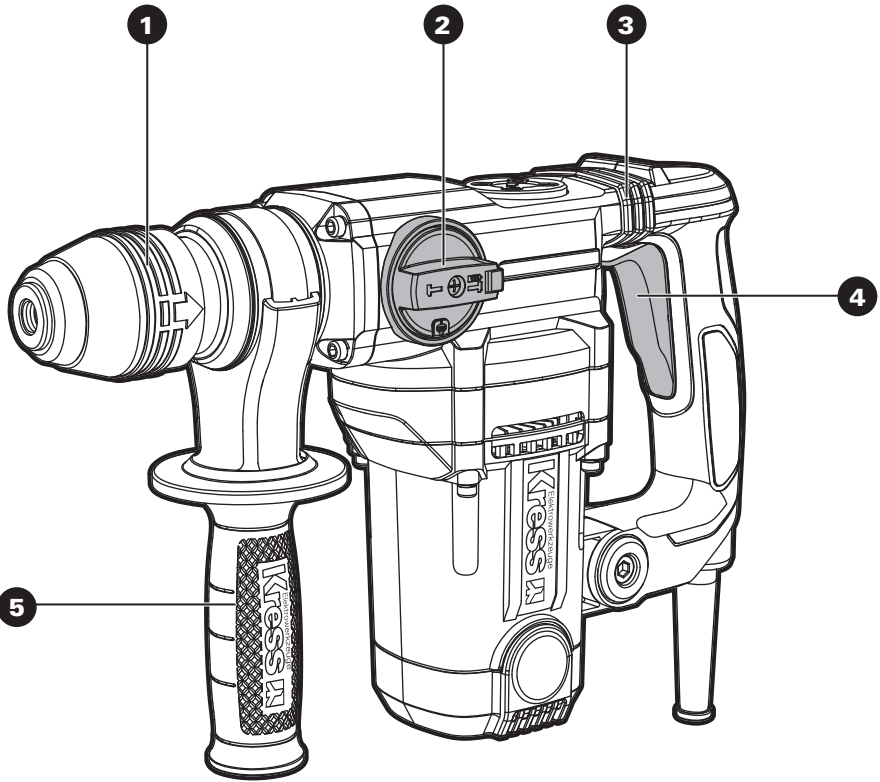

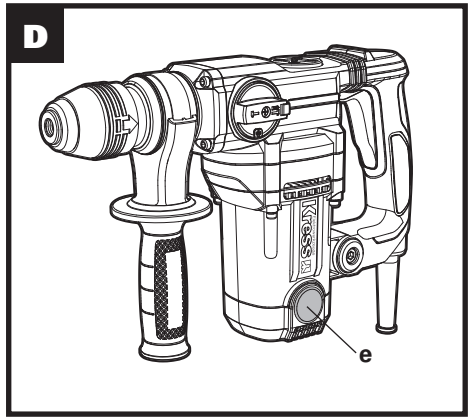
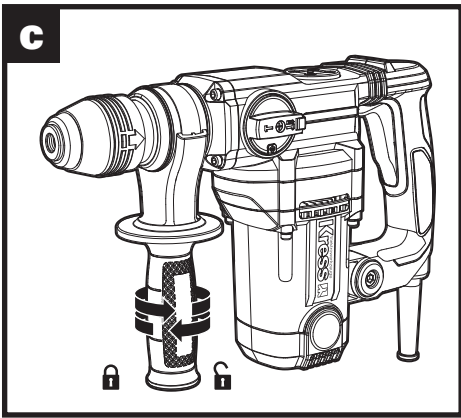
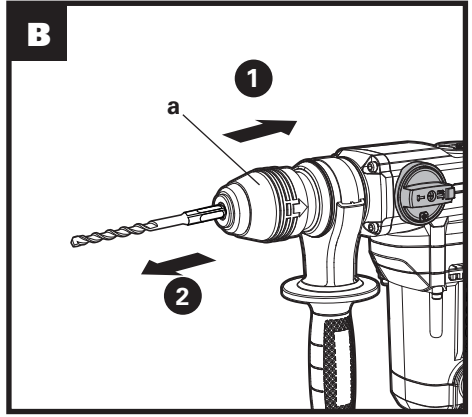
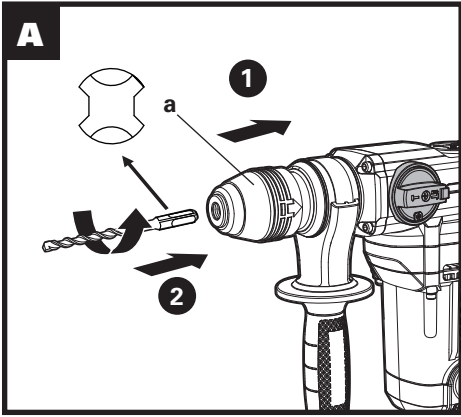

# ORIGINAL INSTRUCTIONS

## GENERAL POWER TOOL

### SAFETY WARNINGS

 **WARNING** Read all safety warnings and all instructions. Failure to follow the warnings and instructions may result in electric shock, fire and/or serious injury.

**Save all warnings and instructions for future reference.**

The term "power tool" in the warnings refers to your mains-operated (corded) power tool or battery-operated (cordless) power tool.

#### 1) Work area safety

- a) **Keep work area clean and well lit.** Cluttered or dark areas invite accidents.
- b) **Do not operate power tools in explosive atmospheres, such as in the presence of flammable liquids, gases or dust.** Power tools create sparks which may ignite the dust or fumes.
- c) **Keep children and bystanders away while operating a power tool.** Distractions can cause you to lose control.

#### 2) Electrical safety

- a) **Power tool plugs must match the outlet. Never modify the plug in any way. Do not use any adapter plugs with earthed (grounded) power tools.** Unmodified plugs and matching outlets will reduce risk of electric shock.
- b) **Avoid body contact with earthed or grounded surfaces, such as pipes, radiators, ranges and refrigerators.** There is an increased risk of electric shock if your body is earthed or grounded.
- c) **Do not expose power tools to rain or wet conditions.** Water entering a power tool will increase the risk of electric shock.
- d) **Do not abuse the cord. Never use the cord for carrying, pulling or unplugging the power tool. Keep cord away from heat, oil, sharp edges or moving parts.** Damaged or entangled cords increase the risk of electric shock.
- e) **When operating a power tool outdoors, use an extension cord suitable for outdoor use.** Use of a cord suitable for outdoor use reduces the risk of electric shock.
- f) **If operating a power tool in a damp location is unavoidable, use a residual current device (RCD) protected supply.** Use of an RCD reduces the risk of electric shock.

#### 3) Personal safety

- a) **Stay alert, watch what you are doing and use common sense when operating a power tool. Do not use a power tool while you are tired or under the influence of drugs, alcohol or medication.** A moment of inattention while operating power tools may result in serious personal injury.
- b) **Use personal protective equipment. Always wear eye protection.** Protective equipment such as dust mask, non-skid safety shoes, hard hat, or hearing protection used for appropriate conditions will reduce personal injuries.
- c) **Prevent unintentional starting. Ensure**

**the switch is in the off-position before connecting to power source and/or battery pack, picking up or carrying the tool.** Carrying power tools with your finger on the switch or energising power tools that have the switch on invites accidents.

- d) **Remove any adjusting key or wrench before turning the power tool on.** A wrench or a key left attached to a rotating part of the power tool may result in personal injury.
  - e) **Do not overreach. Keep proper footing and balance at all times.** This enables better control of the power tool in unexpected situations.
  - f) **Dress properly. Do not wear loose clothing or jewellery. Keep your hair, clothing and gloves away from moving parts.** Loose clothes, jewellery or long hair can be caught in moving parts.
  - g) **If devices are provided for the connection of dust extraction and collection facilities, ensure these are connected and properly used.** Use of dust collection can reduce dust-related hazards.
- #### 4) Power tool use and care
- a) **Do not force the power tool. Use the correct power tool for your application.** The correct power tool will do the job better and safer at the rate for which it was designed.
  - b) **Do not use the power tool if the switch does not turn it on and off.** Any power tool that cannot be controlled with the switch is dangerous and must be repaired.
  - c) **Disconnect the plug from the power source and/or the battery pack from the power tool before making any adjustments, changing accessories, or storing power tools.** Such preventive safety measures reduce the risk of starting the power tool accidentally.
  - d) **Store idle power tools out of the reach of children and do not allow persons unfamiliar with the power tool or these instructions to operate the power tool.** Power tools are dangerous in the hands of untrained users.
  - e) **Maintain power tools. Check for misalignment or binding of moving parts, breakage of parts and any other condition that may affect the power tool's operation.** If damaged, have the power tool repaired before use. Many accidents are caused by poorly maintained power tools.
  - f) **Keep cutting tools sharp and clean.** Properly maintained cutting tools with sharp cutting edges are less likely to bind and are easier to control.
  - g) **Use the power tool, accessories and tool bits etc. in accordance with these instructions, taking into account the working conditions and the work to be performed.** Use of the power tool for operations different from those intended could result in a hazardous situation.
- #### 5) Service
- a) **Have your power tool serviced by a qualified repair person using only identical replacement parts.** This will ensure that the safety of the power tool is maintained.

# HAMMER SAFETY WARNINGS

- 1. Wear ear protectors.** Exposure to noise can cause hearing loss.
- 2. Use auxiliary handle(s), if supplied with the tool.** Loss of control can cause personal injury.
- 3. Hold power tool by insulated gripping surfaces, when performing an operation where the cutting accessory may contact hidden wiring or its own cord.** Cutting accessory contacting a "live" wire may make exposed metal parts of the power tool "live" and could give the operator an electric shock.
- 4. Always wear a dust mask.**

## SYMBOL

	To reduce the risk of injury, user must read instruction manual
	Warning
	Wear ear protection
	Wear eye protection
	Wear dust mask
	Double insulation
	Waste electrical products must not be disposed of with household waste. Please recycle where facilities exist. Check with your local authorities or retailer for recycling advice.
	Lock
	Unlock

# COMPONENT LIST

- 1. CHUCK**
- 2. FUNCTION MODE SELECTION SWITCH**
- 3. ANTI-VIBRATION HANDLE**
- 4. ON/OFF SWITCH**
- 5. AUXILIARY HANDLE**

**Not all the accessories illustrated or described are included in standard delivery.**

## TECHNICAL DATA

**Type Designation: KUX15P (X15P-designation of machinery, representative of hammer)**

Rated voltage	230-240V~50Hz
Power input	1100W
No-load speed	0-900/min
Impact rate	4300bpm
Impact energy	5.0J
Chuck type	SDS-Plus
Drilling capacity	Masonry 28mm
Function	hammer, chiseling, chiseling rotation
Protection class	 /II
Machine weight	4.5kg

## ACCESSORIES

Auxiliary handle	1
Grease oil	1
Spanner	1

We recommend that you purchase your accessories listed in the above list from the same store that sold you the tool. Refer to the accessory packaging for further details. Store personnel can assist you and offer advice.

## NOISE INFORMATION

A weighted sound pressure	$L_{pA}$ : 93.1dB(A)
A weighted sound power	$L_{wA}$ : 104.1dB(A)
$K_{pA}$ & $K_{wA}$	3dB(A)

Wear ear protection

# VIBRATION INFORMATION

Vibration total values (triax vector sum) determined according to EN 60745:

Mode description	Vibration emission value	Uncertainty K
Hammer drilling into concrete	$a_{h,HD} = 11.674$ m/s <sup>2</sup>	K = 1.5 m/s <sup>2</sup>
chiseling	$a_{h,Chisel} = 12.214$ m/s <sup>2</sup>	K = 1.5 m/s <sup>2</sup>

The declared vibration total value may be used for comparing one tool with another, and may also be used in a preliminary assessment of exposure.

**WARNING:** The vibration emission value during actual use of the power tool can differ from the declared value depending on the ways in which the tool is used dependant on the following examples and other variations on how the tool is used:  
How the tool is used and the materials being cut or drilled.

The tool being in good condition and well maintained  
The use the correct accessory for the tool and ensuring it is sharp and in good condition.

The tightness of the grip on the handles and if any anti vibration accessories are used.

And the tool is being used as intended by its design and these instructions.

**This tool may cause hand-arm vibration syndrome if its use is not adequately managed**

**WARNING:** To be accurate, an estimation of exposure level in the actual conditions of use should also take account of all parts of the operating cycle such as the times when the tool is switched off and when it is running idle but not actually doing the job. This may significantly reduce the exposure level over the total working period.

Helping to minimise your vibration exposure risk.  
ALWAYS use sharp chisels, drills and blades  
Maintain this tool in accordance with these instructions and keep well lubricated (where appropriate)  
If the tool is to be used regularly then invest in anti vibration accessories.  
Plan your work schedule to spread any high vibration tool use across a number of days.

# OPERATION INSTRUCTIONS



**NOTE:** Before using the tool, read the instruction book carefully.

## Intended Use

The machine is intended for hammer drilling in concrete, brick and stone as well as for light chiseling work. It is also suitable for drilling without impact in wood, metal, ceramic and plastic.



**WARNING: Remove the plug from the socket before carrying out any adjustment, servicing or maintenance.**

## 1. Inserting/Removing bits

Take care that the dust protection cap is not damaged when changing tools.

### 1) Inserting bits (See Fig. A)

Clean and lightly grease the bit with the oil provided before inserting. Retract back the bit holder locking sleeve (a) and insert the dust-free bit into the bit holder with a twisting motion until it latches.

The bit locks itself. Check the locking by pulling on the tool.

### 2) Removing bits (See Fig. B)

Retract back the bit holder locking sleeve (a) and pull out the bit.



**WARNING! Your new KRESS Rotary Hammer generates powerful forces to get your job done quickly and effectively. These forces may cause inferior quality SDS bits to break and jam in the chuck. We therefore recommend that only high quality SDS bits be used with this tool.**

## 2. Adjusting the auxiliary handle (See Fig. C)

Loosen the depth gauge by rotating the handle counter-clockwise. Slide the depth gauge until the distance between the depth gauge end and the drill bit end is equal to the depth of hole/screw you wish to make. Then clamp the depth gauge by rotating the handle clockwise.



**WARNING: Always use the auxiliary handle.**

## 3. Anti-vibration handle

The Anti-vibration handle reduces the vibration generated when operating the machine to ensure safe and comfortable operation.

## 4. Starting/Stopping

Depress the On/Off switch to start and release it to stop your tool.

## 5. Continuous operation

Starting: keep holding the On/Off switch to ensure continuous operation.

Stopping: release the On/Off switch.

## 6. Function mode selection

The operation of the gearbox for each application is set with the function mode selection switch. To change between functions, depress the unlocking button and rotate the selector to the desired operating mode.

## ENVIRONMENTAL PROTECTION

 Waste electrical products should not be disposed of with household waste. Please recycle where facilities exist. Check with your Local Authority or retailer for recycling advice.

## PLUG REPLACEMENT (ONLY FOR REWIRABLE PLUG OF UK & IRELAND)

If you need to replace the fitted plug then follow the instructions below.

### IMPORTANT

The wires in the mains lead are colored in accordance with the following code:

**BLUE = NEUTRAL**

**BROWN = LIVE**

As the colors of the wires in the mains lead of this appliance may not correspond with the colored markings identifying the terminals in your plug, proceed as follows. The wire which is colored blue must be connected to the terminal which is marked with N. The wire which is colored brown must be connected to the terminal which is marked with L.

### Warning!

Never connect live or neutral wires to the earth terminal of the plug. Only fit an approved 13ABS1363/A plug and the correct rated fuse.

**Note:** If a moulded plug is fitted and has to be removed take great care in disposing of the plug and severed cable, it must be destroyed to prevent engaging into a socket.

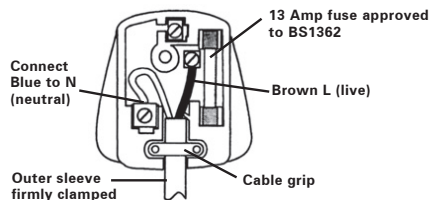

For drilling of concrete or masonry

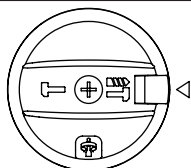

For chiseling.

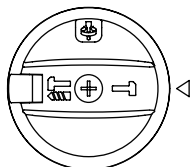

Chisel rotation position for adjustment of the chiseling position. (Non-work position)

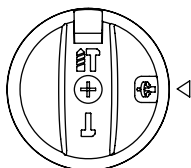

**WARNING: The operating mode selector switch may be actuated only at a standstill.**

### 7. Replacing carbon brush (See Fig. D)

Check if the carbon brush is worn out when the machine has an unstable speed or the machine fails to operate after turning on.

When this happens, please replace the carbon brush as follows:

- 1) Unplug the power cord.
- 2) Open the carbon brush cover (e) with a screwdriver (not supplied).
- 3) Replace the two carbon brushes at the same time.

### 8. OVERLOAD PROTECTION

When overloaded, the motor comes to a stop. Relieve the load on the machine immediately and allow cooling for approx. 30 seconds at the highest no-load speed.

## MAINTENANCE

**Remove the plug from the socket before carrying out any adjustment, servicing or maintenance.**

There are no user serviceable parts in your power tool. Never use water or chemical cleaners to clean your power tool. Wipe clean with a dry cloth. Always store your power tool in a dry place. Keep the motor ventilation slots clean. Keep all working controls free of dust. Occasionally you may see sparks through the ventilation slots. This is normal and will not damage your power tool.

If the supply cord is damaged, it must be replaced by the manufacturer, its service agent or similarly qualified persons in order to avoid a hazard.



# TROUBLE SHOOTING

The following table gives checks and actions that you can perform if your machine does not operate correctly. If these do not identify/solve the problem, contact Kress Customer Service.  
I would add a comment here to again recommend that you apply grease to the shank of every drill bit used.

Symptom	Possible Cause	Remedy
Machine fails to operate	No power supply to machine.	Use another socket.
	The brushes are worn out.	Have a qualified person to check them, and replace them if necessary.
The power and hammer efficiency of the machine is low.	Machine may be cold.	Warm up the machine for 1-2 minutes until it reaches a proper working temperature.
	The connecting rod is broken (lacking of grease oil or the gearbox is dirty).	Have a qualified person to replace it if necessary and add grease oil.
	There is no enough grease oil in the gearbox.	Have a qualified person to add some grease oil (about 2 or 3 bottle caps).
	Your bit does not slide freely in the chuck.	Clean the dust and debris inside the chuck; Grease the shank of the bit if necessary.
Your drill bit will not fit into the chuck easily	The chuck is dirty with dust and debris.	Clean the dust and debris from inside the chuck.
	The shank of the bit is damaged or distorted.	Change a new bit.
	A drill bit has broken and the shank has remained in the chuck.	Have a qualified person to check and replace it if necessary.
You cannot remove your drill bit from the chuck	The shank of the bit is damaged or distorted; The chuck is dirty with dust and debris.	Have a qualified person to check and replace it if necessary.

## DECLARATION OF CONFORMITY

We,  
Positec Germany GmbH  
Grüner Weg 10, 50825 Cologne, Germany

Declare that the product  
Description **Electric hammer**  
Type **KUX15P (X15P-designation of machinery, representative of hammer)**  
Function **Hammering various materials**

Complies with the following Directives,  
**2006/42/EC,**  
**2011/65/EU&(EU)2015/863,**  
**2014/30/EU**

Standards conform to:  
**EN 60745-1,**  
**EN 60745-2-6,**  
**EN 55014-1,**  
**EN 55014-2,**  
**EN 61000-3-2,**  
**EN 61000-3-3**

The person authorized to compile the technical file,  
**Name Marcel Filz**  
**Address Positec Germany GmbH Grüner Weg 10, 50825 Cologne, Germany**



2020/05/25  
Allen Ding  
Deputy Chief Engineer, Testing & Certification  
Positec Technology (China) Co., Ltd  
18, Dongwang Road, Suzhou Industrial  
Park, Jiangsu 215123, P. R. China



# ORIGINALBETRIEBSANLEITUNG ALLGEMEINE SICHERHEITSHINWEISE FÜR ELEKTROWERKZEUGE

**⚠️ WARNUNG** Lesen Sie alle Sicherheitshinweise und Anweisungen. Versäumnisse bei der Einhaltung der Sicherheitshinweise und Anweisungen können elektrischen Schlag, Brand und/oder schwere Verletzungen verursachen.

## Bewahren Sie alle Sicherheitshinweise und Anweisungen für die Zukunft auf.

Der in den Sicherheitshinweisen verwendete Begriff „Elektrowerkzeug“ bezieht sich auf akkubetriebene Elektrowerkzeuge (ohne Netzkabel).

### 1) ARBEITSPLATZSICHERHEIT

- a) **Halten Sie Ihren Arbeitsbereich sauber und gut beleuchtet.** a) Halten Sie Ihren Arbeitsbereich sauber und gut beleuchtet. Unordnung oder unbeleuchtete Arbeitsbereiche können zu Unfällen führen.
- b) **Arbeiten Sie mit dem Elektrowerkzeug nicht in explosionsgefährdeter Umgebung, in der sich brennbare Flüssigkeiten, Gase oder Stäube befinden.** Elektrowerkzeuge erzeugen Funken, die den Staub oder die Dämpfe entzünden können.
- c) **Halten Sie Kinder und andere Personen während der Benutzung des Elektrowerkzeugs fern.** Bei Ablenkung können Sie die Kontrolle über das Gerät verlieren.

### 2) ELEKTRISCHE SICHERHEIT

- a) **Der Anschlussstecker des Elektrowerkzeuges muss in die Steckdose passen. Der Stecker darf in keiner Weise verändert werden.** Verwenden Sie keine Adapterstecker gemeinsam mit geschützten Elektrowerkzeugen. Unveränderte Stecker und passende Steckdosen verringern das Risiko eines elektrischen Schlages.
- b) **Vermeiden Sie Körperkontakt mit geerdeten Oberflächen wie von Rohren, Heizungen, Herden und Kühlschränken.** Es besteht ein erhöhtes Risiko durch elektrischen Schlag, wenn Ihr Körper geerdet ist.
- c) **Halten Sie Elektrowerkzeuge von Regen oder Nässe fern.** Das Eindringen von Wasser in ein Elektrowerkzeug erhöht das Risiko eines elektrischen Schlages.
- d) **Zweckfremden Sie das Kabel nicht, um das Elektrowerkzeug zu tragen, aufzuhängen oder um den Stecker aus der Steckdose zu ziehen.** Halten Sie das Kabel fern von Hitze, Öl, scharfen Kanten oder sich bewegenden Geräteteilen. Beschädigte oder verwickelte Kabel erhöhen das Risiko eines elektrischen Schlages.
- e) **Wenn Sie mit einem Elektrowerkzeug im Freien arbeiten, verwenden Sie nur Verlängerungskabel, die auch für den Außenbereich geeignet sind.** Die Anwendung eines für den Außenbereich geeigneten

Verlängerungskabels verringert das Risiko eines elektrischen Schlages.

- f) **Wenn der Betrieb des Elektrowerkzeuges in feuchter Umgebung nicht vermeidbar ist, verwenden Sie einen Fehlerstromschutzschalter.** Der Einsatz eines Fehlerstromschutzschalters vermindert das Risiko eines elektrischen Schlages.
- 3) **SICHERHEIT VON PERSONEN**
- a) **Seien Sie aufmerksam, achten Sie darauf, was Sie tun, und gehen Sie mit Vernunft an die Arbeit mit einem Elektrowerkzeug. Benutzen Sie kein Elektrowerkzeug, wenn Sie müde sind oder unter dem Einfluss von Drogen, Alkohol oder Medikamenten stehen.** Ein Moment der Unachtsamkeit beim Gebrauch des Elektrowerkzeuges kann zu ernsthaften Verletzungen führen.
- b) **Tragen Sie persönliche Schutzausrüstung und immer eine Schutzbrille.** Das Tragen persönlicher Schutzausrüstung, wie Staubmaske, rutschfeste Sicherheitsschuhe, Schutzhelm oder Gehörschutz, je nach Art und Einsatz des Elektrowerkzeuges, verringert das Risiko von Verletzungen.
- c) **Vermeiden Sie eine unbeabsichtigte Inbetriebnahme. Vergewissern Sie sich, dass das Elektrowerkzeug ausgeschaltet ist, bevor Sie es an den Akku anschließen, es aufnehmen oder tragen.** Wenn Sie beim Tragen des Elektrowerkzeuges den Finger am Schalter haben oder das Gerät eingeschaltet an die Stromversorgung anschließen, kann dies zu Unfällen führen.
- d) **Entfernen Sie Einstellwerkzeuge oder Schraubenschlüssel, bevor Sie das Elektrowerkzeug einschalten.** Ein Werkzeug oder Schlüssel, der sich in einem drehenden Geräteteil befindet, kann zu Verletzungen führen.
- e) **Vermeiden Sie eine abnormale Körperhaltung. Sorgen Sie für einen sicheren Stand und halten Sie jederzeit das Gleichgewicht.** Dadurch können Sie das Elektrowerkzeug in unerwarteten Situationen besser kontrollieren.
- f) **Tragen Sie geeignete Kleidung. Tragen Sie keine weite Kleidung oder Schmuck. Halten Sie Haare, Kleidung und Handschuhe fern von sich bewegenden Teilen.** Lockere Kleidung, Schmuck oder lange Haare können von sich bewegenden Teilen erfasst werden.
- g) **Wenn Staubabsaug- und -auffangeinrichtungen montiert werden können, vergewissern Sie sich, dass diese angeschlossen sind und richtig verwendet werden.** Verwendung einer Staubabsaugung kann Gefährdungen durch Staub verringern.
- 4) **VERWENDUNG UND BEHANDLUNG DES ELEKTROWERKZEUGES**
- a) **Überlasten Sie das Gerät nicht. Verwenden Sie für Ihre Arbeit das dafür bestimmte Elektrowerkzeug.** Mit dem passenden Elektrowerkzeug arbeiten Sie besser und sicherer im angegebenen Leistungsbereich.
- b) **Benutzen Sie kein Elektrowerkzeug, dessen Schalter defekt ist.** Ein Elektrowerkzeug, das sich

nicht mehr ein- oder ausschalten lässt, ist gefährlich und muss repariert werden.

- c) Klemmen Sie den Stecker von der Stromversorgung ab und/oder entfernen Sie den Akku (falls abnehmbar) aus dem Elektrowerkzeug, bevor Sie Geräteeinstellungen vornehmen, Zubehörteile wechseln oder das Gerät weglegen.** Diese Vorsichtsmaßnahme verhindert den unbeabsichtigten Start des Elektrowerkzeuges.
- d) Bewahren Sie unbenutzte Elektrowerkzeuge außerhalb der Reichweite von Kindern auf. Lassen Sie Personen das Gerät nicht benutzen, die mit diesem nicht vertraut sind oder diese Anweisungen nicht gelesen haben.** Elektrowerkzeuge sind gefährlich, wenn Sie von unerfahrenen Personen benutzt werden.
- e) Pflegen Sie Elektrowerkzeuge mit Sorgfalt. Kontrollieren Sie, ob bewegliche Teile einwandfrei funktionieren und nicht klemmen, ob Teile gebrochen oder so beschädigt sind, dass die Funktion des Elektrowerkzeuges beeinträchtigt ist.** Lassen Sie beschädigte Teile vor dem Einsatz des Gerätes reparieren. Viele Unfälle haben ihre Ursache in schlecht gewarteten Elektrowerkzeugen.
- f) Halten Sie Schneidwerkzeuge scharf und sauber.** Sorgfältig gepflegte Schneidwerkzeuge mit scharfen Schneidkanten verkleben sich weniger und sind leichter zu führen.
- g) Verwenden Sie Elektrowerkzeug, Zubehör, Einsatzwerkzeuge usw. entsprechend diesen Anweisungen. Berücksichtigen Sie dabei die Arbeitsbedingungen und die auszuführende Tätigkeit.** Der Gebrauch von Elektrowerkzeugen für andere als die vorgesehenen Anwendungen kann zu gefährlichen Situationen führen.









**5) SERVICE**

- a) Lassen Sie Ihr Elektrowerkzeug nur von qualifiziertem Fachpersonal und nur mit Original-Ersatzteilen reparieren.** Damit wird sichergestellt, dass die Sicherheit des Gerätes erhalten bleibt.

**SICHERHEITSHINWEISE FÜR HÄMMER**

- 1. Tragen Sie Gehörschutz, Wenn Sie die Schlagbohrmaschine benutzen.**  
*Lärmaussetzung kann Hörverlust verursachen.*
- 2. Benutzen Sie den zusätzlichen Handgriff, der mit dem Werkzeug geliefert wird.**  
*Kontrollverlust kann Personenschäden zufolge haben.*
- 3. Halten Sie das Werkzeug nur an den isolierten griffigen Oberflächen, wenn Sie einen Einsatz durchführen, bei dem Schneidwerkzeuge eventuell versteckte Kabel berühren könnten.** *Berührung mit einem unter Strom stehenden Kabel kann auch die Metallteile des Gerätes unter Strom setzen und dem Bedienenden einen Stromschlag versetzen.*
- 4. Tragen Sie eine Staubschutzmaske.**

**SYMBOLE**

	Zur Reduzierung der Verletzungsgefahr bitte die Bedienungsanleitung durchlesen
	WARNUNG!
	Tragen Sie einen Gehörschutz
	Tragen Sie eine Schutzbrille
	Tragen Sie eine Schutzbrille
	Schutzisolation
	Elektroprodukte dürfen nicht mit dem normalen Haushaltsmüll entsorgt werden, sondern sollten nach Möglichkeit zu einer Recyclingstelle gebracht werden. Ihre zuständigen Behörden oder Ihr Fachhändler geben Ihnen hierzu gerne Auskunft.
	Sperrn
	Freischalten

**KOMPONENTEN**

- 1. BOHRFUTTER**
- 2. WAHLSCHALTER BETRIEBSART**
- 3. ANTI-VIBRATIONSGRIFF**
- 4. EIN/AUS-SCHALTER**
- 5. ZUSATZHANDGRIFF**

**Abgebildetes oder beschriebenes Zubehör gehört teilweise nicht zum Lieferumfang.**

# TECHNISCHE DATEN

Typ Designation: **KUX15P (X15P- Bezeichnung der Maschine, Repräsentant Bohrhammer)**

Nennspannung	230-240V~50Hz	
Nennaufnahmeleistung	1100W	
Leerlaufdrehzahl	0-900/min	
Schlagzahl	4300bpm	
Schlagenergie	5.0J	
Bohrfutter	SDS-Plus	
Bohrleistung	Mauerwerk	28mm
Funktionen	Hämmern, Meißeln, Meißelstopp	
Schutzklasse	 /II	
Gewicht	4.5kg	

## ZUBEHÖRTEILE

Zusatzhandgriff	1
Fett für Bohrfutter	1
Schlüssel	1

Wir empfehlen Ihnen, sämtliche Zubehörteile beim selben Fachhändler zu beziehen, bei dem Sie auch Ihr Elektrowerkzeug gekauft haben. Weitere Informationen finden Sie auf der Verpackung der Zubehörteile. Auch Ihr Fachhändler berät Sie gerne.

## INFORMATIONEN ÜBER LÄRM

Gewichteter Schalldruck  $L_{pA}$ : 93.1dB(A)

Gewichtete Schalleistung  $L_{wA}$ : 104. 1dB(A)

$K_{pA}$  &  $K_{wA}$  3dB(A)

Tragen Sie einen Gehörschutz.

## INFORMATIONEN ÜBER VIBRATIONEN

Vibrationsgesamtmesswertermittlung gemäß EN 60745:

Modusbeschreibung	Vibrationsemissionswert	Unsicherheit K
Schlagbohren in Beton	$a_{h,HD} = 11.674 \text{ m/s}^2$	$K = 1.5 \text{ m/s}^2$
Meißeln	$a_{h,Chged} = 12.214 \text{ m/s}^2$	$K = 1.5 \text{ m/s}^2$

Der angegebene Gesamt vibrationswert kann zum Vergleich eines Werkzeugs mit einem anderen und auch zur vorläufigen Expositionsbewertung verwendet werden.

**! WARNUNG:** Der Vibrationsemissionswert kann während des tatsächlichen Gebrauchs des Elektrowerkzeugs vom angegebenen Wert abweichen, je nachdem, wie das Werkzeug gemäß folgenden Beispielen und weiteren Verwendungsmöglichkeiten eingesetzt wird:

Die Verwendung des Werkzeugs und die Art, wie die Materialien geschnitten oder angebohrt werden. Das Werkzeug ist in gutem Zustand und gut gepflegt. Verwendung des richtigen Zubehörs für das Werkzeug und Gewährleistung seiner Schärfe und seines guten Zustands.

Die Festigkeit der Handgriffe und ob Antivibrationszubehör verwendet wird. Und ob das verwendete Werkzeug dem Design und diesen Anweisungen entsprechend verwendet wird.

**Wird dieses Werkzeug nicht angemessen gehandhabt, kann es ein Hand-Arm-Vibrationssyndrom erzeugen.**

**! WARNUNG:** Um genau zu sein, sollte ein Abschätzung des Belastungsgrades aller Arbeitsabschnitte während tatsächlicher Verwendung berücksichtigt werden, z.B. die Zeiten, wenn das Werkzeug ausgeschaltet ist, und wenn es sich im Leerlauf befindet und eigentlich nicht eingesetzt wird. Auf diese Weise kann der Belastungsgrad während der gesamten Arbeitszeit wesentlich gemindert werden.

Minimieren Sie Ihr Risiko, dem Sie bei Vibrationen ausgesetzt sind.

Verwenden Sie IMMER scharfe Meissel, Bohrer und Sägeblätter.

Pflegen Sie dieses Werkzeug diesen Anweisungen entsprechend und achten Sie auf eine gute Einbettung (wo erforderlich).

Bei regelmäßiger Verwendung dieses Werkzeugs sollten Sie in Antivibrationszubehör investieren.

Machen Sie einen Arbeitsplan, um die Verwendung von hochvibrierenden Werkzeugen auf mehrere Tage zu verteilen.

## HINWEISE ZUM BETRIEB

**! HINWEIS:** Lesen Sie das Handbuch vor Inbetriebnahme des Werkzeuges sorgfältig durch.

### Bestimmungsgemäßer Gebrauch

Das Elektrowerkzeug ist bestimmt zum Hammerbohren in Beton, Ziegel und Gestein. Es ist ebenso geeignet zum Bohren ohne Schlag in Holz, Metall, Keramik und Kunststoff.

**! WARNUNG: Ziehen Sie das Netzkabel aus der Steckdose, bevor Sie Einstellungen, Reparaturen oder Wartungsarbeiten vornehmen.**

### 1. Bohrer einsetzen/entfernen

Achten Sie beim Werkzeugwechsel darauf, die Staubschutzkappe nicht zu beschädigen.

### 1) Positionieren Sie den Bohrer (siehe Abb. A)

Reinigen Sie den Bohrer und schmieren Sie ihn leicht mit dem mitgelieferten Fett ein, bevor Sie ihn einsetzen. Ziehen Sie den Bohrfuttermantel (a) nach vorne hinaus und setzen Sie den staubfreien Bohrer in das Bohrfutter ein, bis er einrastet. Der Bohrer rastet von selbst ein. Überprüfen Sie die Verriegelung, indem Sie am Bohrer ziehen.

### 2) Entfernen Sie den Bohrer (siehe Abb. B)

Ziehen Sie den Bohrfuttermantel (a) nach vorne hinaus und ziehen Sie den Bohrer heraus.

**! WARNUNG: Ihr neuer KRESS Bohrer erzeugt kraftvolle Kraft, um Ihre Arbeit schnell und effizient zu erledigen. Diese Kräfte können dazu führen, dass minderwertige SDS-Bits brechen und im Bohrer stecken bleiben. Aus diesem Grund empfehlen wir, dass Sie mit diesem Werkzeug nur hochwertige SDS-Bohrer verwenden.**

### 2. Stellen Sie den zusätzlichen Griff ein (siehe Abb. C).

Drehen Sie den Hebel gegen den Uhrzeigersinn, um den Tiefenmesser freizugeben. Schieben Sie den Tiefenmesser, bis der Abstand zwischen dem Ende des Tiefenmessers und dem Ende des Bohrers der Tiefe des gewünschten Lochs / der gewünschten Schraube entspricht. Dann stellen Sie den Tiefenmesser fest, indem Sie den Griff im Uhrzeigersinn drehen.

**! WARNUNG: Verwenden Sie immer den zusätzlichen Griff.**

### 3. Anti-Vibrationsgriff

Stoßfeste Griffe reduzieren die Vibrationen, die beim Bedienen der Maschine entstehen, so wird ein sicherer und komfortabler Betrieb gewährleistet.

### 4. Starten / Stoppen

Drücken Sie die Ein / Aus-Taste, um das Werkzeug zu starten, und lassen Sie sie los, um es zu stoppen.

### 5. Dauerbetrieb

Starten: Halten Sie die Ein / Aus-Taste gedrückt, um einen kontinuierlichen Betrieb zu gewährleisten.  
Stoppen: Lassen Sie die Ein / Aus-Taste los.

### 6. WAHLSCHLATER

Mit dem Betriebsarten-Wahlschalter können Sie die richtige Betriebsart für jeden Anwendungszweck auswählen. Zum Wechsel zwischen den einzelnen Funktionen drücken Sie die Freigabetaste und wählen die gewünschte Betriebsart mit dem Wahlschalter aus.

Zum Bohren  
von Beton oder  
Mauerwerk

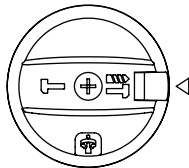

Zum Meißeln.

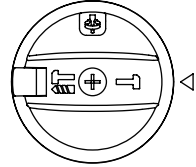

Meißeldrehposition  
zum Einstellen  
der Position  
des Meißels.  
(Nichtarbeits-  
position)

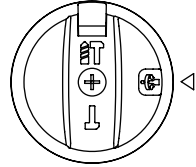

**! WARNUNG: Der Betriebswahlschalter kann nur im Stillstand verwendet werden.**

### 7. Ersetzen Sie die Kohlebürste (siehe Abb. D)

Wenn die Geschwindigkeit der Maschine instabil ist oder das Werkzeug nach dem Einschalten nicht funktioniert, prüfen Sie, ob die Kohlebürsten in Ordnung sind.

Befolgen Sie in diesem Fall die folgenden Schritte, um die Kohlebürsten auszutauschen:

- 1) Ziehen Sie das Netzkabel ab.
- 2) Öffnen Sie die Kohlebürstenabdeckung (e) mit einem Schraubendreher (nicht mitgeliefert).
- 3) Ersetzen Sie beide Kohlebürsten gleichzeitig.

### 8. ÜBERSpannungsschutz

Bei Überlastung bleibt der Motor stehen. Maschine sofort entlasten und abkühlen lassen. Lassen Sie sie mit Höchstgeschwindigkeit ohne Last 30 Sekunden lang laufen.

## WARTUNG

**Ziehen Sie grundsätzlich den Netzstecker, bevor Sie Einstell-, Reparatur- oder Wartungstätigkeiten ausführen.**

Es enthält keine Teile, die Sie warten müssen. Reinigen Sie Ihr Werkzeug niemals mit Wasser oder chemischen Lösungsmitteln. Wischen Sie es mit einem trockenen Tuch sauber. Lagern Sie Ihr Werkzeug immer an einem trockenen Platz. Sorgen Sie dafür, dass bei staubigen Arbeiten die Lüftungsöffnungen frei sind. Falls es erforderlich sein sollte, den Staub zu entfernen, trennen Sie zuerst das Elektrowerkzeug vom Stromversorgungsnetz. Verwenden Sie nichtmetallische Objekte zum Entfernen von Staub und vermeiden Sie das Beschädigen innerer Teile. Gelegentlich sind durch die Lüftungsschlitze hindurch Funken zu sehen. Dies ist normal und wird Ihr Werkzeug nicht beschädigen. Falls das Netzkabel beschädigt sein sollte, muss es vom Hersteller, einem seiner Service-Beauftragten oder einer ähnlich qualifizierten Person instandgesetzt werden, damit es nicht zu Gefährdungen kommt.

# UMWELTSCHUTZ



Elektroprodukte dürfen nicht mit dem normalen Haushaltsmüll entsorgt werden, sondern sollten nach Möglichkeit zu einer Recyclingstelle gebracht werden. Ihre zuständigen Behörden oder Ihr Fachhändler geben Ihnen hierzu gerne Auskunft.

## FEHLERBEHEBUNG

Die folgende Tabelle zeigt die Überprüfungen und Schritte an, die Sie durchführen können, wenn Ihre Maschine nicht ordnungsgemäß funktioniert. Falls diese das Problem nicht identifizieren/lösen können, kontaktieren Sie bitte den Kress Kundendienst.

Ich möchte an dieser Stelle nochmals darauf hinweisen, dass empfohlen wird, den Schaft eines jeden verwendeten Bohraufsatzes einzuschmieren.

Symptom	Mögliche Ursache	Abhilfe
Maschine arbeitet nicht	Maschine hat keine Stromzufuhr	Eine andere Steckdose benutzen.
	Die Kohlebürsten sind verschlissen	Lassen Sie diese von einem Fachmann prüfen, und ersetzen Sie sie bei Bedarf
Die Strom- und Hammerleistung der Maschine ist gering Ihr Bohraufsatz passt nicht leicht in das Bohrfutter	Maschine ist eventuell kalt.	Die Maschine 1-2 Minuten aufwärmen, bis sie eine ordnungsgemäße Betriebstemperatur erreicht hat
	Pleuel defekt (Fettmangel oder verschmutztes Getriebe).	Lassen Sie es bei Bedarf durch qualifiziertes Personal ersetzen und Fett hinzufügen.
	Es ist nicht genug Öl im Getriebe.	Bitten Sie eine qualifizierte Person, etwas Fett hinzuzufügen (ca. 2 oder 3 Kapseln).
	Ihr Bohrer kann nicht frei in das Bohrfutter gleiten.	Das Bohrfutter von Staub und Schmutz reinigen; gegebenenfalls den Schaft des Aufsatzes schmieren.
Maschine arbeitet nicht	Das Bohrfutter ist mit Staub und Schmutz verunreinigt.	Staub und Schmutz vom Bohrfutter entfernen.
	Der Schaft des Bohrers ist beschädigt oder verdreht.	Tauschen Sie den Bohrer aus.
	Der Bohrer ist gebrochen und sein Schaft blieb im Bohrfutter stecken.	Lassen Sie es von einem Fachmann überprüfen und den Bohrer ersetzen.
Sie können den Bohrer nicht aus dem Bohrfutter entfernen.	Der Schaft des Bohrers ist beschädigt oder verdreht. Das Bohrfutter ist mit Staub und Schmutz verunreinigt.	Lassen Sie es von einem Fachmann überprüfen und den Bohrer ersetzen.

# KONFORMITÄTSEK-LÄ-RUNG

Wir,  
Positec Germany GmbH  
Grüner Weg 10, 50825 Cologne, Germany

Erklären hiermit, dass unser Produkt  
Beschreibung **Bohrhammer**  
Typ **KUX15P (X15P-Bezeichnung der Maschine, Repräsentant Bohrhammer)**  
Funktion **Hämmern verschiedener Materialien**

Den Bestimmungen der folgenden Richtlinien entspricht:  
**2006/42/EC,**  
**2011/65/EU&(EU)2015/863,**  
**2014/30/EU**

Werte nach  
**EN 60745-1,**  
**EN 60745-2-6,**  
**EN 55014-1,**  
**EN 55014-2,**  
**EN 61000-3-2,**  
**EN 61000-3-3**

Zur Kompilierung der technischen Datei ermächtigte Person,  
**Name Marcel Filz**  
**Adresse Positec Germany GmbH**  
**Grüner Weg 10, 50825 Cologne, Germany**



2020/05/25  
Allen Ding  
Stellvertretender Cheffingenieur, Prüfung und  
Zertifizierung  
Positec Technology (China) Co., Ltd  
18, Dongwang Road, Suzhou Industrial  
Park, Jiangsu 215123, P. R. China

# NOTICE ORIGINALE

## AVERTISSEMENTS GÉNÉRAUX DE SÉCURITÉ POUR L'OUTIL

 **AVERTISSEMENT** Lire tous les avertissements de sécurité et toutes les instructions. Ne pas suivre les avertissements et instructions peut donner lieu à un choc électrique, un incendie et/ou une blessure sérieuse.

**Conserver tous les avertissements et toutes les instructions pour pouvoir s'y reporter ultérieurement.**

Le terme «outil» dans les avertissements fait référence à votre outil électrique alimenté par le secteur (avec cordon d'alimentation) ou votre outil fonctionnant sur batterie (sans cordon d'alimentation).

### 1) Sécurité de la zone de travail

- a) **Conserver la zone de travail propre et bien éclairée.** Les zones en désordre ou sombres sont propices aux accidents.
- b) **Ne pas faire fonctionner les outils électriques en atmosphère explosive, par exemple en présence de liquides inflammables, de gaz ou de poussières.** Les outils électriques produisent des étincelles qui peuvent enflammer les poussières ou les fumées.
- c) **Maintenir les enfants et les personnes présentes à l'écart pendant l'utilisation de l'outil.** Les distractions peuvent vous faire perdre le contrôle de l'outil.

### 2) Sécurité électrique

- a) **Il faut que les fiches de l'outil électrique soient adaptées au socle. Ne jamais modifier la fiche de quelque façon que ce soit. Ne pas utiliser d'adaptateurs avec des outils à branchement de terre.** Des fiches non modifiées et des socles adaptés réduiront le risque de choc électrique.
- b) **Éviter tout contact du corps avec des surfaces reliées à la terre telles que les tuyaux, les radiateurs, les cuisinières et les réfrigérateurs.** Il existe un risque accru de choc électrique si votre corps est relié à la terre.
- c) **Ne pas exposer les outils à la pluie ou à des conditions humides.** La pénétration d'eau à l'intérieur d'un outil augmentera le risque de choc électrique.
- d) **Ne pas maltraiter le cordon. Ne jamais utiliser le cordon pour porter, tirer ou débrancher l'outil. Maintenir le cordon à l'écart de la chaleur, du lubrifiant, des arêtes ou des parties en mouvement.** Des cordons endommagés ou emmêlés augmentent le risque de choc électrique.
- e) **Lorsqu'on utilise un outil à l'extérieur, utiliser un prolongateur adapté à l'utilisation extérieure.** L'utilisation d'un cordon adapté à l'utilisation extérieure réduit le risque de choc électrique.
- f) **Si l'usage d'un outil dans un emplacement humide est inévitable, utiliser une alimentation protégée par un dispositif à**

**courant différentiel résiduel (DDR).** L'usage d'un DDR réduit le risque de choc électrique.

### 3) Sécurité des personnes

- a) **Restez vigilant, regardez ce que vous êtes en train de faire et faites preuve de bon sens dans votre utilisation de l'outil.** Ne pas utiliser un outil lorsque vous êtes fatigué ou sous l'emprise de drogues, d'alcool ou de médicaments. Un moment d'inattention au cours de l'utilisation d'un outil peut entraîner des blessures graves.
- b) **Utiliser un équipement de sécurité. Toujours porter une protection pour les yeux.** Les équipements de sécurité tels que les masques contre les poussières, les chaussures de sécurité antidérapantes, les casques ou les protections acoustiques utilisés dans les conditions appropriées réduiront le risque de blessures.
- c) **Éviter tout démarrage intempestif. S'assurer que l'interrupteur est en position arrêté avant de brancher l'outil au secteur et/ou au bloc de batteries, de le ramasser ou de le porter.** Porter les outils en ayant le doigt sur l'interrupteur ou brancher des outils dont l'interrupteur est en position marche est source d'accidents.
- d) **Retirer toute clé de réglage avant de mettre l'outil en marche.** Une clé laissée fixée sur une partie tournante de l'outil peut entraîner des blessures.
- e) **Ne pas se précipiter. Garder une position et un équilibre adaptés à tout moment.** Cela permet un meilleur contrôle de l'outil dans des situations inattendues.
- f) **S'habiller de manière adaptée. Ne pas porter de vêtements amples ou de bijoux. Garder les cheveux, les vêtements et les gants à distance des parties en mouvement.** Des vêtements amples, des bijoux ou les cheveux longs peuvent être attrapés par des parties en mouvement.
- g) **Si des dispositifs sont fournis pour le raccordement d'équipements pour l'extraction et la récupération des poussières, s'assurer qu'ils sont connectés et correctement utilisés.** Utiliser des collecteurs de poussière peut réduire les risques dus aux poussières.
- 4) **Utilisation et entretien de l'outil**
- a) **Ne pas forcer l'outil. Utiliser l'outil adapté à votre application.** L'outil adapté réalisera mieux le travail et de manière plus sûre au régime pour lequel il a été construit.
- b) **Ne pas utiliser l'outil si l'interrupteur ne permet pas de passer de l'état de marche à celui d'arrêt et vice versa.** Tout outil qui ne peut pas être commandé par l'interrupteur est dangereux et doit être réparé.
- c) **Débrancher la fiche de la source d'alimentation secteur et/ou le bloc de batteries de l'outil avant tout réglage, changement d'accessoires ou avant de ranger l'outil.** De telles mesures de sécurité préventives réduisent le risque de démarrage accidentel de l'outil.
- d) **Conserver les outils à l'arrêt hors de la portée des enfants et ne pas permettre à des personnes ne connaissant pas l'outil ou les présentes instructions de le faire**











**fonctionner.** Les outils sont dangereux entre les mains d'utilisateurs novices.

- e) **Observer la maintenance de l'outil. Vérifier qu'il n'y a pas de mauvais alignement ou de blocage des parties mobiles, des pièces cassées ou toute autre condition pouvant affecter le fonctionnement de l'outil.** En cas de dommages, faire réparer l'outil avant de l'utiliser. De nombreux accidents sont dus à des outils mal entretenus.
- f) **Garder affûtés et propres les outils permettant de couper.** Des outils destinés à couper correctement entretenus avec des pièces coupantes tranchantes sont moins susceptibles de rester bloqués et sont plus faciles à contrôler.
- g) **Utiliser l'outil, les accessoires et les lames etc., conformément à ces instructions, en tenant compte des conditions de travail et du travail à réaliser.** L'utilisation de l'outil pour des opérations différentes de celles prévues pourrait donner lieu à des situations dangereuses.
- 5) **Maintenance et entretien**  
a) **Faire entretenir l'outil par un réparateur qualifié utilisant uniquement des pièces de rechange identiques.** Cela assurera le maintien de la sécurité de l'outil.

## AVERTISSEMENTS DE SÉCURITÉ POUR LES MARTEAUX

- Porter une protection pour les oreilles.**  
L'exposition au bruit peut causer une perte d'audition.
- Veillez utiliser les poignées auxiliaires fournies avec l'outil.** La perte de contrôle peut engendrer des blessures.
- Tenir l'outil par ses surfaces antidérapantes et isolées si l'outil de coupe risque d'entrer en contact avec des câbles cachés.** L'entrée en contact avec un câble sous tension rendra les parties en métal de l'outil également sous tension et l'utilisateur pourrait recevoir une décharge électrique.
- Porter un masque contre la poussière.**

## SYMBOLES

	Pour réduire le risque de blessure, l'utilisateur doit lire le mode d'emploi.
	Avertissement
	Porter une protection pour les oreilles
	Porter une protection pour les yeux
	Porter un masque contre la poussière
	Double isolation
	Les déchets d'équipements électriques et électroniques ne doivent pas être déposés avec les ordures ménagères. Ils doivent être collectés pour être recyclés dans des centres spécialisés. Consultez les autorités locales ou votre revendeur pour obtenir des renseignements sur l'organisation de la collecte.
	Verrouiller
	Déverrouiller

## LISTE DES COMPOSANTS

- MANDRIN**
- SELECTEUR DE MODE DE FONCTIONNEMENT**
- POIGNÉE ANTI-VIBRATION**
- INTERRUPTEUR DE MARCHÉ/ARRÊT**
- POIGNEE LATÉRALE**

Les accessoires reproduits ou décrits ne sont pas tous compris avec le modèle standard livré.

# CARACTÉRISTIQUES TECHNIQUES

Type **KUX15P (X15P- désignations des pièces, illustration de la Marteau Perforateur)**

Tension nominale		230-240V~50Hz
Puissance		1100W
Vitesse à vide		0-900/min
Cadence de frappe nominale		4300bpm
Energie d'impact		5.0J
Type de mandrin		SDS-Plus
Capacité de perçage	béton	28mm
Fonction		Marteau, burinage, rotation de burinage
Double isolation		 //II
Masse de la machine		4.5kg

## ACCESSORIES

Poignée auxiliaire	1
Huile de graisse	1
Clé à molette	1

Nous recommandons d'acheter tous les accessoires dans le magasin d'acquisition de la machine. Pour plus d'informations, se référer à l'emballage des accessoires. Le personnel du magasin est également là pour vous conseiller.

## INFORMATIONS RELATIVES AU BRUIT

Niveau de pression acoustique	$L_{pA}$ : 93.1dB(A)
Niveau de puissance acoustique	$L_{wA}$ : 104. 1dB(A)
$K_{pA}$ & $K_{wA}$	3dB(A)
Porter une protection pour les oreilles	

## INFORMATIONS RELATIVES AUX VIBRATIONS

Valeurs totales de vibrations déterminées selon l'EN60745:

Description du mode	Valeur d'émission de vibrations	Incertitude K
---------------------	---------------------------------	---------------

Perçage à percussion dans du béton	$a_{h,HD} = 11.674 \text{ m/s}^2$	$K = 1.5 \text{ m/s}^2$
Burinage	$a_{h,Cheq} = 12.214 \text{ m/s}^2$	$K = 1.5 \text{ m/s}^2$

Il est possible d'utiliser la valeur totale déclarée des vibrations pour comparer cet outil à un autre outil, et il est aussi possible d'utiliser cette valeur pour une appréciation préliminaire de l'exposition.

**AVERTISSEMENT:** La valeur d'émission de vibrations pendant l'utilisation réelle de l'outil électrique peut différer de la valeur déclarée selon la façon dont l'outil est utilisé, selon les exemples suivants et d'autres variations sur la façon dont l'outil est utilisé:

Comment l'outil est utilisé et quels matériaux sont coupés ou percés.

L'outil est en bon état et bien entretenu.

L'utilisation du bon accessoire pour l'outil et l'assurance qu'il est affûté et en bon état.

Le serrage du grip sur les poignées et le cas échéant les accessoires anti-vibrations utilisés.

Et l'outil est utilisé comme prévu dans sa conception et dans les présentes instructions.

**Cet outil peut causer un syndrome de vibration du bras et de la main s'il n'est pas correctement géré.**

**AVERTISSEMENT:** Pour être précise, une évaluation du niveau d'exposition en conditions réelles d'utilisation doit également tenir compte de toutes les parties du cycle d'utilisation telles que les moments où l'outil est éteint, et ceux où il fonctionne au ralenti mais ne réalise pas réellement de tâche. Ceci peut réduire de façon significative le niveau d'exposition et la période de fonctionnement totale.

Aider à minimiser le risque d'exposition aux vibrations. Utilisez TOUJOURS des ciseaux, des forets et des lames affûtés.

Entretenez cet outil en accord avec les présentes instructions et maintenez-le lubrifié (si approprié).

Si l'outil doit être utilisé régulièrement, alors investissez dans des accessoires anti-vibrations.

Planifiez votre travail pour étaler toute utilisation d'outil à fortes vibrations sur plusieurs jours.

# FONCTIONNEMENT



**REMARQUE :** Avant d'utiliser cet outil, lire attentivement les instructions.

## Utilisation conforme

Cet outil électroportatif est destiné au perçage en frappe dans le béton, la brique et dans la Pierre naturelle. Il est également tout à fait approprié au perçage sans frappe du bois, du métal, de la céramique ou de matières plastiques.



**AVERTISSEMENT :** Retirez la prise avant d'effectuer tout réglage, entretien ou maintenance.

## 1. Insertion / suppression des embouts

Veillez à ce que le capuchon de protection contre la poussière ne soit pas endommagé lors du changement d'outils.

### 1) Insertion des embouts (voir Fig.A)

Nettoyer et graisser légèrement le foret avec l'huile fournie avant l'insertion. Rentez le manchon de verrouillage du porte-embout (a) et insérez l'embout sans poussière dans le porte-embout en le tournant jusqu'à ce qu'il se verrouille.

L'embout se verrouille. Vérifiez le verrouillage en tirant sur l'outil.

### 2) Retrait des embouts (Voir Fig.B)

Rentez le manchon de verrouillage du porte-embout (a) et retirez l'embout.



**AVERTISSEMENT !** Votre nouveau marteau rotatif KRESS génère des forces puissantes pour effectuer votre travail rapidement et efficacement. Ces forces peuvent provoquer la rupture et le blocage des embouts SDS de qualité inférieure dans le mandrin. Nous recommandons donc que seuls des embouts SDS de haute qualité soient utilisés avec cet outil.

## 2. Réglage de la poignée auxiliaire (Voir Fig.C)

Desserrez la jauge de profondeur en tournant la poignée dans le sens contre des aiguilles d'une montre. Faites glisser la jauge de profondeur jusqu'à ce que la distance entre son extrémité et celle du foret soit égale à la profondeur du trou / de la vis que vous souhaitez faire. Serrez ensuite la jauge de profondeur en tournant la poignée dans le sens des aiguilles d'une montre.



**AVERTISSEMENT: Utilisez toujours la poignée auxiliaire.**

## 3. Poignée anti-vibration

La poignée anti-vibration réduit les vibrations générées lors de l'utilisation de la machine pour assurer un fonctionnement sûr et confortable.

## 4. Démarrage / arrêt

Appuyez sur l'interrupteur marche / arrêt pour démarrer et relâchez-le pour arrêter votre outil.

## 5. Opération continue

Démarrage: continuez à maintenir l'interrupteur marche / arrêt pour assurer un fonctionnement continu.  
Arrêt: relâchez l'interrupteur marche / arrêt.

## 6. SELECTION DU MODE DE FONCTIONNEMENT

Le fonctionnement de la boîte de vitesses pour chaque

application est défini grâce au bouton de sélection de mode de fonctionnement; pour changer de fonction, appuyer sur le bouton de déverrouillage et tourner le sélecteur sur le mode de fonctionnement désiré.

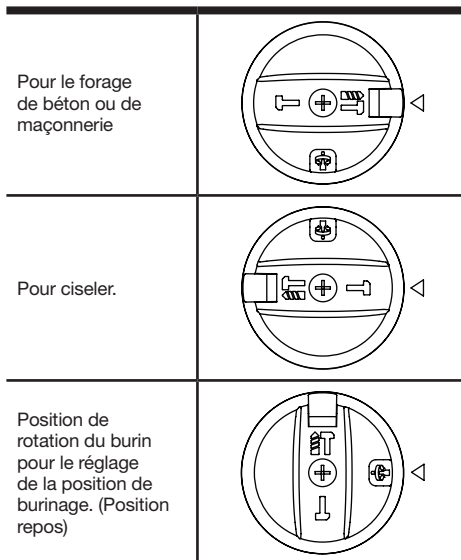

**AVERTISSEMENT :** Le sélecteur de mode de fonctionnement ne peut être actionné qu'à l'arrêt de la machine.

## 7. Remplacement de la brosse de charbon (Voir Fig.D)

Vérifiez si la brosse de charbon est usée lorsque la machine a une vitesse instable ou si la machine ne fonctionne pas après avoir été allumée.

Dans ce cas, veuillez remplacer la brosse de charbon comme suit:

- 1) **Débranchez le cordon d'alimentation.**
- 2) **Ouvrez le couvercle de la brosse de charbon (e) avec un tournevis (non fourni).**
- 3) **Remplacez les deux brosses de charbon en même temps.**

## 8. PROTECTION DE SURCHARGE

En cas de surcharge, le moteur s'arrête. Relâchez immédiatement la charge de la machine et laissez refroidir pendant env. 30 secondes à la vitesse à vide la plus élevée.

# ENTRETIEN

## Retirer la fiche de la prise avant de procéder à un réglage, une réparation ou un entretien.

Il n'y a pas de pièces réparables par l'utilisateur dans cet outil. Ne jamais utiliser d'eau ou de nettoyants chimiques pour nettoyer l'outil. Nettoyer avec un chiffon sec. Toujours conserver l'outil motorisé dans un endroit sec. Maintenir les fentes de ventilation du moteur propres. Empêcher que les commandes de marche soient couvertes de sciure. Il est normal que des étincelles soient visibles dans les fentes de ventilation, cela n'endommagera pas l'outil motorisé. Si l'alimentation est endommagée, elle doit être remplacée par le fabricant, son agent de maintenance ou une personne qualifiée de façon similaire, afin d'éviter tout danger.

# PROTECTION DE L'ENVIRONNEMENT

 Les déchets d'équipements électriques et électroniques ne doivent pas être déposés avec les ordures ménagères. Ils sont collectés pour être recyclés dans des centres spécialisés. Consultez les autorités locales ou votre revendeur pour obtenir des renseignements sur l'organisation de la collecte.

# DÉPANNAGE

Le tableau ci-dessous vous donne un aperçu des manipulations possibles à effectuer si votre machine ne fonctionne pas correctement.

Si vous n'arrivez pas à identifier/résoudre le problème grâce à ce tableau, contactez le service client de Kress.

Un dernier conseil: nous vous rappelons qu'il est toujours préférable de graisser la tige des mèches avant de les utiliser.

Symptôme	Causes possibles	Remède
La machine ne marche pas.	La machine n'est pas sous tension.	Utilisez une autre prise.
	Les brosses sont usées.	Demandez à une personne qualifiée de les vérifier et de les remplacer le cas échéant.
La machine a une puissance de frappe très réduite.	La machine est peut-être froide.	Laissez la machine chauffer pendant 1 ou 2 min, jusqu'à ce qu'elle soit à la bonne température.
	La bielle est cassée (manque d'huile de graissage ou la boîte de vitesses est sale).	Demandez à une personne qualifiée de la remplacer si nécessaire et ajoutez de l'huile de graisse.
	Il n'y a pas assez d'huile de graisse dans la boîte de vitesses.	Demandez à une personne qualifiée d'ajouter de l'huile de graisse (environ 2 ou 3 bouchons de bouteille).
	Votre embout ne glisse pas librement dans le mandrin.	Enlevez la poussière et les débris accumulés dans le mandrin; huilez la tige de la mèche si nécessaire.
La mèche entre mal dans le mandrin.	Le mandrin contient des poussières et des débris.	Enlevez la poussière et les débris accumulés dans le mandrin.
	La tige de la mèche est tordue ou endommagée.	Utilisez une autre mèche.
	Un foret est cassé et la tige est restée dans le mandrin.	Demandez à une personne qualifiée de les vérifier et de les remplacer le cas échéant.
Vous ne pouvez pas retirer votre foret du mandrin	La tige de la mèche est tordue ou endommagée. Le mandrin contient des poussières et des débris.	Demandez à une personne qualifiée de les vérifier et de les remplacer le cas échéant.

# DÉCLARATION DE CONFORMITÉ

Nous,  
Positec Germany GmbH  
Grüner Weg 10, 50825 Cologne, Germany

Déclarons ce produit  
Description **Marteau Perforateur**  
Modèle **KUX15P (X15P- désignations des pièces, illustration de la Marteau Perforateur)**  
Fonction **Martelage de différents matériaux**

Est conforme aux directives suivantes,  
**2006/42/EC,**  
**2011/65/EU&(EU)2015/863,**  
**2014/30/EU**

Et conforme aux normes :  
**EN 60745-1,**  
**EN 60745-2-6,**  
**EN 55014-1,**  
**EN 55014-2,**  
**EN 61000-3-2,**  
**EN 61000-3-3**

La personne autorisée à compiler le dossier technique,  
**Nom Marcel Filz**  
**Adresse Positec Germany GmbH Grüner Weg**  
**10, 50825 Cologne, Germany**



2020/05/25  
Allen Ding  
Ingénieur en chef adjoint, Essais & Certification  
Positec Technology (China) Co., Ltd  
18, Dongwang Road, Suzhou Industrial  
Park, Jiangsu 215123, P. R. China

# ISTRUZIONI ORIGINALI AVVISI GENERALI PER LA SICUREZZA DEGLI UTENSILI A MOTORE

**⚠ ATTENZIONE! È assolutamente necessario leggere attentamente tutte le istruzioni.**

Eventuali errori nell'adempimento delle istruzioni qui di seguito riportate potranno causare scosse elettriche, incendi e/o lesioni gravi.

**Conservare tutti gli avvisi e le istruzioni per poterle consultare quando necessario.**

Il termine qui di seguito utilizzato «utensile elettrico» si riferisce ad utensili elettrici alimentati dalla rete (con linea di allacciamento), nonché ad utensili elettrici alimentati a pile (senza linea di allacciamento).

## 1) POSTO DI LAVORO

- a) **Mantenere pulito ed ordinato il posto di lavoro.** Il disordine e le zone di lavoro non illuminate possono essere fonte di incidenti.
- b) **Evitare d'impiegare l'utensile in ambienti soggetti al rischio di esplosioni nei quali si trovino liquidi, gas o polveri infiammabili.** Gli utensili elettrici producono scintille che possono far infiammare la polvere o i gas.
- c) **Mantenere lontani i bambini ed altre persone durante l'impiego dell'utensile elettrico.** Eventuali distrazioni potranno comportare la perdita del controllo sull'utensile.

## 2) SICUREZZA ELETTRICA

- a) **La spina per la presa di corrente dovrà essere adatta alla presa. Evitare assolutamente di apportare modifiche alla spina. Non impiegare spine adattatrici assieme ad utensili con collegamento a terra.** Le spine non modificate e le prese adatte allo scopo riducono il rischio di scosse elettriche.
- b) **Evitare il contatto fisico con superfici collegate a terra, come tubi, riscaldamenti, cucine elettriche e frigoriferi.** Sussiste un maggior rischio di scosse elettriche nel momento in cui il corpo è messo a massa.
- c) **Custodire l'utensile al riparo dalla pioggia o dall'umidità.** L'eventuale infiltrazione di acqua in un utensile elettrico va ad aumentare il rischio d'insorgenza di scosse elettriche.
- d) **Non usare il cavo per scopi diversi da quelli previsti al fine di trasportare o appendere l'apparecchio, oppure di togliere la spina dalla presa di corrente.** Mantenere l'utensile al riparo da fonti di calore, dall'olio, dagli spigolio da parti di strumenti in movimento. I cavi danneggiati o aggrovigliati aumentano il rischio d'insorgenza di scosse elettriche.
- e) **Qualora si voglia usare l'utensile all'aperto, impiegare solo ed esclusivamente cavi di prolunga omologati per l'impiego all'esterno.** L'uso di un cavo di prolunga omologato per l'impiego all'esterno riduce il rischio d'insorgenza di scosse elettriche.
- f) **Se si deve utilizzare l'utensile a motore in un luogo umido, utilizzare una fonte di alimentazione con protezione a corrente**

**residua.** L'uso di un dispositivo a corrente residua reduce il rischio di folgorazioni elettriche.

## 3) SICUREZZA DELLE PERSONE

- a) **È importante concentrarsi su ciò che si sta facendo e a maneggiare con giudizio l'utensile elettrico durante le operazioni di lavoro.** Non utilizzare l'utensile in caso di stanchezza o sotto l'effetto di droghe, bevande alcoliche e medicinali. Un attimo di distrazione durante l'uso dell'utensile potrà causare lesioni gravi.
- b) **Indossare sempre equipaggiamento protettivo individuale, nonché guanti protettivi.** Se si avrà cura d'indossare equipaggiamento protettivo individuale come la maschera antipolvere, la calzatura antidrucciolabile di sicurezza, il casco protettivo o la protezione dell'udito, a seconda dell'impiego previsto per l'utensile elettrico, si potrà ridurre il rischio di ferite.
- c) **Evitare avviamenti involontari. Controllare che l'interruttore sia nella posizione off prima di effettuare il collegamento a una sorgente di alimentazione/batteria, e prima di sollevare o trasportare l'utensile.** Il fatto di tenere il dito sopra all'interruttore o di collegare l'utensile acceso all'alimentazione di corrente potrà essere causa di incidenti.
- d) **Togliere gli attrezzi di regolazione o la chiave inglese prima di accendere l'utensile.** Un utensile o una chiave inglese che si trovino in una parte di strumento in rotazione potranno causare lesioni.
- e) **È importante non sopravvalutarsi. Avere curadi mettersi in posizione sicura e di mantenere l'equilibrio.** In tale maniera sarà possibile controllare meglio l'apparecchio in situazioni inaspettate.
- f) **Indossare vestiti adeguati. Evitare di indossare vestiti lenti o gioielli. Tenere i capelli, i vestiti ed i guanti lontani da pezzi in movimento.** Vestiti lenti, gioielli o capelli lunghi potranno impigliarsi in pezzi in movimento.
- g) **Se sussiste la possibilità di montare dispositivi di aspirazione o di captazione della polvere, assicurarsi che gli stessi siano stati installati correttamente e vengano utilizzati senza errori.** L'impiego dei suddetti dispositivi diminuisce il pericolo rappresentato dalla polvere.
- 4) **MANEGGIO ED IMPIEGO ACCURATO DI UTENSILI ELETTRICI**
  - a) **Non sovraccaricare l'utensile. Impiegare l'utensile elettrico adatto per sbrigare il lavoro.** Utilizzando l'utensile elettrico adatto si potrà lavorare meglio e con maggior sicurezza nell'ambito della gamma di potenza indicata.
  - b) **Non utilizzare utensili elettrici con interruttori difettosi.** Un utensile elettrico che non si può più accendere o spegnere è pericoloso e dovrà essere riparato.
  - c) **Scollegare la spina dalla sorgente di alimentazione e/o la batteria dall'utensile prima di effettuare regolazione, cambiare accessori, o riporre gli utensili a motore.** Tale precauzione eviterà che l'apparecchio possa essere messo in funzione inavvertitamente.
  - d) **Custodire gli utensili elettrici non utilizzati**

al di fuori della portata dei bambini. Non fare usare l'apparecchio a persone che non sono abituate ad usarlo o che non abbiano letto le presenti istruzioni. Gli utensili elettrici sono pericolosi se utilizzati da persone inesperte.

**e) Effettuare accuratamente la manutenzione dell'apparecchio. Verificare che le parti mobili dello strumento funzionino perfettamente e non s'inzeppino, che non ci siano pezzi rotti o danneggiati al punto tale da limitare la funzione dell'apparecchio stesso. Far riparare le parti danneggiate prima d'impiegare l'apparecchio. Numerosi incidenti vengono causati da utensili elettrici la cui manutenzione è stata effettuata poco accuratamente.**

**f) Mantenere affilati e puliti gli utensili da taglio. Gli utensili da taglio curati con particolare attenzione e con taglienti affilati s'inzeppano meno frequentemente e sono più facili da condurre.**

**g) Utilizzare utensili elettrici, accessori, attrezzi, ecc. in conformità con le presenti istruzioni e secondo quanto previsto per questo tipo specifico di apparecchio. Osservare le condizioni di lavoro ed il lavoro da eseguirsi durante l'impiego. L'impiego di utensili elettrici per usi diversi da quelli consentiti potrà dar luogo a situazioni di pericolo.**

#### 5) ASSISTENZA

**a) Fare riparare l'apparecchio solo ed esclusivamente da personale specializzato e solo impiegando pezzi di ricambio originali. In tale maniera potrà essere salvaguardata la sicurezza dell'apparecchio.**

## INDICAZIONI DI SICUREZZA PER MARTELLI

- 1. Indossare protezione per le orecchie.**  
*L'esposizione al rumore può provocare la perdita dell'udito.*
- 2. Usare le impugnature ausiliarie fornite in dotazione all'attrezzo.** *La perdita di controllo può provocare lesioni personali.*
- 3. Afferrare lo strumento per le apposite maniglie quando si eseguono operazioni durante le quali l'attrezzo potrebbe entrare in contatto con cavi nascosti.** *Il contatto con cavi elettrici in tensione espone l'operatore al rischio di scosse elettriche.*
- 4. Indossare una mascherina antipolvere.**

## SIMBOLI

	Per ridurre il rischio di lesioni, l'utente deve leggere il manuale di istruzioni
	Indossare protezione per le orecchie
	Indossare protezione per gli occhi
	Indossare una mascherina antipolvere
	Attenzione
	Doppio isolamento
	Bloccare
	Sbloccare
	I prodotti elettrici non possono essere gettati tra i rifiuti domestici. L'apparecchio da rottamare deve essere portato al centro di riciclaggio per un corretto trattamento. Controllare con le autorità locali o con il rivenditore per localizzare il centro di riciclaggio più vicino.

## ELEMENTI DELL'APPARECCHIO

- 1. MANDRINO**
- 2. MANOPOLA DI SELEZIONE FUNZIONI**
- 3. MANIGLIA ANTIVIBRANTE**
- 4. INTERRUTTORE D'ACCENSIONE/SPEGNIMENTO**
- 5. IMPUGNATURA AUSILIARIA**

**Accessori illustrati o descritti non fanno necessariamente parte del volume di consegna.**

## DATI TECNICI

**Codice KUX15P (X15P- designazione del macchinario rappresentativo del Martello Rotante)**

Tensione nominale	230-240V~50Hz	
Potenza	1100W	
Velocità nominale a vuoto	0-900/min	
Velocità impatto	4300bpm	
Energia di impatto	5.0J	
Tipo di mandrino	SDS-Plus	
Capacità di foratura	Muratura	28mm
Funzione	Martello, scalpello, scalpello rotazione	
Doppio isolamento	 /II	
Peso	4.5kg	

## ACCESSORI

Impugnatura ausiliaria	1
Olio grasso	1
Chiave inglese	1

Si raccomanda di acquistare tutti gli accessori nello stesso negozio in cui è stato acquistato l'attrezzo. Fare riferimento alla sezione "Consigli sul funzionamento del trapano" di questo manuale oppure alla confezione degli accessori per altri dettagli. Il personale del negozio può aiutarvi e consigliarvi.

## INFORMAZIONI SUL RUMORE

Pressione acustica ponderata A	$L_{pA}$ :93.1dB(A)
Potenza acustica ponderata A	$L_{pWA}$ :104.1dB(A)
$K_{PA}$ & $K_{WA}$	3.0dB(A)

Indossare protezione per le orecchie

## INFORMAZIONI SULLA VIBRAZIONE

I valori totali di vibrazione sono determinati secondo lo standard EN60745:

Descrizione della modalità	Valeur d'émission de vibrations	Incertitude K
----------------------------	---------------------------------	---------------

Perforazione a percussione su cemento	$a_{h,HD}=11,674m/s^2$	$K=1.5 m/s^2$
Scalpellatura	$a_{h,Cheq}=12,214m/s^2$	$K=1.5 m/s^2$

Il valore totale dichiarato delle vibrazioni può essere utilizzato per confrontare un utensile con un altro e in una valutazione di esposizione preliminare.



**AVVERTENZA:** Il valore delle vibrazioni emesse durante il reale utilizzo dello strumento può differire dal valore dichiarato in base ai modi con cui viene usato lo strumento, ai seguenti esempi e ad altre variabili:

Come viene usato l'apparecchio e i materiali tagliati o forati.

Le condizioni e la buona manutenzione dello strumento.

L'uso dell'accessorio corretto per il taglio e la sua affilatura, nonché le sue buone condizioni.

La stretta sull'impugnatura e l'eventuale utilizzo di accessori antivibrazione.

L'adeguatezza dell'utilizzo dell'utensile rispetto a quanto previsto.

**Questo strumento potrebbe causare la sindrome da vibrazioni mano-braccio se il suo utilizzo non viene gestito correttamente.**



**AVVERTENZA:** Per essere precisi, una stima del livello di esposizione nelle attuali condizioni di utilizzo dovrebbe anche tenere conto di tutte le parti del ciclo operativo, come le volte in cui lo strumento viene spento e il tempo in cui viene lasciato girare a vuoto senza realmente fare il suo lavoro. Questo potrebbe ridurre significativamente il livello di esposizione sul periodo di lavoro totale:

Un aiuto a minimizzare il proprio rischio di esposizione alle vibrazioni.

USARE sempre scalpelli, trapani e lame affilati.

Conservare questo strumento sempre in conformità a queste istruzioni e mantenerlo ben lubrificato (dove appropriato).

Se lo strumento deve essere usato regolarmente, investire in accessori antivibrazione.

Pianificare il programma di lavoro in modo da suddividere i lavori che implicano le maggiori vibrazioni nell'arco di più giorni.

## FUNZIONAMENTO



**NOTA:** Leggere scrupolosamente il manuale delle istruzioni prima di usare l'attrezzo.

Uso conforme alle norme

L'elettrotensile è ideale per forature battenti in calcestruzzo, mattoni e roccia. Lo stesso è inoltre adatto per forature non battenti nel legno, nel metallo, nella ceramica ed in materiali sintetici.



**AVVERTENZA:** Rimuovere la spina dalla presa prima di eseguire qualsiasi regolazione, assistenza o manutenzione.

### 1. Inserimento / rimozione di pezzi

Fare attenzione che il cappuccio di protezione dalla



polvere non sia danneggiato quando si cambiano gli utensili.

### 1) Inserimento di pezzi (Vedi Fig.A)

Pulire e ingrassare leggermente il pezzo con l'olio fornito prima di inserirlo. Ritrarre il manicotto di bloccaggio del portapunte (a) e inserire la punta senza polvere nel portapunte con un movimento rotatorio finché non si blocca.

Il pezzo si blocca da solo. Tirare l'utensile per controllare se è bloccato.

### 2) Rimozione di pezzo (Vedi Fig.B)

Ritrarre la manica di bloccaggio dello supporto pezzo (a) ed estrarre il pezzo.

**AVVERTIMENTO! Il tuo nuovo martello tassellatore KRESS genera potenti forze per svolgere rapidamente e efficacemente il tuo lavoro. Queste forze possono causare la rottura e l'inceppamento nel mandrino di pezzi SDS di qualità base. Si consiglia di utilizzare solo pezzi SDS di alta qualità con quest'utensile.**

### 2. Regolazione dell'impugnatura ausiliaria (Vedi Fig.C)

Ruotare l'impugnatura in senso antiorario per allentare il profundimetro. Far scorrere il profundimetro finché la distanza tra il profundimetro e il pezzo del trapano è uguale alla profondità desiderata del foro/vite. Quindi ruotare l'impugnatura in senso orario per bloccare il profundimetro.

**AVVERTENZA: Utilizzare sempre la maniglia ausiliaria.**

### 3. Maniglia antivibrante

L'impugnatura antivibrante riduce le vibrazioni generate durante l'operazione della macchina per garantire un funzionamento sicuro e comodo.

### 4. Avvio / Arresto

Premere l'interruttore On/Off per avviare l'utensile e rilasciarlo per arrestare l'utensile.

### 5. Operazione continua

Avvio: tenere premuto l'interruttore On/Off per continuare l'operazione.

Arresto: rilasciare l'interruttore On/Off.

### 6. CONTROLLO SELEZIONE MODALITÀ

Il funzionamento del cambio, in relazione all'applicazione viene impostato agendo sulla manopola di selezione modalità. Per cambiare modalità, rilasciare il tasto di bloccaggio e ruotare il selettore portandolo nella modalità desiderata.

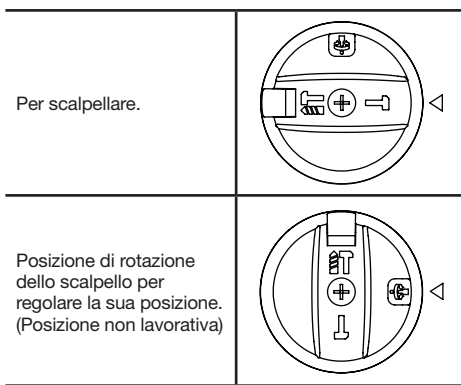

**AVVERTENZA: Si può avviare l'interruttore per selezionare la modalità operativa solo quando si arresta.**

### 7. Sostituzione della spazzola di carbone (Vedi Fig. D)

Controllare se la spazzola di carbone è usurata quando la velocità della macchina è instabile o se la macchina non funziona dopo l'attivo.

In questo caso, si prega di sostituire la spazzola di carbone come segue:

- 1) Scollegare il cavo di alimentazione.
- 2) Aprire il coperchio della spazzola di carbone (e) con un cacciavite (non dotato).
- 3) Sostituire le due spazzole di carbone allo stesso tempo.

### 8. PROTEZIONE DA SOVRACCARICO

Quando è sovraccaricato, il motore si arresta. Scaricare immediatamente il carico sulla macchina e farla raffreddare per circa 30 secondi alla massima velocità a vuoto.

## MANUTENZIONE

**Rimuovere la spina dalla presa di corrente prima di eseguire qualsiasi regolazione, riparazione o manutenzione.**

All'interno dell'attrezzo non ci sono parti riparabili da parte dell'utente. Non usare mai acqua o detersivi chimici per pulire l'attrezzo. Pulire con un panno asciutto. Immagazzinare sempre gli attrezzi elettrici in luoghi asciutti. Tenere pulite le aperture di ventilazione del motore. Tenere puliti dalla polvere tutti i controlli operativi. La formazione di scintille all'interno delle aperture di ventilazione, è un fenomeno normale che non crea danni all'attrezzo.

Se il cavo d'alimentazione è danneggiato, deve essere sostituito dal produttore, il suo distributore o persona egualmente qualificata per evitare pericoli.

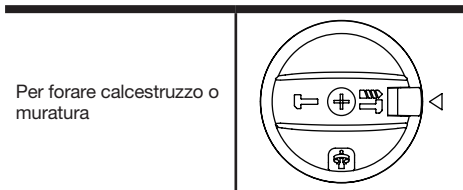

# TUTELA AMBIENTALE



I prodotti elettrici non possono essere gettati tra i rifiuti domestici. L'apparecchio da rottamare deve essere portato al centro di riciclaggio per un corretto trattamento. Controllare con le autorità locali o con il rivenditore per localizzare il centro di riciclaggio più vicino.

## RISOLUZIONE GUASTI

La tabella che segue suggerisce controlli e azioni da intraprendere se il vostro apparecchio non funziona correttamente.

Se in questo modo non è possibile identificare/risolvere il problema, contattare il Servizio Clienti di Kress.

Mi permetto di suggerire di nuovo di ingrassare la base di ogni punta che si usa.

Sintomo	Possibili cause	Rimedio
L'apparecchio non funziona	L'apparecchio non è alimentato	Usare un'altra presa
	Le spazzole sono usurate	Farle ispezionare da un tecnico qualificato e sostituirle, se necessario
La potenza e l'efficienza del martello dell'apparecchio sono scarsi.	L'apparecchio è freddo	Scaldare l'apparecchio per 1-2 minuti fino a che raggiunge la temperatura adatta al funzionamento
	La barra è rotta (manca olio grasso o il cambio non è pulito).	Farla sostituire da una persona qualificata, se necessario, aggiungere olio grasso.
	L'olio grasso nella scatola del cambio non è abbastanza.	Fare aggiungere un po' di olio grasso da una persona qualificata (circa 2 o 3 tappi di bottiglia).
	Il tuo pezzo non scorrere liberamente nel mandrino.	Rimuovere polvere e sporcizia dall'interno del mandrino. Ingrassare la base della punta se necessario.
La punta non entra con facilità nel mandrino	Il mandrino contiene polvere e sporcizia.	Pulire l'interno del mandrino da polvere e sporcizia
	La base della punta è danneggiato o storto	Usare un'altra punta
	Un pezzo del trapano si è rotta e lo supporto rimane nel mandrino.	Farle ispezionare da un tecnico qualificato e sostituirle, se necessario
Non può rimuovere il pezzo del trapano dal mandrino	La base della punta è danneggiato o storto Il mandrino contiene polvere e sporcizia.	Farle ispezionare da un tecnico qualificato e sostituirle, se necessario

# DICHIARAZIONE DI CONFORMITÀ

NOI  
Positec Germany GmbH  
Grüner Weg 10, 50825 Cologne, Germany

Dichiara che l'apparecchio,  
Descrizione **Martello rotativo**  
Codice **KUX15P (X15P- designazione del mac-  
chinario rappresentativo del Martello Rotante)**  
funzione **Perforazione di vari materiali.**

È conforme alle seguenti direttive,,  
**2006/42/EC,**  
**2011/65/EU&(EU)2015/863,**  
**2014/30/EU**

Gli standard sono conformi a  
**EN 60745-1,**  
**EN 60745-2-6,**  
**EN 55014-1,**  
**EN 55014-2,**  
**EN 61000-3-2,**  
**EN 61000-3-3**

Il responsabile autorizzato alla compilazione della docu-  
mentazione tecnica,  
**Nome Marcel Filz**  
**Indirizzo Positec Germany GmbH Grüner Weg**  
**10, 50825 Cologne, Germany**



2020/05/25  
Allen Ding  
Vice capo ingegnere, testing e certificazione  
Positec Technology (China) Co., Ltd  
18, Dongwang Road, Suzhou Industrial  
Park, Jiangsu 215123, P.R. China

# TRADUCCIÓN DE LAS INSTRUCCIONES ORIGINALS

## ADVERTENCIA DE SEGURIDAD GENERALES SOBRE HERRAMIENTAS ELÉCTRICAS

 **¡ ADVERTENCIA! Leer todas las instrucciones. Si no se respetan las instrucciones, existe un riesgo de descargas eléctricas, de incendio y/o de graves heridas.**

**Conserve todas las advertencias e instrucciones para futuras consultas.**

El término "herramienta eléctrica" en todas las advertencias siguientes corresponde a la herramienta eléctrica con o sin cable.

### 1) ZONA DE TRABAJO

- a) **Mantener su lugar de trabajo limpio y bien iluminado.** Bancos de trabajo desordenados y lugares oscuros invitan a los accidentes.
- b) **No utilizar herramientas eléctricas en atmósferas explosivas, como por ejemplo en presencia de líquidos inflamables, gases o polvo.** Las herramientas eléctricas crean chispas que pueden encender el polvo o los vapores.
- c) **Mantener alejados a los niños y visitantes mientras opera una herramienta eléctrica.** Las distracciones pueden hacerle perder el control.

### 2) SEGURIDAD ELÉCTRICA

- a) **Los enchufes de la herramienta eléctrica deben encajar perfectamente en el tomacorriente. Nunca modificar el enchufe de ninguna manera. No utilizar adaptadores con herramientas eléctricas conectadas a tierra.** Los enchufes no modificados y los que encajan perfectamente en el tomacorriente reducirán el riesgo de descarga eléctrica
- b) **Evitar el contacto del cuerpo con superficies conectadas a tierra tales como caños, radiadores, cocinas y heladeras.** Existe un riesgo creciente de descarga eléctrica si su cuerpo queda conectado a tierra.
- c) **No exponer las herramientas eléctricas a la lluvia y no guardar en lugares húmedos.** El agua que penetra en ellas aumentará el riesgo de una descarga eléctrica.
- d) **No abusar del cable. Nunca utilizar el cable para transportar, tirar o desenchufar la herramienta eléctrica. Mantener el cable alejado del calor, del aceite, de bordes agudos o piezas móviles.** Los cables dañados o enredados aumentan el riesgo de descarga eléctrica.
- e) **Cuando utilice su herramienta eléctrica al aire libre, emplear un prolongador apto para uso en exteriores.** El empleo de cables para uso al aire libre reduce el riesgo de descarga eléctrica.
- f) **Si es necesario utilizar la herramienta motorizada en un lugar muy húmedo, utilice una fuente de alimentación con dispositivo de corriente residual (RCD).** El uso de un RCD

reduce el riesgo de descarga eléctrica.

### 3) SEGURIDAD PERSONAL



- a) **Mantenerse alerta, poner atención en lo que está haciendo y utilice el sentido común mientras opera una herramienta eléctrica. No emplear la herramienta cuando se encuentre cansado o bajo la influencia de drogas, alcohol o medicación.** Un momento de falta de atención durante el manejo de herramientas eléctricas puede dar lugar a daños corporales serios.
  - b) **Utilizar equipo de seguridad. Usar siempre protección ocular.** Equipo de seguridad como máscaras contra el polvo, zapatos antideslizantes de seguridad, sombrero o protección auditiva para condiciones apropiadas reducirá daños corporales.
  - c) **Evite el arranque accidental. Asegúrese de que el interruptor se encuentra desactivado antes de enchufar la máquina o colocar la batería, al tomar la herramienta o transportarla.** Transportar herramientas con el dedo en el interruptor o enchufar la herramienta cuando el interruptor está encendido invitan a los accidentes.
  - d) **Retire llaves de ajuste o llaves inglesas antes de poner la herramienta en funcionamiento.** Una llave que queda unida a una pieza móvil de la herramienta puede originar daños corporales.
  - e) **No extralimitarse. Mantenerse firme y con buen equilibrio en todo momento.** Esto permite un mejor control de la herramienta en situaciones inesperadas.
  - f) **Vestirse apropiadamente. No usar ropa suelta ni alhajas. Mantener su cabello, ropa y guantes alejados de las piezas móviles.** La ropa suelta, las alhajas o el cabello largo pueden ser atrapados por las piezas móviles.
  - g) **Si se proporcionan dispositivos para la extracción y recolección de polvo, asegurarse de que estos estén conectados y utilizados correctamente.** El uso de estos dispositivos puede reducir peligros relacionados con el polvo.
- ### 4) MANTENIMIENTO de la HERRAMIENTA MOTORIZADA
- a) **No forzar la herramienta eléctrica. Utilizar la herramienta eléctrica correcta para su aplicación.** La herramienta eléctrica correcta hará el trabajo mejor y más seguro a la velocidad para la cual fue diseñada.
  - b) **No utilizar la herramienta eléctrica si el interruptor no la enciende o apaga.** Cualquier herramienta eléctrica que no pueda ser controlada con el interruptor es peligrosa y debe ser reparada.
  - c) **Desconecte el enchufe de la toma eléctrica y/o la batería de la herramienta antes de realizar cualquier ajuste, cambiar un accesorio o guardar la herramienta.** Tales medidas de seguridad preventivas reducen el riesgo de arranque accidental de la herramienta.
  - d) **Mantener las herramientas eléctricas que no usa fuera del alcance de los niños y no permita que personas no familiarizadas con la herramienta o con estas instrucciones maneje la herramienta eléctrica.** Las herramientas eléctricas son peligrosas en manos de usuarios inexpertos.







- e) **Revisar las herramientas eléctricas. Comprobar si hay desalineamiento o atascamiento de piezas móviles, rotura de piezas en general y cualquier otra condición que pueda afectar la operación normal de la herramienta. Si se verifican daños, recurra a un service calificado antes de volver a usar la herramienta.** Las herramientas mal mantenidas causan muchos accidentes.
- f) **Mantener las piezas de corte limpias y afiladas.** Puesto que son menos probables de atascarse y más fáciles de controlar.
- g) **Utilizar la herramienta eléctrica, accesorios y brocas etc., de acuerdo con estas instrucciones y de la manera prevista para el tipo particular de herramienta eléctrica, teniendo en cuenta las condiciones de trabajo y el trabajo a ser realizado.** El uso de la herramienta eléctrica para otras operaciones distintas de lo previsto podría dar lugar a una situación peligrosa.
- 5) **REPARACIÓN**
- a) **Permitir que el mantenimiento de su herramienta eléctrica sea efectuado por una persona calificada usando solamente piezas de recambio idénticas.** Esto es primordial para mantener la seguridad de la herramienta eléctrica.

## INSTRUCCIONES DE SEGURIDAD PARA MARTILLOS

- Utilice protección auditiva.** Estar expuesto a altos niveles de ruido puede causar pérdida de audición.
- Utilice las empuñaduras auxiliares suministradas con la herramienta.** La pérdida de control puede causar lesiones personales.
- Sostenga la herramienta por las empuñaduras aislantes cuando realice una operación donde la herramienta de corte puede entrar en contacto con cableado oculto.** El contacto con un cable con corriente también hará que las partes expuestas del metal de la herramienta puedan transmitirle una descarga eléctrica.
- Utilice una máscara antipolvo.**

## SÍMBOLOS

	Para reducir el riesgo de lesión, lea el manual de instrucciones
	Advertencia
	Utilice protección auditiva

	Utilizar protección ocular
	Utilizar una máscara antipolvo
	Doble aislamiento
	Los residuos de aparatos eléctricos y electrónicos no deben depositarse en la basura doméstica. Se deben reciclar en las instalaciones especializadas. Consulte a las autoridades locales o el establecimiento para saber cómo reciclar estos productos.
	Bloquear
	Desbloquear

## LISTA DE COMPONENTES

- MANDRIL**
- SELECTOR DE MODO O FUNCIÓN**
- EMPUÑADURA ANTIVIBRACIÓN**
- INTERRUPTOR DE ENCENDIDO / APAGADO**
- EMPUÑADURA AUXILIAR**

Los accesorios ilustrados o descritos pueden no corresponder al material suministrado de serie con el aparato.

## CARACTERÍSTICAS TÉCNICAS

Modelo **KUX15P (X15P-designación de maquinaria, representantes de Taladro con percusión)**

Tensión nominal - Frecuencia	230-240V~50Hz
Potencia de entrada	1100W
Velocidad sin carga	0-900/min
Impactos por minuto	4300bpm
Energía de impacto	5.0J

Tipo de mandril		SDS-Plus
Capacidad de taladrado	Hormigón	28mm
Función		Martillo, Cincelado rotación de cincelado
Doble aislamiento		 //II
Peso de la máquina		4.5kg

## ACCESORIOS SUMINISTRADOS

Empuñadura auxiliar	1
Aceite de grasa	1
Llave	1

Recomendamos que adquiera todos sus accesorios en el mismo establecimiento donde compró la herramienta. Consulte los estuches de los accesorios para más detalles. El personal del establecimiento también puede ayudar y aconsejar.

## INFORMACIÓN DE RUIDO

Nivel de presión acústica ponderada	$L_{pA}$ : 93.1dB(A)
Nivel de potencia acústica ponderada	$L_{wA}$ : 104.1dB(A)
$K_{pA}$ & $K_{wA}$	3dB(A)
Utilice protección auditiva.	

## INFORMACIÓN DE VIBRACIÓN

Los valores totales de vibración (suma de cobertura triax) se determinan según la norma EN60745:

Descripción del modo	Valor de emisión de vibración	Incertidumbre K
Perforación percutora en cemento	$a_{h,HD} = 11.674 \text{ m/s}^2$	$K = 1.5 \text{ m/s}^2$
Cincelado	$a_{h,Chc} = 12.214 \text{ m/s}^2$	$K = 1.5 \text{ m/s}^2$

El nivel de vibraciones declarado puede utilizarse para realizar comparaciones entre herramientas y para la evaluación preliminar de la exposición.

**ADVERTENCIA:** El valor de emisión de vibraciones durante el uso de la herramienta podría diferir del valor declarado dependiendo de la forma en que se use la herramienta según los ejemplos siguientes, y otras variaciones sobre el uso de la

herramienta:

El modo de uso de la herramienta y los materiales que se cortan o perforan.

Si la herramienta se encuentra en buenas condiciones de mantenimiento.

Si se utiliza el accesorio correcto para la herramienta y se garantiza que está afilado y en buenas condiciones.

Si se agarran las asas firmemente y se utilizan accesorios antivibración.

Y si la herramienta se utiliza según su diseño y estas instrucciones.

**Esta herramienta podría causar síndrome de vibración del brazo y la mano si no se utiliza correctamente.**

**ADVERTENCIA:** Para conseguir una mayor precisión, debe tenerse en cuenta una estimación del nivel de exposición en condiciones reales de todas las partes del ciclo de uso, como los tiempos durante los que la herramienta está apagado o cuando esta en funcionamiento pero no está realizando ningún trabajo. Ello podría reducir notablemente el nivel de exposición sobre el periodo de carga total.

Ayuda a minimizar el riesgo de exposición a la vibración.

Utilice SIEMPRE cinceles, brocas y cuchillas afiladas. Mantenga esta herramienta de acuerdo con estas instrucciones y bien lubricada (si es necesario).

Si la herramienta se utiliza regularmente, invierta en accesorios antivibración.

Planifique su programa de trabajo para distribuir el uso de la herramienta a lo largo de varios días.

Planifique su programa de trabajo para distribuir el uso de la herramienta a lo largo de varios días.

## INSTRUCCIONES DE FUNCIONAMIENTO

**Atención:** Antes de utilizar la herramienta, lea detenidamente el manual de instrucciones.

Utilización reglamentaria

La herramienta eléctrica ha sido diseñada para taladrar con percusión en hormigón, ladrillo y piedra. También es apropiada para taladrar sin percudir en madera, metal, cerámica y plástico.

**ADVERTENCIA:** Retire el enchufe de la toma de corriente antes de efectuar cualquier ajuste, reparación o mantenimiento.

### 1. Instalación y retirada de brocas

**Al cambiar de útil, cuidar de no dañar la caperuza antipolvo .**

#### 1) Instalación de brocas (véase la Fig. A)

Antes de insertar la broca, límpiela y lubríquela ligeramente utilizando el aceite suministrado. Desplace hacia atrás el casquillo de bloqueo del portabrocas (a) y, con un movimiento giratorio, inserte la broca totalmente libre de polvo en el portabrocas hasta que quede encajada.

La broca quedará bloqueada. Tire de ella para comprobar que esté bloqueada correctamente.

## 2) Retirada de brocas (véase la Fig. B)

Empuje el portabrocas hacia atrás (a) y tire de la broca.

**¡ADVERTENCIA! Su nuevo Taladro Percutor Giratorio KRESS genera potentes fuerzas para finalizar su trabajo rápida y eficazmente. Dichas fuerzas podrían causar que las brocas SDS de menor calidad se rompan o se atasquen en el mandril, por lo que le recomendamos que utilice únicamente brocas SDS de alta calidad con esta herramienta.**

## 2. Ajuste de la empuñadura auxiliar (véase la Fig. C)

Gire la empuñadura en sentido antihorario para soltar el tope de profundidad. Deslice el tope de profundidad hasta que la distancia entre este y el extremo de la broca sea igual a la del agujero que se quiere realizar o la del tornillo que se quiere instalar. A continuación, gire la empuñadura en sentido horario para fijar el tope de profundidad.

**Advertencia: Utilice siempre la empuñadura auxiliar.**

## 3. Empuñadura antivibración

La empuñadura antivibración reduce el nivel de vibración que se transfiere al usuario durante el uso de la máquina con el fin de mejorar la seguridad y la comodidad.

## 4. Puesta en marcha/parada

Presione el interruptor de encendido/apagado para poner en marcha la herramienta y suéltelo para detenerla.

## 5. Funcionamiento continuo

Puesta en marcha: mantenga pulsado el interruptor de encendido/apagado para que la herramienta funcione de forma continua.

Parada: suelte el interruptor de encendido/apagado.

## 6. SELECCIÓN DE MODO O FUNCIÓN

El funcionamiento del aparato según la aplicación se configura por medio del selector de modo o función. Para seleccionar cada función, pulse el botón de bloqueo y gire el selector hasta el modo de funcionamiento que desee.

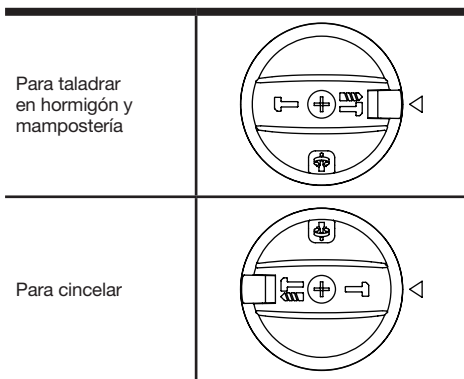

Posición de giro del cincel para ajustar la posición de cincelado (esta posición no es para trabajar)

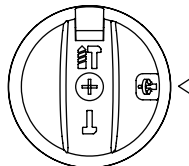

**Advertencia: El selector del modo de operación únicamente debe accionarse con el aparato detenido.**

## 7. Sustitución de las escobillas de carbono (véase la Fig. D)

Si la velocidad de la máquina es irregular o si la máquina no funciona al encenderla, compruebe si las escobillas de carbono están desgastadas.

Si las escobillas de carbono están desgastadas, proceda de la siguiente manera para sustituirlas:

- 1) **Desconecte el cable de alimentación.**
- 2) **Abra la tapa de las escobillas de carbono (e) con un destornillador (no incluido).**
- 3) **Sustituya las dos escobillas de carbono al mismo tiempo.**

## 8. PROTECCIÓN CONTRA SOBRECARGA

Cuando se produce una situación de sobrecarga, el motor se detiene. Retire inmediatamente la carga de la máquina y déjela enfriar durante aproximadamente 30 segundos a la velocidad máxima sin carga.

# MANTENIMIENTO

**Retire el enchufe de la toma de corriente antes de efectuar cualquier ajuste, reparación o mantenimiento.**

No posee piezas en su interior que deban ser reparadas por el usuario. Nunca emplee agua o productos químicos para limpiar su herramienta. Use simplemente un paño seco. Guarde siempre su herramienta en un lugar seco. Mantenga limpias las ranuras de ventilación del motor. Mantenga todos los controles de funcionamiento libres de polvo. La observación de chispas que destellan bajo las ranuras de ventilación indica un funcionamiento normal que no dañará su herramienta.

Si el cable de alimentación está dañado deberá ser reemplazado por el fabricante, su agente de servicio o por alguna persona cualificada para evitar riesgos.

# PROTECCION AMBIENTAL

Los residuos de aparatos eléctricos y electrónicos no deben depositarse en la basura doméstica. Se deben reciclar en las instalaciones especializadas. Consulte a las autoridades locales o el establecimiento para saber cómo reciclar estos productos.

# DECLARACIÓN DE CONFORMIDAD

Los que reciben,  
Positec Germany GmbH  
Grüner Weg 10, 50825 Cologne, Germany

Declaran que el producto  
Descripción **Martillo eléctrico**  
Modelo **KUX15P (X15P- designación de maquinaria, representantes de Taladro con percusión)**  
**Función** Martillando varios materiales

Cumple con las siguientes Directivas:  
**2006/42/EC,**  
**2011/65/EU&(EU)2015/863,**  
**2014/30/EU**

Cumple las normativas  
**EN 60745-1,**  
**EN 60745-2-6,**  
**EN 55014-1,**

**EN 55014-2,**  
**EN 61000-3-2,**  
**EN 61000-3-3**

La persona autorizada para componer el archivo técnico,

**Firma Marcel Filz**  
**Dirección Positec Germany GmbH**  
**Grüner Weg 10, 50825 Cologne, Germany**



2020/05/25  
Allen Ding  
Ingeniero Jefe Adjunto. Pruebas y Certificación  
Positec Technology (China) Co., Ltd  
18, Dongwang Road, Suzhou Industrial  
Park, Jiangsu 215123, P. R. China

## RESOLUCIÓN DE PROBLEMAS

La siguiente tabla contiene una relación de las comprobaciones y acciones que puede realizar si la máquina no funciona correctamente.

Si no consigue identificar y solucionar el problema con esta información, póngase en contacto con el servicio de atención al cliente de Kress.

Aquí debería añadirse un comentario para recomendar que se aplique grasa al vástago de todas las brocas que se utilicen.

Síntoma	Causa posible	Remedio
La máquina no funciona	La máquina no recibe energía eléctrica.	Utilice otra toma de corriente.
	Las escobillas están desgastadas.	Solicite a una persona cualificada que las revise y que las sustituya si es necesario.
La potencia y la eficiencia percutora de la máquina son bajas.	Es posible que la máquina esté fría.	Caliente la máquina durante 1-2 minutos hasta que alcance la temperatura de funcionamiento correcta.
	La biela está rota (falta de aceite de grasa o la caja de cambios está sucia).	Tenga una persona cualificada para reemplazarlo si es necesario y añadir aceite de grasa.
	No hay suficiente aceite de grasa en la caja de cambios.	Pida a una persona cualificada que agregue un poco de aceite de grasa (alrededor de 2 o 3 tapas de botella).
	Su broca no se desliza libremente en el mandril.	Limpie los restos de tierra y suciedad del interior del mandril; si fuera necesario, engrase el vástago de la broca.
La broca no entra fácilmente en el mandril	El mandril está sucio de tierra o polvo.	Limpie la tierra y la suciedad del interior del mandril.
	El vástago de la broca está dañado o deformado.	Instale una broca nueva.
	Una broca se ha roto y el vástago ha permanecido en el mandril.	Solicite a una persona cualificada que lo revise y que lo sustituya si es necesario.
No se puede quitar la broca del mandril	El vástago de la broca está dañado o deformado. El mandril está sucio de tierra o polvo.	Solicite a una persona cualificada que lo revise y que lo sustituya si es necesario.



# MANUAL ORIGINAL

## AVISOS GERAIS

### DE SEGURANÇA

### DE FERRAMENTAS

### ELÉCTRICAS

 **ATENÇÃO!** Leia atentamente as seguintes instruções. A não observância destas instruções pode causar choque eléctrico, incêndio e/ou lesões graves.

**Guarde estas instruções para referência futura.**

Os termos "ferramenta eléctrica" utilizados em todos os avisos constantes destas instruções referem-se à sua ferramenta eléctrica accionada por corrente eléctrica (com cabo de alimentação) ou ferramenta eléctrica accionada por bateria (sem cabo de alimentação).

#### 1) LOCAL DE TRABALHO

- Mantenha o local de trabalho limpo e bem arrumado.** Áreas com pouca iluminação e desordenadas podem provocar acidentes.
- Não utilize o aparelho em locais onde existam líquidos, gases ou poeiras inflamáveis e onde exista o risco de explosão.** As ferramentas eléctricas produzem faíscas que podem inflamar poeiras ou gases.
- Mantenha as pessoas e particularmente as crianças afastadas da ferramenta eléctrica durante o seu funcionamento.** Qualquer distração pode fazê-lo perder o controlo do berbequim.

#### 2) SEGURANÇA ELÉCTRICA

- A ficha do berbequim deve encaixar bem na tomada de alimentação.** Nunca modifique fichas, seja de que maneira for. Não utilize nenhuma ficha de adaptação com ferramentas eléctricas que tenham ligação à terra. Fichas não modificadas e tomadas de corrente adequadas reduzem o risco de choque eléctrico
- Evite o contacto do corpo com superfícies ligadas à terra como tubos, aquecedores, fogões e frigoríficos.** Existe um aumento do risco de choque eléctrico se o seu corpo estiver em contacto com a terra ou a massa.
- Não exponha este equipamento à chuva ou humidade.** A infiltração de água num aparelho eléctrico aumenta o risco de choque eléctrico.
- Não maltrate o cabo de alimentação. Nunca utilize o cabo para transportar, puxar ou desligar o aparelho da tomada de corrente. Mantenha o cabo afastado de fontes de calor, óleos, arestas afiadas ou peças em movimento.** Cabos danificados ou enredados aumentam o risco de choque eléctrico.
- Quando trabalhar com uma ferramenta eléctrica ao ar livre, use um cabo de extensão adequado para utilização no exterior.** A utilização de um cabo adequado para uso exterior reduz o risco de choque eléctrico.
- Se não puder evitar a utilização de uma ferramenta eléctrica num local húmido, utilize uma fonte de alimentação protegida contra corrente residual.** A utilização de um

dispositivo com protecção contra corrente residual reduz o risco de choque eléctrico.

#### 3) SEGURANÇA DE PESSOAS







- Esteja atento, observe o que está a fazer e seja prudente sempre que trabalhar com uma ferramenta eléctrica. Não utilize nunca uma ferramenta eléctrica quando estiver cansado ou sob a influência de drogas, álcool ou medicamentos.** Um momento de desatenção quando se utiliza uma ferramenta eléctrica pode causar lesões graves.
  - Utilize equipamentos de segurança. Use sempre óculos de protecção.** Equipamentos de segurança, tais como máscaras protectoras, sapatos de sola antiderrapante, capacetes ou protecções auriculares devidamente utilizados reduzem o risco de lesões.
  - Evite o arranque acidental da ferramenta. Certifique-se de que o comutador de alimentação está desligado antes de ligar a ferramenta à fonte de alimentação e/ou à bateria, antes de pegar nela ou antes de a transportar.** Se mantiver o dedo no interruptor ou accionar o aparelho enquanto este estiver ligado podem ocorrer acidentes.
  - Remova quaisquer chaves de ajuste ou de porcas antes de ligar a ferramenta eléctrica.** Chaves de porcas ou de ajuste fixadas a peças móveis do berbequim podem causar lesões.
  - Não exceda as suas próprias capacidades. Mantenha sempre o corpo em posição firme e de equilíbrio,** o que lhe permite controlar melhor a ferramenta eléctrica em situações imprevistas.
  - Use roupa apropriada. Não use vestuário solto ou artigos de joalharia. Mantenha o cabelo, vestuário e luvas afastados de peças em movimento.** Roupas soltas, artigos de joalharia ou cabelos compridos podem ser agarrados por peças em movimento.
  - Se forem fornecidos dispositivos para a montagem de unidades de extracção ou recolha de resíduos, Assegure-se de que são montados e utilizados adequadamente.** A utilização destes dispositivos pode reduzir os perigos relacionados com a presença de resíduos.
- #### 4) UTILIZAÇÃO E MANUTENÇÃO DA FERRAMENTA ELÉCTRICA
- Não force a ferramenta. Utilize a ferramenta eléctrica apropriada para cada aplicação.** A utilização da ferramenta eléctrica apropriada executa o trabalho de forma melhor e mais segura, à velocidade para a qual foi concebida.
  - Não utilize esta ferramenta se o interruptor estiver deficiente, não ligando ou desligando.** Qualquer ferramenta eléctrica que não possa ser controlada pelo interruptor é perigosa e deve ser reparada.
  - Desligue a ficha da fonte de alimentação e/ou remova a bateria da ferramenta antes de proceder a quaisquer ajustes, antes de mudar de acessórios ou antes de guardar a ferramenta.** Estas medidas de segurança preventivas reduzem o risco de activação acidental da ferramenta.
  - Quando não estiver a usar a ferramenta eléctrica, guarde-a fora do alcance das**

**crianças e não deixe que esta seja utilizada por pessoas que não a conheçam, nem tenham lido as instruções.** As ferramentas eléctricas são perigosas nas mãos de utilizadores inexperientes.

- e) Faça a manutenção de ferramentas eléctricas. Verifique quaisquer desalinhamentos, encaixes de peças móveis, quebras e outras condições que possam afectar o funcionamento. Se esta ferramenta estiver avariada, mande-a reparar antes a utilizar.** Muitos acidentes são causados pela manutenção deficiente de ferramentas eléctricas.
- f) Mantenha as ferramentas de corte limpas e afiadas.** As ferramentas de corte com manutenção adequada e arestas de corte afiadas têm menos probabilidades bloquear e são mais fáceis de controlar.
- g) Utilize a ferramenta eléctrica, acessórios, brocas, etc. em conformidade com estas instruções e da forma prevista para este tipo específico de ferramenta, tendo em conta as condições presentes e o trabalho a executar.** A utilização de ferramentas eléctricas para aplicações diferentes daquelas a que se destinam pode levar a situações de perigo.

#### 5) ASSISTÊNCIA TÉCNICA

- a) A sua ferramenta eléctrica só deve ser reparada por um técnico de assistência qualificado e devem ser apenas utilizadas peças de substituição genuínas,** mantendo assim a segurança da ferramenta.

	Usar protecção para os ouvidos
	Usar protecção ocular
	Usar máscara contra o pó
	Duplo isolamento
	Os equipamentos eléctricos não devem ser depositados com o lixo doméstico. Se existirem instalações adequadas deve reciclá-los. Consulte a sua autoridade local para tratamento de lixos ou fornecedor para obter aconselhamento sobre reciclagem.
	Bloquear
	Desbloquear

## AVISOS DE SEGURANÇA DO MARTELO



- Use protetores auriculares.** A exposição ao barulho pode causar perda de audição.
- Use as pegas auxiliares fornecidas com a ferramenta.** A perda de controlo pode causar danos pessoais.
- Segure a ferramenta agarrando as superfícies isoladas ao executar uma operação onde a ferramenta cortante pode entrar em contacto com fios eléctricos escondidos ou com o seu próprio cabo eléctrico.** O contacto com um fio com corrente fará com que as peças de metal expostas da ferramenta fiquem com corrente e dêem choque ao operador.
- Usar máscara contra o pó.**

## LISTA DE COMPONENTES

- MANDRIL**
- INTERRUPTOR DE SELEÇÃO DO MODO DE FUNÇÃO**
- CABO ANTI-VIBRAÇÃO**
- INTERRUPTOR ON/OFF**
- MANIVELA AUXILIAR**

**Acessórios ilustrados ou descritos não estão totalmente abrangidos no fornecimento.**

## SÍMBOLOS

	Para reduzir o risco de ferimentos o utilizador deve ler o manual de instruções
	Atenção

# DADOS TÉCNICOS

**Tipo KUX15P (X15P- designação de máquinas, representantes do Martelo Rotativo)**

Tensão nominal	230-240V-50Hz	
Potência nominal	1100W	
Velocidade nominal em vazio	0-900/min	
Taxa de Impacto avaliada	4300bpm	
Energia de impacto	5.0J	
Tipo de Mandril	SDS-Plus	
Capacidade de Perfuração	Alvenaria	28mm
Função	martelo, Cinzelamento, cinzelando a rotação	
Classe de protecção	 /II	
Peso de máquina	4.5kg	

## ACESSÓRIOS

Pega auxiliar	1
Óleo de graxa	1
Chave inglesa	1

Recomendamos-lhe que compre todos os acessórios no fornecedor onde tenha adquirido a ferramenta. Para mais pormenores, consulte a embalagem destes. Os comerciais também pode ajudar e aconselhar.

## DADOS SOBRE RUÍDOS E VIBRAÇÕES

Pressão de som avaliada	$L_{pA}$ : 93.1dB(A)
Potência de som avaliada	$L_{WA}$ : 104. 1dB(A)
$K_{pA}$ & $K_{WA}$	3dB(A)

Usar protecção para os ouvidos

## INFORMAÇÃO DE VIBRAÇÃO

Os valores totais de vibração são determinados de acordo com a normativa EN 60745:

Descrição do modo	Valor da emissão da vibração	Instabilidade K
Perfuração com martelo em betão	$a_{h,HD} = 11.674 \text{ m/s}^2$	$K = 1.5 \text{ m/s}^2$

Cinzelamento	$a_{h,Cheq} = 12.214 \text{ m/s}^2$	$K = 1.5 \text{ m/s}^2$
--------------	-------------------------------------	-------------------------

O valor total declarado da vibração poderá ser utilizado para comparar uma ferramenta com outra e poderá também ser utilizado numa avaliação preliminar de exposição.

 **Aviso:** Os valores de emissão de vibração durante a utilização da ferramenta podem divergir dos valores declarados, dependendo da forma como a ferramenta é utilizada, dependendo dos exemplos seguintes e de outros modos de utilização: O modo como a ferramenta é utilizada, os materiais a cortar ou perfurar.

A ferramenta estar em boas condições e bem conservada.

A utilização do acessório correcto para a ferramenta e a garantia de que está afiada e em boas condições.

A firmeza com que se segura nas pegas e se quaisquer acessórios vibratórios são utilizados

Se a ferramenta é utilizada para o objectivo para a qual foi concebida e segundo as instruções.

**Esta ferramenta pode causar síndrome de vibração mão-braço, se não for adequadamente utilizada.**

 **Aviso:** Para ser preciso, uma estimativa do nível de exposição nas condições actuais de utilização devem ter em conta todas as partes do ciclo de operação, como tempos em que a ferramenta está desligada e quando está em funcionamento, mas inactiva, ou seja, não realizando o seu trabalho. Isto poderá reduzir significativamente o nível de exposição durante o período total de trabalho.

Como minimizar o seu risco de Utilize SEMPRE formões, brocas e lâminas afiadas. Mantenha esta ferramenta de acordo com as instruções e bem lubrificada (quando aplicável) Se a ferramenta for utilizada regularmente, invista em acessórios anti-vibração. Planeie o seu horário de trabalho de forma a distribuir a utilização de ferramentas de alta vibração ao longo de vários dias.

## FUNCIONAMENTO

 **NOTA:** Antes de utilizar a ferramenta, leia atentamente o livro de instruções.

Utilização conforme as disposições A ferramenta eléctrica é destinada para furar com percussão em betão, tijolos e em pedras. Ela também é apropriada para furar sem percussão em madeira, metal, cerâmica e plástico.

 **AVISO!** Retire o cabo de alimentação da tomada antes de efectuar quaisquer ajustamentos, reparações ou manutenção.

**1. Inserir/Remover brocas**  
**Ao substituir ferramentas, observe que a tampa de protecção contra pó não seja danificada.**

**1) Inserir brocas (Veja a Fig. A)**

Limpe e lubrifique levemente a broca com o óleo

proporcionado antes de inserir. Retraia a manga de fixação do segurador da broca (a) e insira a broca sem pó no segurador da broca com um movimento de torcer até fixar. A broca fixa-se. Verifique a fixação puxando na ferramenta.

## 2) Remover brocas (Veja a Fig. B)

Puxe para trás a manga de bloqueio do suporte (a) e puxe a broca para fora.

**AVISO** O seu novo berbequim com martelo KRESS é uma ferramenta potente que lhe permite executar todos os trabalhos de forma rápida e eficaz. Esta potência pode fazer com que as brocas SDS de qualidade inferior se partam ou fiquem presas na bucha. Por isso, recomendamos-lhe que utilize apenas brocas SDS de alta qualidade juntamente com esta ferramenta.

## 2. Ajustar o cabo auxiliar (Veja a Fig. C)

Desaperte o medidor de profundidade rodando o cabo na direcção anti-horária. Deslize o medidor de profundidade até a distância entre a extremidade do medidor de profundidade e a broca ser igual à profundidade do furo/buraco que pretende fazer. Em seguida, aperte o medidor de profundidade rodando o cabo no sentido horário.

**AVISO:** Sempre use a manivela auxiliar.

## 3. Cabo anti-vibração

O cabo anti-vibração reduz a vibração gerada ao operar a máquina para garantir uma operação confortável.

## 4. Arrancar/Parar

Prima o interruptor Ligar/Desligar para ligar e solte o interruptor para parar a sua ferramenta.

## 5. Operação Cuidadosa

Ligar: Continue a segurar no interruptor Ligar/Desligar para assegurar uma operação contínua.

## 6. COMUTADOR PARA SELECÇÃO DA FUNÇÃO

O modo de funcionamento da ferramenta em cada aplicação é definido através do comutador de selecção da função. Para mudar de uma função para outra, levante o botão de bloqueio e rode o selector para o modo de funcionamento pretendido.

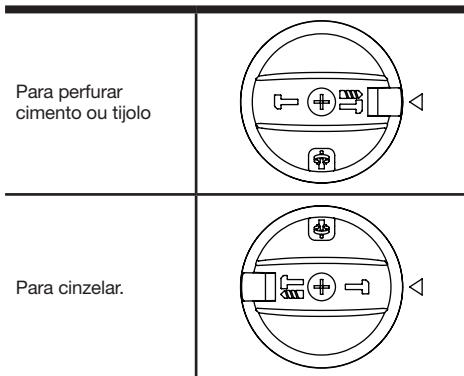

Posição de rotação do cinzel para ajuste da posição de cinzelar. (Posição de não trabalhar)

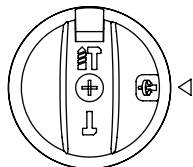

**AVISO:** O comutador de tipos de funcionamento só deve ser accionado quando o aparelho estiver parado.

## 7. Substituir a escova de carbono (Veja a Fig. D)

Verifique se a escova de carbono está desgastada quando a máquina tiver uma velocidade instável ou não funcionar depois de ser ligada.

Quando isto acontecer, substitua a escova de carbono da seguinte maneira:

- 1) Desligue o cabo de alimentação.
- 2) Abra a tampa da escova de carbono (e) com uma chave de fendas (não fornecida).
- 3) Substitua ambas as escovas de carbono ao mesmo tempo.

## 8. PROTEÇÃO CONTRA SOBRECARGAS

Quando sobrecarregado, o motor para. Alivie a carga na máquina imediatamente e permita um arrefecimento de aproximadamente 30 segundos na maior velocidade sem carga.

# MANUTENÇÃO

**Retire o cabo de alimentação da tomada antes de efectuar quaisquer ajustamentos, reparações ou manutenção.**

A ferramenta, o conjunto de baterias e o carregador não têm peças susceptíveis de ser substituídas pelo utilizador. Nunca utilize água ou produtos químicos para limpar a sua ferramenta. Limpe-a com um pano macio. Guarde sempre a sua ferramenta num local seco. Mantenha as ranhuras de ventilação do motor devidamente limpas. Se observar a ocorrência de faíscas nas ranhuras de ventilação, isso é normal e não danificará a sua ferramenta.

Se o cabo de alimentação estiver danificado, este deve ser substituído pelo fabricante, seu agente autorizado ou pessoal técnico qualificado para evitar qualquer situação de perigo.

# PROTECÇÃO AMBIENTAL

 Os equipamentos eléctricos não devem ser depositados com o lixo doméstico. Se existirem instalações adequadas deve reciclá-los. Consulte a sua autoridade local para tratamento de lixos ou fornecedor para obter aconselhamento sobre reciclagem.

# RESOLUÇÃO DE PROBLEMAS

A seguinte tabela proporciona verificações e ações a tomar se a sua máquina não operar corretamente.

Se estas não identificarem/resolverem o problema, entre em contacto com o serviço ao cliente da Kress.  
 Eu adicionaria um comentário aqui para recomendar novamente que aplique massa lubrificante na haste de todas as brocas utilizadas.

Sintoma	Possível causa	Solução
A máquina não funciona	Sem abastecimento de energia na máquina	Utilize outra tomada.
	As escovas estão desgastadas.	Peça a alguém qualificado que as verifique e, se necessário, substitua.
A potência e eficiência do martelo da máquina são reduzidas.	A máquina pode estar fria.	Aqueça a máquina durante 1-2 minutos até ela alcançar uma temperatura de funcionamento adequada.
	A ligação da haste está partida (tem falta de massa lubrificante ou está suja).	Se necessário, peça a alguém qualificado que a substitua e adicione massa lubrificante.
	Não há massa lubrificante suficiente na caixa de velocidades.	Peça a alguém qualificado que adicione alguma massa lubrificante (cerca de 2 ou 3 tampas de garrafa).
	A sua broca não desliza livremente no mandril.	Limpe o pó e detrito de dentro do mandril;
A sua broca não encaixa facilmente no mandril	O mandril está sujo com pó e detritos.	Limpe o pó e detrito de dentro do mandril.
	A haste da broca está danificada ou distorcida.	Mude para uma nova broca.
	Uma broca partiu-se e a haste permaneceu dentro do mandril.	Peça a alguém qualificado que a verifique e, se necessário, substitua.
Não consegue remover a sua broca do mandril	A haste da broca está danificada ou distorcida; O mandril está sujo com pó e detritos.	Peça a alguém qualificado que a verifique e, se necessário, substitua.

37  
PT

## DECLARAÇÃO DE CONFORMIDADE

Nós,  
 Positec Germany GmbH  
 Grüner Weg 10, 50825 Cologne, Germany

Declaramos que o produto  
 Descrição **Martelo Elétrico**  
 Tipo **KUX15P (X15P- designação de máquinas, representantes do Martelo Rotativo)**  
 Função **Martelar vários materiais**

Cumpro as seguintes Directivas:  
**2006/42/EC,**  
**2011/65/EU&(EU)2015/863,**  
**2014/30/EU**

Normas em conformidade com:

**EN 60745-1,**  
**EN 60745-2-6,**  
**EN 55014-1,**  
**EN 55014-2,**  
**EN 61000-3-2,**  
**EN 61000-3-3**

Pessoa autorizada a compilar o ficheiro técnico,

Nome **Marcel Filz**  
 Endereço **Positec Germany GmbH**  
**Grüner Weg 10, 50825 Cologne, Germany**



2020/05/25  
 Allen Ding  
 Engenheiro-chefe adjunto, Teste e Certificação  
 Positec Technology (China) Co., Ltd  
 18, Dongwang Road, Suzhou Industrial  
 Park, Jianguo 215123, P. R. China



# OORSPRONKELIJKE GEBRUIKSAANWIJZING ALGEMENE VEILIGHEIDSWAARSCH UWINGEN VOOR VERMOGENSMACHINE

**!** **WAARSCHUWING!** Lees alle instructies zorgvuldig door. Indien u zich niet aan alle onderstaande instructies houdt, kan dat leiden tot een elektrische schok, brand en/of ernstig letsel.

**Bewaar alle waarschuwingen en instructies voor latere naslag.**

De term "(elektrisch) gereedschap" in de waarschuwingen hieronder, verwijst naar uw op netspanning werkende gereedschap (met stroomdraad) of uw accugereedschap (draadloos).

## 1) WERKGEBIED

- Houd uw werkgebied schoon en zorg ervoor dat deze goed verlicht is.** In rommelige en slecht verlichte werkgelieden gebeuren sneller ongelukken.
- Gebruik elektrisch gereedschap niet in explosieve atmosferen, zoals in de nabijheid van ontvlambare vloeistoffen, gassen of stof.** Elektrisch gereedschap veroorzaakt vonken die de stof of de gassen kunnen doen ontvlammen.
- Houd kinderen en omstanders uit de buurt terwijl u met elektrisch gereedschap werkt.** Afdelingen kunnen ervoor zorgen dat u de controle over het gereedschap verliest.

## 2) ELEKTRISCHE VEILIGHEID

- De stekker van het elektrisch gereedschap moet passen in het stopcontact. Pas de stekker op geen enkele manier aan om te zorgen dat hij wel past. Gebruik geen adapterstekkers terwijl u geaard elektrisch gereedschap gebruikt.** Onaangepaste stekkers die in het stopcontact passen, verminderen de kans op een elektrische schok.
- Vermijd lichamenlijk contact met geaarde of gegronde oppervlakken, zoals buizen, radiatoren, fornuizen en koelkasten.** Als uw lichaam geaard of gegronnd is, is er een grotere kans op een elektrische schok.
- Stel uw elektrische gereedschap niet bloot aan regen of natte omstandigheden.** Water dat elektrisch gereedschap kan binnendringen, vergroot de kans op een elektrische schok.
- Gebruik de stroomdraad niet op een andere manier dan waarvoor deze gemaakt is. Trek niet aan de stroomdraad, ook niet om de stekker uit het stopcontact te krijgen en draag het gereedschap niet door het aan de stroomdraad vast te houden.** Houd de stroomdraad uit de buurt van hitte, olie, scherpe hoeken en bewegende onderdelen. Beschadigde of verwarde stroomdraden vergroten de kans op een elektrische schok.
- Wanneer u het elektrische gereedschap buitenshuis gebruikt, dient u te zorgen voor een verlengsnoer dat geschikt is voor gebruik buitenshuis.** Het gebruik van een

verlengsnoer dat geschikt is voor gebruik buitenshuis, vermindert de kans op een elektrische schok.

- Moet een krachtmachine in een vochtige locatie worden gebruikt, gebruik dan een aardlekschakelaar (ALS).** Een ALS vermindert het gevaar op elektrische schokken.
- ## 3) PERSOONLIJKE VEILIGHEID
- Blijf alert, kijk waar u mee bezig bent en gebruik uw gezonde verstand wanneer u met elektrisch gereedschap werkt. Gebruik geen elektrisch gereedschap wanneer u moe bent of onder de invloed van drugs, alcohol of medicijnen.** Een moment van onoplettendheid bij het gebruik van elektrisch gereedschap kan leiden tot ernstig persoonlijk letsel.
  - Gebruik een veiligheidsuitrusting. Draag altijd oogbescherming.** Een veiligheidsuitrusting, zoals een stofmasker, schoenen met antislipzolen, een veiligheidshelm, of oorbescherming die onder de juiste omstandigheden gebruikt wordt, vermindert de kans op persoonlijk letsel.
  - Pas op dat het apparaat niet onbedoeld wordt gestart. Zorg ervoor dat de schakelaar uit staat voordat u de voeding en/of batterij aansluit, en als u de machine oppakt en draagt.** Gereedschap dragen terwijl u uw vinger op de schakelaar houdt, of de stekker in het stopcontact steken terwijl het gereedschap ingeschakeld staat, is vragen om ongelukken.
  - Verwijder inbussleutels of moersleutels voordat u het gereedschap inschakelt.** Een sleutel die nog in of op een draaiend onderdeel van het elektrische gereedschap zit, kan leiden tot ernstig persoonlijk letsel.
  - Perk niet boven uw macht. Zorg er altijd voor dat u stevig staat en goed in balans bent.** Hierdoor heft u betere controle over het gereedschap in onverwachte situaties.
  - Draag geschikte kleding. Draag geen loszittende kleding of sieraden. Houd uw haar, kleding en handschoenen uit de buurt van bewegende onderdelen.** Loszittende kleding, sieraden of lang haar kan vast komen te zitten in bewegende onderdelen.
  - Wanneer er apparaten worden bijgeleverd voor stofafzuiging en -opvang, zorg er dan voor dat deze aangesloten zijn en op de juiste manier gebruikt worden.** Het gebruik van deze apparaten vermindert de gevaren die door stof kunnen ontstaan.
- ## 4) GEBRUIK EN ONDERHOUD VAN ELEKTRISCH GEREEDSCHAP
- Forceer het gereedschap niet. Gebruik gereedschap dat voor de toepassing geschikt is.** Het gebruik van geschikt gereedschap levert beter werk af en werkt veiliger als het gebruikt wordt op de snelheid waar het voor ontworpen is.
  - Gebruik het gereedschap niet wanneer de aan/uitschakelaar niet functioneert.** Gereedschap dat niet kan worden bediend met behulp van de schakelaar is gevaarlijk en dient te worden gerepareerd.
  - Neem de stekker uit het stopcontact en/of verwijder de batterij voordat u instellingen verandert, toebehoren vervangt of de machine opbergt.** Deze preventieve

veiligheidsmaatregelen verminderen de kans op het ongewild inschakelen van het gereedschap.

- d) Berg gereedschap dat niet gebruikt wordt buiten het bereik van kinderen op en laat personen die niet bekend zijn met het gereedschap of met deze veiligheidsinstructies het gereedschap niet bedienen.** *Elektrisch gereedschap kan in de handen van ongetrainde gebruikers gevaarlijk zijn.*
- e) Onderhoud elektrisch gereedschap op de juiste wijze. Controleer of bewegende onderdelen nog goed uitgelijnd staan, of ze niet ergens vastzitten en controleer op elke andere omstandigheid die ervoor kan zorgen dat het gereedschap niet goed functioneert.** *Wanneer het gereedschap beschadigd is, dient u het te repareren voordat u het in gebruik neemt. Veel ongelukken worden veroorzaakt door slecht onderhouden elektrisch gereedschap.*
- f) Houd snijdend gereedschap schoon en scherp.** *Goed onderhouden snijdend gereedschap met scherpe zaagbladen/messen zal minder snel vastlopen en is makkelijker te bedienen.*
- g) Gebruik het gereedschap, de accessoires, de bitjes, enz. in overeenstemming met deze instructies en op de manier zoals bedoeld voor het specifieke type elektrisch gereedschap, rekening houdend met de werkomstandigheden en het uit te voeren werk.** *Het gereedschap gebruiken voor andere doeleinden dan waar deze voor ontworpen is, kan gevaarlijke situaties opleveren.*

## 5) SERVICE

- a) Laat uw elektrisch gereedschap repareren door een bevoegde reparateur die alleen originele reserveonderdelen gebruikt.** *Zo bent u er zeker van dat uw gereedschap veilig blijft.*

## VEILIGHEIDSVOORSCHRIFTEN VOOR HAMERS

- 1. Draag oorbescherming.** *Blootstelling aan lawaai kan gehoorverlies veroorzaken.*
- 2. Gebruik de hulphandvatten die met het gereedschap zijn meegeleverd.** *Controleverlies kan persoonlijke kwetsuur veroorzaken.*
- 3. Houd het gereedschap vast bij de geïsoleerde handvatten als u een actie onderneemt waarbij het priemende gereedschap in contact kan komen met verborgen kabels.** *Contact met een kabel waar spanning op staat zet tevens spanning op metalen onderdelen van het apparaat en geeft de gebruiker een schok.*
- 4. Draag een stofmasker.**

## SYMBOLLEN

	Lees de gebruikershandleiding om het risico op letsels te beperken
	Draag oorbescherming
	Draag een veiligheidsbril
	Draag een stofmasker
	Dubbele isolatie
	Waarschuwing
	Slot
	Ontgrendelen
	Afgedankte elektrische producten mogen niet bij het normale huisafval terecht komen. Breng deze producten waar mogelijk naar een recyclecentrum bij u in de buurt. Vraag de verkoper of de gemeente informatie en advies over het recyclen van elektrische apparatuur.

## ONDERDELENLIJST

- 1. KLAUWPLAAT**
- 2. FUNCTIEMODUS**
- 3. SCHOKBESTENDIG HANDVAT**
- 4. HANDGREEP VOOR**
- 5. EXTRA HANDVAT**

**Sommige afgebeelde of beschreven toebehoren worden niet meegeleverd.**

# TECHNISCHE GEGEVENS

Type **KUX15P (X15P- aanduiding van machine-erie, kenmerkend voor Boorhamer)**

Nominale spanning	230-240V~50Hz
Opgenomen vermogen	1100W
Toerental onbelast	0-900/min
Aantal slagen onbelast	4300bpm
Slagkracht	5.0J
Klauwplaat typ	SDS-Plus
Boordiameter in	Steen 28mm
Functie	Hamer, beitel, beitelrotatie
Dubbele isolatie	 /II
Gewicht machine	4.5kg

## TOEBEHOREN

Extra hendel	1
Vet olie in	1
Moersleutel	1

Wij adviseren u alle accessoires te kopen in de winkel waar u het gereedschap heeft gekocht. Kijk op de verpakking van het accessoire voor meer informatie. Ook het winkelpersoneel kan u helpen en adviseren.

## GELUIDSPRODUCTIE

A-gewogen geluidsdruk	$L_{pA}$ :93.1dB(A)
A-gewogen geluidsvermogen	$L_{pWA}$ :104.1dB(A)
$K_{pWA}$ & $K_{WA}$	3.0dB(A)
Drag oorsbescherming	

## TRILLINGSGEGEVENS

Totaal trillingsniveau volgens EN60745:

Modusbeschrijving	Trillingswaarde	Fout K
Hamerboren in beton	$a_{h,HD}=11,674m/s^2$	$K=1.5 m/s^2$
Beitelen	$a_{h,Chreq}=12,214m/s^2$	$K=1.5 m/s^2$

De aangegeven totale trillingswaarde kan worden gebruikt om het ene gereedschap te vergelijken met het andere, en kan ook worden gebruikt in een voorlopige

beoordeling van de blootstelling.



**WAARSCHUWING:** De mate van trilling tijdens gebruik van deze vermogensmachine kan verschillen van de nominale waarde, afhankelijk van de wijze waarop de machine wordt gebruikt, zoals in de volgende voorbeelden.

Hoe het gereedschap wordt gebruikt en welk materiaal wordt gesneden of geboord.  
De conditie en de onderhoudstoestand van de machine. Gebruik van de juiste toebehoren. Zorg ervoor dat ze scherp zijn en in goede conditie.  
De wijze waarop de handvatten worden vastgehouden en het gebruik van toebehoren die trillingen verminderen.  
De machine moet gebruik worden zoals door de ontwerper bedoeld is en in overeenstemming met deze instructies.

**Deze machine kan een trillingsyndroom in hand en arm veroorzaken als hij niet op de juiste wijze gehanteerd wordt.**



**WAARSCHUWING:** : Voor de nauwkeurigheid moet bij een schatting van het blootstellingsniveau in de feitelijke gebruiksomstandigheden rekening worden gehouden met alle delen van de bewerking, zoals het moment dat de machine wordt uitgeschakeld en de tijden waarop de machine loopt zonder daadwerkelijk gebruikt te worden. Dit kan het blootstellingsniveau over de totale werkperiode aanzienlijk verminderen. De blootstelling aan trillingen verminderen. Gebruik ALTIJD scherpe beitels, boren en zaagbladen. Onderhoud de machine volgens deze instructies en houd hem goed gesmeerd (voor zover van toepassing). Wordt de machine geregeld gebruikt, schaf dan toebehoren tegen trillingen aan. Plan de werkzaamheden zodat de taken met veel trillingen over een aantal dagen verspreid worden.

## BEDIENINGSINSTRUCTIES



**OPMERKING:** Lees voor het gebruik van het gereedschap aandachtig het instructieboekje.

Gebruik volgens bestemming  
Het elektrische gereedschap is bestemd voor het hameren in beton, baksteen en steen. Het is eveneens geschikt voor boorwerkzaamheden zonder slag in hout, metaal, keramiek en kunststof.



**WAARSCHUWING: Trek de stekker uit het stopcontact voordat u aanpassingen, reparaties of onderhoud uitvoert.**

### 1. Bit invoegen / verwijderen

Pas op dat u de stofkap niet beschadigt bij het wisselen van gereedschap.

#### 1)Plaats de boor (zie afb. A)

Reinig de boor en smeer deze licht in met de meegeleverde olie voordat u deze aanbrengt. Trek de borghuls (a) van de boorhouder in en steek de stofvrije boor in een gedraaide manier in de boorhouder totdat deze vastklikt.

De boor vergrendelt zichzelf. Controleer de vergrendeling



door aan het gereedschap te trekken.

## 2) Verwijder de boor (zie afb.B)

Trek de borghuls (a) van de bithouder in en trek het bit eruit.

**WAARSCHUWING! Uw nieuwe KRESS boorhamer genereert krachtig vermogen om uw werk snel en efficiënt te doen. Deze krachten kunnen ertoe leiden dat inferieure SDS-bits breken en vastlopen in de boorkop. Daarom raden we aan dat deze tool alleen hoogwaardige SDS-bits gebruikt.**

## 2. Stel de extra handgreep af (zie afb. C)

Draai de hendel linksom om de dieptemeter vrij te geven. Schuif de dieptemeter tot de afstand tussen het uiteinde van de dieptemeter en het uiteinde van de boor gelijk is aan de diepte van het gat / de schroef die u wilt maken. Klem vervolgens de dieptemeter vast door de hendel met de klok mee te draaien.

**WAARSCHUWING: Gebruik altijd de extra handgreep.**

## 3. Schokbestendig handvat

Schokbestendige handgrepen verminderen trillingen die worden gegenereerd bij het bedienen van de machine om een veilige en comfortabele bediening te garanderen.

## 4. Starten / Stoppen

Druk op de aan / uitknop om te starten en laat hem los om het gereedschap te stoppen.

## 5. Continue werking

Starten: Houd de aan / uitknop ingedrukt om een continue werking te garanderen.  
Stoppen: Laat de aan / uitknop los.

## 6. SELECTIE FUNCTIEMODUS

Het gebruik van het apparaat voor elke toepassing wordt ingesteld met de selectieschakelaar voor de functiemodus. Om te schakelen tussen de functies drukt u op de ontgrendelingsknop en draait u de selectieschakelaar naar de gewenste bedieningsmodus.

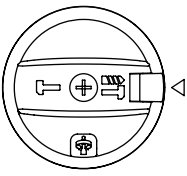
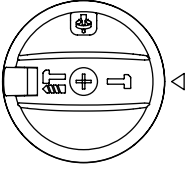
Voor het boren van beton of metselwerk	
Voor beitelen.	

Beitel rotatie positie voor het aanpassen van de positie van de beitel. (Niet-werkende positie)

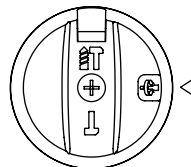

**WAARSCHUWING: De werkingskeuzeschakelaar kan alleen in stilstand worden gebruikt.**

## 7. Vervang de koolborstel (zie afb. D)

Wanneer de snelheid van de machine onstabiel is of de machine niet kan draaien na het inschakelen, controleer dan of de koolborstel versleten is.

Wanneer dit gebeurt, volgt u deze stappen om de koolborstel te vervangen:

- 1) Trek de stekker uit het stopcontact.
- 2) Open het deksel van de koolborstel (e) met een schroevendraaier (niet meegeleverd).
- 3) Vervang beide koolborstels tegelijkertijd.

## 8. OVERBELASTING BESCHERMING



Bij overbelasting stopt de motor. Ontlast de machine onmiddellijk en laat hem afkoelen. Maximale snelheid onbelast 30 seconden

# ONDERHOUD

**Trek de voedingskabel uit de aansluiting voordat u eventuele aanpassingen, reparaties of onderhoud uitvoert.**

Dit gereedschap bevat geen onderdelen waaraan de gebruiker onderhoud kan of moet uitvoeren. Gebruik nooit water of chemische reinigingsmiddelen voor het schoonmaken van uw elektrische gereedschap. Veeg het schoon met een droge doek. Bewaar uw elektrische gereedschap altijd op een droge plek. Houd de ventilatiegloeuen van de motor schoon. Houd alle bedieningselementen vrij van stof. Er kunnen vonken zichtbaar zijn in de ventilatiegloeuen. Dit is normaal en leidt niet tot beschadiging van uw gereedschap. Is de voedingskabel beschadigd, dan moet hij, om risico te voorkomen, worden vervangen door de fabrikant, zijn vertegenwoordiger of een ander bevoegd persoon.

# BESCHERMING VAN HET MILIEU

 Afgedankte elektrische producten mogen niet bij het normale huisafval terechtkomen.  
 Breng deze producten waar mogelijk naar  een recyclecentrum bij u in de buurt. Vraag de verkoper of de gemeente informatie en advies over het recylen van elektrische apparatuur.

# PROBLEMEN OPLOSSEN

Onderstaande tabel geeft controles en handelingen die u kunt uitvoeren als uw machine niet goed werkt. Kunt u het probleem hiermee niet opsporen of oplossen, dan neemt u contact op met de klantenservice van Kress. Ik wil hier nog bij opmerken dat het aan te bevelen is om de as van een boortje voor gebruik in te vetten.

Probleem	Mogelijke oorzaak	Remedie
Machine werkt niet	Geen netvoeding	Probeer een ander stopcontact
	De borstels zijn versleten	Laat ze controleren en indien nodig vervangen door een gekwalificeerde persoon
Het vermogen en de hamerefficiëntie van de machine zijn te laag.	Machine is te koud	Laat de machine 1 à 2 minuten opwarmen tot de juiste werktemperatuur
	Gebroken drijfstang (gebrek aan vet of vuile transmissie).	Laat het indien nodig vervangen door gekwalificeerd personeel en voeg vet toe.
	Er zit niet genoeg olie in de versnellingsbak.	Vraag een bevoegd persoon om wat vet toe te voegen (ongeveer 2 of 3 doppen).
	Uw boor kan niet vrij in de boorkop glijden.	Verwijder stof uit de boorhouder. Vet de as van het boortje zo nodig in.
Het boortje past niet gemakkelijk in de boorhouder	De boorhouder is vuil of stoffig.	Verwijder vuil en stof uit de boorhouder
	De as van het boortje is beschadigd of vervormd	Neem een nieuw boortje
	De boor was gebroken en het kalf bleef in de boorkop.	Laat ze controleren en indien nodig vervangen door een gekwalificeerde persoon
U kunt de boor niet uit de boorhouder verwijderen.	De as van het boortje is beschadigd of vervormd De boorhouder is vuil of stoffig.	Laat ze controleren en indien nodig vervangen door een gekwalificeerde persoon

## CONFORMITEITVERKLARING

Wij  
Positec Germany GmbH  
Grüner Weg 10, 50825 Cologne, Germany

Verklaren dat het product,  
Beschrijving: **Boorhamer**  
Type **KUX15P (X15P-aanduiding van machinerie, kenmerkend voor Boorhamer)**  
Functie **Verschillende materialen hameren**

Overeenkomt met de volgende richtlijnen,  
**2006/42/EC,**  
**2011/65/EU&(EU)2015/863,**  
**2014/30/EU**

Standaards in overeenstemming met:  
**EN 60745-1,**  
**EN 60745-2-6,**  
**EN 55014-1,**  
**EN 55014-2,**  
**EN 61000-3-2,**  
**EN 61000-3-3**

De persoon die bevoegd is om het technische bestand te compileren ,  
**Naam Marcel Filz**  
**Adres Positec Germany GmbH Grüner Weg 10, 50825 Cologne, Germany**



2020/05/25  
Allen Ding  
Plaatsvervangend Chief Ingenieur, Testen en Certificeringmanager  
Positec Technology (China) Co., Ltd  
18, Dongwang Road, Suzhou Industrial Park,  
Jiangsu 215123, P.R. China



# ОРИГИНАЛЬНОЕ РУКОВОДСТВО ПО ЭКСПЛУАТАЦИИ ОБЩИЕ ПРАВИЛА ТЕХНИКИ БЕЗОПАСНОСТИ ПРИ РАБОТЕ С ЭЛЕКТРОИНСТРУМЕНТОМ

**⚠ ПРЕДОСТЕРЕЖЕНИЕ:** Внимательно ознакомьтесь со всеми предостережениями и инструкциями по технике безопасности. Невыполнение инструкций и предостережений может привести к поражению электрическим током, пожару и/или серьезным травмам.

**Сохраните все предостережения и инструкции для дальнейшего пользования.** В дальнейшем термин “электроинструмент” используется как для работающего от сети (проводного) электроинструмента, так и для электроинструмента, работающего от аккумулятора (беспроводного).

## 1) Рабочее место

- a) **Содержите рабочее место в чистоте и хорошо освещенным.** Загроможденные и плохо освещенные зоны способствуют возникновению несчастных случаев.
- b) **Не работайте с инструментом во взрывоопасной атмосфере, в присутствии воспламеняемых жидкостей, газов или пыли.** Возникающие при работе электроинструмента искры могут привести к воспламенению горючих веществ.
- c) **При работе с инструментом дети и посторонние должны находиться на безопасном расстоянии.** Отвлечение внимания может привести к потере вами контроля.

## 2) Электробезопасность

- a) **Штепсельные вилки электроинструментов должны соответствовать розеткам. Никогда никоим образом не изменяйте соединительную вилку. При заземленных электроинструментах не используйте никаких переходников. Неизменяемые вилки и соответствующие розетки снижают риск поражения электротоком.**
- b) **Избегайте физического контакта с заземленными поверхностями, такими, как трубы, радиаторы, плиты и холодильники. Риск поражения электротоком повышается, если ваше тело будет заземлено.**
- c) **Не подвергайте электроинструменты воздействию дождя или высокой влажности. Попадание воды в электроинструмент повышает опасность поражения электротоком.**
- d) **Правильно обращайтесь с электрокабелем. Никогда не**

**используйте кабель для переноски электроинструмента, а также не тяните за кабель для выключения из розетки.** Держите кабель на безопасном расстоянии от источников тепла, масла, острых кромок и движущихся частей. Поврежденные или запутанные кабели повышают риск поражения электротоком.

- e) **При работе с электроинструментом вне помещений используйте удлинители, которые предназначены для работы на открытом воздухе. Это снижает риск поражения электротоком.**
  - f) **При использовании электроинструмента во влажном помещении его необходимо подключать к электросети через устройство защитного отключения (УЗО). Использование УЗО снижает риск поражения электротоком.**
- ## 3) Личная безопасность
- a) **Будьте внимательны: следите за тем, что вы делаете, и руководствуйтесь здравым смыслом, работая с электроинструментом. Не используйте электроинструмент, если вы устали или находитесь под воздействием сильнодействующих средств, алкоголя или медикаментов. Потеря внимания даже на короткое мгновение при работе с электроинструментом может привести к серьезным травмам.**
  - b) **Используйте индивидуальные средства защиты. Всегда надевайте средства защиты глаз. Такие средства защиты, как респиратор, нескользящая защитная обувь, каска или защитные наушники, используемые в соответствующих условиях, снижают риск получения травм.**
  - c) **Предотвращайте случайный запуск электроинструмента. Убедитесь, что выключатель находится в положении “Выключено” перед подключением к электросети и / или аккумуляторной батарее, сборкой или переносом электроинструмента. Переноска инструмента с пальцем на кнопке пуска или включение в сеть электроинструмента с включенным выключателем способствует несчастному случаю.**
  - d) **Удаляйте все регулировочные приспособления или гаечные ключи перед включением электроинструмента. Ставленные на вращающихся деталях электроинструмента, они могут привести к травме.**
  - e) **Не перенапрягайтесь. Постоянно занимайте устойчивое положение и поддерживайте равновесие. Это позволяет лучше контролировать электроинструмент в непредвиденных ситуациях.**
  - f) **Одевайтесь надлежащим образом. Не надевайте свободную одежду или украшения. Держите волосы, одежду и перчатки на расстоянии от движущихся частей. Свободную одежду, украшения или длинные волосы может затянуть в движущиеся части.**

- g) **Используйте предусмотренные средства и устройства для сбора и удаления пыли, если инструмент оснащен таковыми.** *Использование таких средств может снизить опасности, связанные с пылью.*
- 4) **Использование электроинструмента и уход за ним**
- a) **Не перегружайте электроинструмент. Используйте подходящий инструмент для каждой определенной цели.** *Правильно подобранный электроинструмент выполнит работу лучше и надежнее на уровне, для которого он предназначен.*
- b) **Не используйте электроинструмент, если выключатель невозможно включить или выключить.** *Любой электроинструмент, который невозможно контролировать выключателем, представляет опасность и должен быть отремонтирован.*
- c) **Отсоедините штепсель от электросети и / или аккумуляторную батарею от электроинструмента перед проведением каких-либо настроек, сменной насадок или хранением электроинструмента.** *Подобные предохранительные меры снижают опасность случайного пуска электроинструмента.*
- d) **Храните не используемые электроинструменты в местах, недоступных для детей. Не разрешайте работать с электроинструментом лицам, которые не знают его особенностей или не ознакомлены с данной инструкцией.** *Электроинструменты в руках необученных пользователей представляют опасность.*
- e) **Поддерживайте электроинструменты и аксессуары в исправном состоянии. Проверяйте инструмент на предмет смещения или заедания движущихся частей, поломки деталей или любых иных неисправностей, могущих повлиять на работу электроинструмента.** *В случае повреждения следует отремонтировать электроинструмент перед применением. Многие несчастные случаи вызваны плохим уходом за электроинструментом.*
- f) **Режущий инструмент должен быть заточенным и чистым.** *При поддержании режущих инструментов в надлежащем состоянии и с острыми режущими кромками вероятность их заклинивания уменьшается и ими легче управлять.*
- g) **Используйте электроинструмент, принадлежности, сверла и т. п. в соответствии с данными инструкциями, спецификой конкретного типа электроинструмента, учитывая условия работы и выполняемую задачу.** *Использование электроинструмента для иных операций, помимо тех, для которых он предназначен, может привести к возникновению опасной ситуации.*
- 5) **СЕРВИС**
- a) **Ремонт электроинструмента должен выполняться квалифицированным персоналом с использованием только**



**оригинальных запасных частей.** *Это гарантирует безопасность его использования.*

## ДОПОЛНИТЕЛЬНЫЕ МЕРЫ БЕЗОПАСНОСТИ ПРИ РАБОТЕ С ВАШИМ ПЕРФОРАТОРОМ

- Надевайте защитные наушники.** *Воздействие шума может привести к потере слуха.*
- Используйте вспомогательную ручку(и), если она поставляется вместе с инструментом.** *Потеря контроля может привести к травме.*
- Держите электроинструмент за изолированные поверхности для захвата, когда выполняете операцию, в которой режущая часть может коснуться скрытой проводки или собственного шнура инструмента.** *Режущая часть, контактирующая с проводом под напряжением, может способствовать тому, что металлические детали электроинструмента окажутся под напряжением, и это может привести к поражению электрическим током.*
- Наденьте респиратор.**

## УСЛОВНЫЕ ОБОЗНАЧЕНИЯ

	Для сокращения риска травмы пользователь должен прочитать руководство по эксплуатации прибора
	Наденьте защитные наушники
	Наденьте защитные очки
	Наденьте респиратор
	Двойная изоляция
	Предупреждение
	Блокировка

	Разблокировка
	Отходы электротехнической продукции не следует утилизировать с бытовыми отходами. Они должны быть доставлены в местный центр утилизации для надлежащей переработки.

## ПЕРЕЧЕНЬ КОМПОНЕНТОВ

- ЗАЖИМНЫЙ ПАТРОН**
- ПЕРЕКЛЮЧАТЕЛЬ РЕЖИМА РАБОТЫ**
- АНТИВИБРАЦИОННАЯ РУЧКА**
- ВЫКЛЮЧАТЕЛЬ**
- ДОПОЛНИТЕЛЬНАЯ РУКОЯТКА**

Не все принадлежности, иллюстрированные или описанные включены в стандартную поставку.

## ТЕХНИЧЕСКИЕ ХАРАКТЕРИСТИКИ

**Моделей KUX15P (X15P-обозначение машины, представительный молот)**

Номинальное напряжение	230-240V~50Hz	
Потребляемая мощность	1100W	
Скорость без нагрузки	0-900/min	
Частота ударов без нагрузки	4300bpm	
Энергия удара	5.0J	
Тип патрона	SDS-Plus	
Диаметр сверления	Кирпич	28mm
Функция	заколачивание, долбление, вращение долота	
Зажим инструмента	 / II	
Вес	4.5kg	

## ПРИНАДЛЕЖНОСТИ

Дополнительная рукоятка	1
Смазка	1
Гаечный ключ	1

Рекомендуется приобретать все принадлежности в том же магазине, где был приобретен инструмент. Обратитесь к упаковке для получения дополнительной информации. Персонал магазина может помочь вам и дать совет.

## ХАРАКТЕРИСТИКИ ШУМА

Звуковое давление:	$L_{pA}$ : 93.1dB(A)
Акустическая мощность	$L_{pA}$ : 104.1dB(A)
$K_{pA}$ & $K_{WA}$	3.0dB(A)

Носите защитные наушники.

## ХАРАКТЕРИСТИКИ ВИБРАЦИИ

Суммарные значения вибрации, определенные согласно EN60745

Описание режима	Значение вибрации	Неопределенность K
Ударное сверление бетона	$a_{h,HD} = 11,674 \text{ m/s}^2$	$K = 1.5 \text{ m/s}^2$
Перфорация	$a_{h,Chq} = 12,214 \text{ m/s}^2$	$K = 1.5 \text{ m/s}^2$

Заявленная общая величина вибрации может использоваться для сравнения одного инструмента с другим, а также может быть использована для предварительной оценки воздействия.



**ВНИМАНИЕ:** вибрация, производимая при работе механизированного инструмента, может отличаться от заявленных значений в зависимости от способов использования устройства. Ниже перечислены некоторые условия, от которых зависит интенсивность вибрации: Способ использования инструмента и материалы для сверления. Состояние инструмента и уровень техобслуживания Тип используемых принадлежностей и их техническое состояние. Сила удержания рукояток и наличие противовибрационных средств. Используемые рабочие инструменты, соответствие применения инструментов их назначению.

**При неправильном обращении данное устройство может стать причиной**

## синдрома дрожания рук.

**ВНИМАНИЕ:** для точной оценки воздействия вибрации во время эксплуатации необходимо также учитывать все этапы рабочего процесса, включая время, когда устройство выключено или включено, но бездействует. Эти перерывы значительно снижают общее влияние вибрации в ходе всего рабочего цикла.

Следующие рекомендации помогут снизить опасность воздействия вибрации при работе. ВСЕГДА пользуйтесь только острыми инструментами (резцами, сверлами, пилами и т.д.)

Проводите техобслуживание в соответствии с указаниями, тщательно смазывайте устройство в соответствующих местах

Если устройство используется регулярно, приобретите противовибрационные средства.

Распределите задачи так, чтобы работы, сопровождающиеся высоким уровнем вибрации, проводились через большие промежутки времени.

## ЭКСПЛУАТАЦИЯ

**ВНИМАНИЕ:** Перед использованием инструмента, внимательно прочитайте руководство по эксплуатации.

Применение по назначению

Электроинструмент предназначен для ударного сверления отверстий в бетоне, кирпиче и природном камне. Он также пригоден для сверления отверстий без ударного действия в древесине, металле, керамике и синтетических материалах.

**ПРЕДУПРЕЖДЕНИЕ:** Выньте вилку из розетки перед выполнением любых регулировок, обслуживания или технического обслуживания.

### 1. Вставка / Удаление битов

Следите за тем, чтобы пылезащитный колпачок не был поврежден при смене инструмента.

#### 1) Вставка битов (см. Рис. А)

Очистите и слегка смажьте бит маслом, предоставленным перед установкой. Отведите назад стопорную втулку держателя бит (а) и вставьте пылезащитный бит в держатель бит вращательным движением, пока он не защелкнется.

Бит блокируется. Проверьте блокировку, потянув за инструмент.

#### 2) Удаление бит (см. Рис. В)

Отведите назад стопорную втулку держателя бит (а) и вытащите бит.

**ПРЕДУПРЕЖДЕНИЕ:** Ваш новый перфоратор KRESS генерирует мощные силы, чтобы выполнить работу быстро и эффективно. Эти силы могут привести к поломке бит SDS низкого качества и заклиниванию патрона. Поэтому мы рекомендуем использовать только высококачественные биты SDS с этим инструментом.

### 2. Регулировка вспомогательной ручки (см. Рис. С)

Ослабьте глубиномер, повернув ручку против часовой стрелки. Сдвиньте глубиномер, пока расстояние между концом глубиномера и концом сверла не станет равным глубине отверстия / винта, который вы хотите сделать. Затем зажмите глубиномер, повернув ручку по часовой стрелке.

**ПРЕДУПРЕЖДЕНИЕ:** Всегда используйте вспомогательную ручку.

### 3. Антивибрационная ручка

Антивибрационная рукоятка уменьшает вибрацию, создаваемую при работе на машине, для обеспечения безопасной и комфортной работы.

### 4. Запуск / Остановка

Нажмите на кнопку включения / выключения, чтобы запустить и остановить инструмент.

### 5. Непрерывная работа

Запуск: удерживайте кнопку вкл / выкл, чтобы обеспечить непрерывную работу.  
Остановка: отпустите выключатель.

### 6. ВЫБОР РЕЖИМА РАБОТЫ

Режим работы редуктора для конкретных условий эксплуатации устанавливается переключателем выбора режима работы. Для изменения режима, нажмите клавишу фиксатора и вращайте переключатель до совмещения с указателем режима работы.

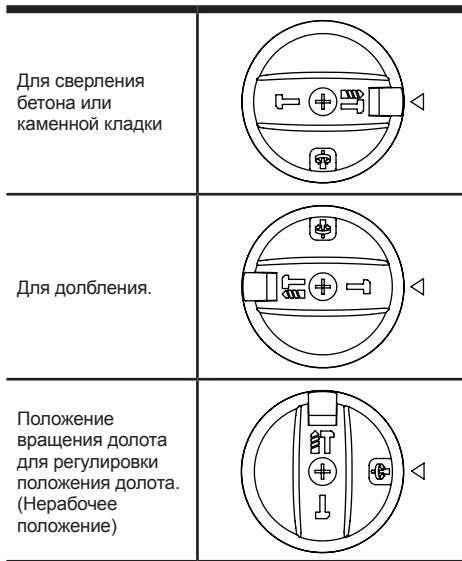

**ПРЕДУПРЕЖДЕНИЕ:** Переключатель режима работы может быть приведен в действие только в состоянии покоя.

### 7. Замена угольной щетки (см. Рис. D)

Проверьте, не изношена ли угольная щетка, когда машина работает с нестабильной скоростью или она не работает после включения.

Когда это произойдет, замените угольную щетку следующим образом:

#### 1) Отключите кабель питания.

2) **Откройте крышку угольной щетки (е) с помощью отвертки (не входит в комплект).**

3) **Замените две угольные щетки одновременно.**

## 8. ЗАЩИТА ОТ ПЕРЕГРУЗКИ

При перегрузке двигатель останавливается.

Немедленно снимите нагрузку с машины и дайте ей остыть в течение около 30 сек. на максимальной скорости без нагрузки.

## ТЕХНИЧЕСКОЕ ОБСЛУЖИВАНИЕ

**Удалите штекер с розетки перед осуществлением любых настроек, ухода или технического обслуживания.**

В инструменте отсутствуют детали, подлежащие обслуживанию пользователем. Никогда не используйте воду или химические чистящие средства

## УСТРАНЕНИЕ НЕИСПРАВНОСТЕЙ

В следующей таблице приведены проверки и действия, которые вы можете выполнить, если ваша машина работает неправильно.

Если это не идентифицирует / не решит проблему, обратитесь в службу поддержки клиентов Kress.

Мы снова рекомендуем наносить смазку на хвостовик каждого используемого сверла.

Проблемы	Возможная причина	Методы
Машина не работает	Нет питания для машины.	Используйте другую розетку.
	Щетки изношены.	Попросите квалифицированного специалиста проверить их и при необходимости заменить.
Мощность и эффективность молотка машины низкие.	Машина может быть холодной.	Прогревайте машину в течение 1-2 минут, пока она не достигнет необходимой рабочей температуры.
	Шатун сломан (не хватает смазочного масла или грязная коробка передач).	Попросите квалифицированного специалиста заменить его при необходимости и добавьте смазочное масло.
	В коробке передач недостаточно смазочного масла.	Попросите квалифицированного специалиста добавить немного смазочного масла (около 2 или 3 бутылочных крышек).
	Ваш бит не скользит свободно в патрон.	Очистите патрон; Смажьте хвостовик долота при необходимости.
Ваше сверло не будет легко вставляться в патрон	Патрон грязный от пыли и мусора.	Удалите пыль и мусор внутри патрона.
	Хвостовик долота поврежден или искажен.	Поменяйте на новый бит.
	Сверло сломалось, а хвостовик остался в патроне.	Попросите квалифицированного специалиста проверить и заменить его при необходимости.
Вы не можете удалить сверло из патрона	Хвостовик долота поврежден или искажен; Патрон грязный от пыли и мусора.	Попросите квалифицированного специалиста проверить и заменить его при необходимости.

для чистки электроинструмента. Протирайте его сухой тканью. Всегда храните электроинструмент в сухом месте. Содержите в чистоте вентиляционные отверстия двигателя. Очищайте от пыли все рабочие органы управления.

Если сетевой шнур поврежден, то, во избежание опасности поражения током, он должен быть заменен изготовителем, его сервисным агентом или уполномоченным квалифицированным лицом.

## ЗАЩИТА ОКРУЖАЮЩЕЙ СРЕДЫ



Отходы электротехнической продукции не следует утилизировать с бытовыми отходами.

Они должны быть доставлены в местный центр утилизации для надлежащей переработки.

# ДЕКЛАРАЦИЯ СООТВЕТСТВИЯ

Мы,  
Positec Germany GmbH  
Grüner Weg 10, 50825 Cologne, Germany

Заявляем, что продукция,  
Марки **Перфоратор**  
Моделей **KUX15P (X15P-обозначение  
машины, представительный молот)**  
Функции **Ковка различных материалов**

Соответствует положениям Директив,  
**2006/42/ЕС,**  
**2011/65/EU & (EU)2015/863,**  
**2014/30/EU**

И стандартам  
**EN 60745-1,**  
**EN 60745-2-6,**  
**EN 55014-1,**  
**EN 55014-2,**  
**EN 61000-3-2,**  
**EN 61000-3-3**

Лицо с правом компилирования данного технического  
файла,  
имя **Marcel Filz**  
Адрес **Positec Germany GmbH Grüner Weg**  
**10, 50825 Cologne, Germany**

48

RU



2020/05/25  
Allen Ding  
Заместитель главного инженера, Тестирование и  
сертификация  
Positec Technology (China) Co., Ltd  
18, Dongwang Road, Suzhou Industrial  
Park, Jiangsu 215123, P. R. China



# INSTRUKCJA ORYGINALNA OGÓLNE OSTRZEŻENIA DOTYCZĄCE BEZPIECZEŃSTWA PODCZAS PRACY Z ELEKTRONARZĘDZIAMI

**⚠ UWAGA Należy przeczytać wszystkie przepisy.** Błędy w przestrzeganiu następujących przepisów mogą spowodować porażenie prądem, pożar i/lub ciężkie obrażenia ciała.

**Należy dobrze przechowywać te przepisy.**

Użyte w dalszej części pojęcie „elektronarzędzie” odnosi się do elektronarzędzi napędzanych prądem (z kablem zasilającym) i do elektronarzędzi napędzanych akumulatorami (bez kabla zasilającego).

## 1) MIEJSCE PRACY

- a) **Miejsce pracy należy utrzymywać w czystości i dobrze oświetlone.** Nieporządek i nie oświetlane zakresy pracy mogą doprowadzić do wypadków.
- b) **Nie należy pracować tym narzędziem w otoczeniu zagrożonym wybuchem, w którym znajdują się np. łatwopalne ciecz, gazy lub pyły.** Elektronarzędzia wywołują iskry, które mogą podpalić ten pył lub pary.
- c) **Elektronarzędzie trzymać podczas pracy z daleka od dzieci i innych osób.** Przy odwróceniu uwagi można stracić kontrolę nad narzędziem.

## 2) BEZPIECZEŃSTWO ELEKTRYCZNE

- a) **Wtyczka urządzenia musi pasować do gniazda. Nie wolno zmieniać wtyczki w jakikolwiek sposób. Nie należy używać wtyczek adapterowych razem z uziemnionymi narzędziami.** Niezmienione wtyczki i pasujące gniazda zmniejszają ryzyko porażenia prądem.
- b) **Należy unikać kontaktu z uzienionymi powierzchniami jak rury, grzejniki, piece i lodówki.** Istnieje zwiększone ryzyko porażenia prądem, gdy Państwa ciało jest uzienione.
- c) **Urządzeniem należy trzymać zabezpieczone przed deszczem i wilgocią.** Wniknięcie wody do elektronarzędzia podwyższa ryzyko porażenia prądem.
- d) **Nigdy nie należy używać kabla do innych czynności. Nigdy nie używać kabla do noszenia urządzenia za kabel, zawieszania lub do wyciągania wtyczki z gniazda.** Kabel należy trzymać z daleka od wysokich temperatur, oleju; ostrych krawędzi lub ruchomych części urządzenia. Uszkodzone lub poplątane kable zwiększają ryzyko porażenia prądem.
- e) **W przypadku, że elektronarzędziem pracuje się na świeżym powietrzu należy używać kabla przedłużającego, który dopuszczony jest do używania na zewnątrz.** Użycie dopuszczonego do używania na zewnątrz kabla przedłużającego zmniejsza ryzyko porażenia prądem.
- f) **Jeśli nie można uniknąć posługiwania się elektronarzędziem w miejscu o dużej**

wilgotności należy użyć zabezpieczonego zasilacza domowego (RCD). Stosowanie RCD zmniejsza ryzyko porażenia prądem elektrycznym.

## 3) BEZPIECZEŃSTWO OSÓB

- a) **Należy być uważnym, zważać na to co się robi i pracę elektronarzędziem rozpoczynać z rozsądkiem. Nie należy używać urządzenia gdy jest się zmęczonym lub pod wpływem narkotyków, alkoholu lub leków.** Moment nieuwagi przy użyciu urządzenia może doprowadzić do poważnych obrażeń ciała.
  - b) **Należy nosić osobiste wyposażenie ochronne i zawsze okulary ochronne.** Noszenie osobistego wyposażenia ochronnego jak maska przeciwpyłowa, nie ślizgające się buty robocze, hełm ochronny lub ochrona słuchu, w zależności od rodzaju i użycia elektronarzędzia zmniejsza ryzyko obrażeń ciała.
  - c) **Należy zapobiec przypadkowemu uruchomieniu. Przed podłączeniem do sieci zasilającej i/lub zestawu baterii, podniesieniem urządzenia i przenoszeniem urządzenia należy sprawdzić, czy przełącznik znajduje się w pozycji wyłączenia.** W przypadku, że przy noszeniu urządzenia trzyma się palec na włączniku/wyłączniku lub włączone urządzenie podłączone zostanie do prądu, to może to doprowadzić do wypadków.
  - d) **Zanim urządzenie zostanie włączone należy usunąć narzędzia nastawcze lub klucze.** Narzędzie lub klucz, które znajdują się w ruchomych częściach urządzenia mogą doprowadzić do obrażeń ciała.
  - e) **Nie należy przeceniać swoich możliwości. Należy dbać o bezpieczną pozycję pracy i zawsze utrzymywać równowagę.** Przez to możliwa jest lepsza kontrola urządzenia w nieprzewidywanych sytuacjach.
  - f) **Należy nosić odpowiednie ubranie. Nie należy nosić luźnego ubrania lub biżuterii.** Włosy, ubranie i rękawice należy trzymać z daleka od ruchomych części. Luźne ubranie, biżuteria lub długie włosy mogą zostać ujęte przez poruszające się części.
  - g) **W przypadku, że możliwe jest zamontowanie urządzeń odsysających lub podchwytyjących należy upewnić się, czy są one właściwie podłączone i prawidłowo użyte.** Użycie tych urządzeń zmniejsza zagrożenie spowodowane pyłami.
- ## 4) STARANNE OBCOWANIE ORAZ UŻYCIE ELEKTRONARZĘDZI
- a) **Nie należy przeciążać urządzenia. Do pracy używać należy elektronarzędzia, które jest do tego przewidziane.** Odpowiednim narzędziem pracuje się lepiej i bezpieczniej w podanym zakresie sprawności.
  - b) **Nie należy używać elektronarzędzia, którego włącznik/wyłącznik jest uszkodzony.** Elektronarzędzie, którego nie można włączyć lub wyłączyć jest niebezpieczne i musi zostać naprawione.
  - c) **Należy odłączyć wtykę od źródła zasilania i/lub zestawu baterii, przed wykonaniem jakichkolwiek regulacji, zmiany akcesoriów lub podczas przechowywania**

**elektronarzędzi.** Ten środek ostrożności zapobiega niezamierzonemu włączeniu się urządzenia.

- d) Nie używane elektronarzędzia należy przechowywać poza zasięgiem dzieci. Nie należy dać narzędzia do użytku osobom, które jego nie znają lub nie przeczytały tych przepisów.** Używane przez niedoświadczonych osobę elektronarzędzia są niebezpieczne.
- e) Urządzenie należy pieczołowicie pielęgnować. Należy kontrolować, czy ruchome części urządzenia funkcjonują bez zarzutu i nie są zablokowane, czy części nie są pęknięte lub uszkodzone, co mogłoby mieć wpływ na prawidłowe funkcjonowanie urządzenia.** Uszkodzone części należy przed użyciem urządzenia oddać do naprawy. Wiele wypadków spowodowanych jest przez niewłaściwą konserwację elektronarzędzi.
- f) Narzędzia tnące należy utrzymywać ostre i czyste.** Starannie pielęgnowane narzędzia tnące z ostrymi krawędziami tnącymi zablokują się rzadziej i łatwiej się je prowadzi.
- g) Elektronarzędzia, osprzęt, narzędzia itd. należy używać odpowiednio do tych przepisów i tak, jak jest to przewidziane dla tego specjalnego typu urządzenia. Uwzględnić należy przy tym warunki pracy i czynność do wykonania.** Użycie elektronarzędzi do innych niż przewidziane prace może doprowadzić do niebezpiecznych sytuacji.

#### 5) SERWIS

- a) Naprawę urządzenia należy zlecić jedynie kwalifikowanemu fachowcowi i przy użyciu oryginalnych części zamiennych.** To gwarantuje, że bezpieczeństwo urządzenia zostanie zachowane.

## WSKAZÓWKI DOTYCZĄCE BEZPIECZEŃSTWA PRACY Z MŁOTAMI

- 1. Używać ochrony słuchu z wiertarkami udarowymi.** Hałas może spowodować utratę słuchu.
- 2. Używać dodatkowych uchwytów dostarczonych wraz z narzędziem.** Utrata kontroli może spowodować obrażenia ciała.
- 3. Jeśli narzędzie tnące może mieć kontakt z ukrytym okablowaniem, podczas działania narzędzie należy trzymać za izolowane powierzchnie.** Kontakt z 'aktywnym' okablowaniem może także spowodować obrażenia metalowych elementów i porażenie operatora prądem elektrycznym.
- 4. Używać maski przeciwpyłowej.**

## SYMBOLE

	Aby zmniejszyć niebezpieczeństwo odniesienia obrażeń, użytkownik powinien przeczytać podręcznik z instrukcjami.
	Używać ochrony słuchu
	Używać ochrony wzroku
	Używać maski przeciwpyłowej
	Podwójna izolacja
	Ostrzeżenie
	Zablokuj
	Odblokuj
	Odpady wyrobów elektrycznych nie powinny być wyrzucane razem z odpadami gospodarstwa domowego. Należy korzystać z recyklingu, jeśli istnieje odpowiednia infrastruktura. Porady dotyczące recyklingu można uzyskać u władz lokalnych lub sprzedawcy detalicznego.

## LISTA KOMPONENTÓW

- 1. COLLET**
- 2. PRZEŁĄCZNIK WYBORU TRYBU FUNKCJI**
- 3. ODPORNY NA WSTRZĄSY UCHWYT**
- 4. PRZEŁĄCZNIK ZMIANY PRĘDKOŚCI**
- 5. UCHWYT DODATKOWY**

Nie wszystkie pokazane na ilustracji akcesoria są dostarczane standardowo.

# DANE TECHNICZNE

## Typ KUX15P (X15P-oznaczenie strojów, zastępca wiertnice kładwo)

Napięcie znamionowe	230-240V~50Hz	
Moc znamionowa	1100W	
Prędkość znamionowa bez obciążenia	0-900/min	
Liczba uderzeń	4300bpm	
Energia uderzenia	5.0J	
Rodzaj collet	SDS-Plus	
Zdolność wiercenia	Beton	28mm
Funkcja	Młot, dłutowanie, dłutowanie rotacja	
Podwójna izolacja	 /II	
Masa urządzenia	4.5kg	

## AKCESORIA/ILOŚĆ

Uchwyt pomocniczy	1
Smarować olejem	1
Klucz	1

Zaleca się zakup wszystkich akcesoriów w sklepie, gdzie zakupiono narzędzie. Więcej szczegółów można znaleźć w rozdziale „Porady” w niniejszej instrukcji lub w opakowaniu akcesoriów. Personel sklepu może również udzielić pomocy i porad.

## INFORMACJE O HAŁASIE

Ważone ciśnienie akustyczne	$L_{pA}$ : 93.1dB(A)
Ważona moc akustyczna	$L_{pA}$ : 104.1dB(A)
$K_{pA}$ & $K_{WA}$	3.0dB(A)
Używać ochrony słuchu	

## INFORMACJE WIBRACJE

Łączne wartości wibracji, określone według EN60745

Opis trybu	Wartość emisji wibracji	Niepewność K
Wiercenie z funkcją młota w betonie	$a_{h,HD}=11,674m/s^2$	$K=1.5 m/s^2$
Dłutowanie	$a_{h,Cheq}=12,214m/s^2$	$K=1.5 m/s^2$

Zadeklarowana całkowita wartość wibracji może być wykorzystana do porównania jednego narzędzia z innym oraz może być użyta we wstępnej ocenie narażenia.

**!** **Ostrzeżenie:** Wartość emisji wibracji w czasie rzeczywistego używania elektronarzędzia może się różnić od zadeklarowanej, w zależności od sposobu używania narzędzia w następujących przypadkach i innych sposobach używania narzędzia: Jak używane jest narzędzie oraz, czy materiał jest cięty czy wiercony.

Czy narzędzie jest w dobrym stanie i czy jest prawidłowo konserwowane.

Czy używane są prawidłowe akcesoria narzędzia i czy narzędzie jest właściwie naostrzone oraz w dobrym stanie.

Czy dokręcone są szczęki na uchwycie i czy używane są jakiekolwiek akcesoria antybiracyjne.

Oraz, czy narzędzie jest używane zgodnie z przeznaczeniem i według instrukcji.

### Nieprawidłowe prowadzenie tego narzędzia może spowodować syndrom wibracji rąk

**!** **Ostrzeżenie:** W szczególności, oszacowanie poziomu ekspozycji w rzeczywistych warunkach używania powinno brać także pod uwagę wszystkie elementy cyklu działania, takie jak czasy wyłączenia narzędzia i czas bezczynności, ale nie rzeczywiste wykonywaną pracę. Może to znacznie zmniejszyć poziom ekspozycji w całym okresie pracy.

Pomoc w minimalizacji narażenia na wibracje.

Należy ZAWSZE używać ostrych dłut, wiertel i ostrzy. Narzędzie należy konserwować z godnie z instrukcjami i prawidłowo smarować (w odpowiednich miejscach). Jeśli narzędzie jest używane regularnie należy zakupić akcesoria antywibracyjne.

Należy zaplanować harmonogram pracy w celu rozłożenia używania narzędzi wytwarzających wysoki poziom drgań na kilka dni.

## INSTRUKCJA OBSŁUGI

**!** **UWAGA:** Przed użyciem narzędzia należy uważnie przeczytać instrukcje.

Przeznaczenie

Urządzenie jest przeznaczone do wiercenia udarowego w betonie, cegle i kamieniu, jak również do lekkich prac kucia. Nadaje się również do wiercenia bez udaru w drewnie, metalu, ceramice i tworzywach sztucznych.

**!** **OSTRZEŻENIE:** Odłącz wtyczkę od gniazdka przed dokonaniem jakichkolwiek regulacji, napraw lub konserwacji.

### 1. Włóż / usuń bit

Uważaj, aby nie uszkodzić osłony przeciwpyłowej podczas wymiany narzędzi.

#### 1) Włożyć wiertło (patrz rysunek A)

Przed włożeniem wyczyść i delikatnie nasmaruj siewnik dostarczonym olejem. Wciągnij tuleję blokującą (a) uchwytu wiertła i włóż wiertło bezpyłowe do uchwytu wiertła w sposób skręcony, aż się zablokuje.

Wiertło się zablokuje. Sprawdź blokadę, pociągając narzędzie.

## 2)Usuń wiertło (patrz rysunek B)

Wsuń tuleję blokującą (a) uchwytu do bitów, a następnie wyciągnij bit.

**! OSTRZEŻENIE! Twój nowy młot udarowo-obrotowy KRESS wytwarza potężną moc, aby szybko i wydajnie wykonać pracę. Siły te mogą powodować pękanie gorszych końcówek SDS i zacinanie się w uchwycie. Dlatego zalecamy, aby to narzędzie korzystało wyłącznie z wysokiej jakości bitów SDS.**

## 2. Wyreguluj uchwyt pomocniczy (patrz rysunek C)

Obróć uchwyt w lewo, aby zwolnić ogranicznik głębokości. Przesuwaj ogranicznik głębokości, aż odległość między końcem ogranicznika głębokości a końcem wiertła będzie równa głębokości otworu / śruby, którą chcesz wykonać. Następnie zamocuj ogranicznik głębokości, obracając uchwyt w prawo.

**! OSTRZEŻENIE: Zawsze używaj dodatkowego uchwytu.**

## 3. Odporny na wstrząsy uchwyt

Odporne na uderzenia uchwyty zmniejszają wibracje generowane podczas obsługi maszyny, aby zapewnić bezpieczną i wygodną obsługę.

## 4. Uruchamianie / Zatrzymanie

Naciśnij włącznik / wyłącznik, aby uruchomić i zwolnij go, aby zatrzymać narzędzie.

## 5. Praca ciągła

Uruchamianie: Naciśnij i przytrzymaj włącznik, aby zapewnić ciągłość pracy.

Zatrzymanie: Zwolnij włącznik / wyłącznik.

## 6. WYBÓR TRYBU FUNKCJI

Działanie przekładni dla każdego zastosowania ustawia się za pomocą przełącznika wyboru trybu funkcji. W celu przełączania pomiędzy funkcjami, wcisnąć przycisk odblokowania i obrócić przełącznik dożądanego trybu roboczego.

Do wiercenia w betonie lub murze

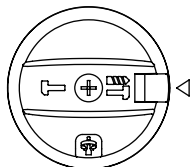

Do dłutowania.

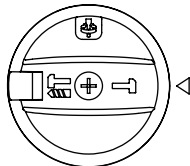

Pozycja obrotu dłuta do regulacji położenia dłuta. (Pozycja niedziałająca)

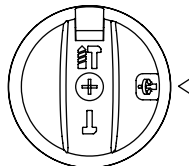

**! OSTRZEŻENIE: Przełącznik wyboru trybu pracy można obsługiwać tylko podczas postoju.**

## 7. Wymień szczotkę węglową (patrz rysunek D)

Gdy prędkość maszyny jest niestabilna lub maszyna nie może uruchomić się po włączeniu, sprawdź, czy szczotka węglowa jest zużyta.

Gdy tak się stanie, wykonaj następujące kroki, aby wymienić szczotkę węglową:

- 1) **Odcłóż przewód zasilający.**
- 2) **Otwórz pokrywę szczotki węglowej (e) za pomocą śrubokręta (brak w zestawie).**
- 3) **Wymień obie szczotki węglowe jednocześnie.**

## 8. OCHRONA PRZED PRZEŁADOWANIEM

Po przeciążeniu silnik zatrzymuje się. Natychmiast zwolnij ładunek urządzenia i pozwól mu ostygnąć. Maksymalna prędkość bez obciążenia 30 sekund.

## KONSERWACJA

**Przed dokonaniem jakichkolwiek regulacji, napraw lub konserwacji należy odłączyć wtyczkę z gniazdka.**

Narzędzie to nie wymaga żadnego dodatkowego smarowania czy konserwacji.

W narzędziu nie ma żadnych części, które wymagałyby serwisowania przez użytkownika. Nigdy nie należy używać wody czy środków czyszczących do czyszczenia narzędzia z napędem elektrycznym. Czyścić suchą szmatką. Zawsze należy przechowywać narzędzie w suchym miejscu. Utrzymywać w czystości otwory wentylacyjne silnika. Utrzymywać wszystkie urządzenia sterujące w czystości.

Jeśli uszkodzony zostanie przewód zasilający, aby uniknąć niebezpieczeństwa powinien zostać wymieniony przez producenta, przedstawiciela serwisu lub inną wykwalifikowaną osobę.

## OCHRONA ŚRODOWISKA



Odpady wyrobów elektrycznych nie powinny być wyrzucane razem z odpadami gospodarstwa domowego. Należy je poddawać recyklingowi w odpowiednich zakładach. Porady dotyczące recyklingu można uzyskać u władz lokalnych lub sprzedawcy detalicznego.

# ROZWIĄZYWANIE PROBLEMÓW

W poniższej tabeli podano listę sprawdzającą i działania, jakie można wykonać, jeśli urządzenie działa w nieprawidłowy sposób.

Jeśli nie spowodują one zidentyfikowania/rozwiązania problemu, należy skontaktować się z Działem obsługi klienta Kress.

Należy podkreślić w tym miejscu, że zalecane jest nałożenie smaru na trzon każdej używanej końcówki wiertła.

Objawy	Możliwa przyczyna	Zaradzić
Urządzenie nie działa	Brak zasilania urządzenia	Użyć innego gniazdka
	Szczotki są zużyte	Muszą one zostać sprawdzone przez wykwalifikowaną osobę i wymienione w razie potrzeby
Moc i wydajność młota urządzenia są zbyt niskie.	Maszyna może być zimna	Rozgrzać urządzenie przez 1–2 minuty przed osiągnięciem prawidłowej temperatury roboczej
	Zepsuty korbowód (brak smaru lub zabrudzonej przekładni).	W razie potrzeby zlecić wymianę wykwalifikowanemu personelowi i uzupełnić smarem.
	W skrzyni biegów nie ma wystarczającej ilości oleju.	Poproś wykwalifikowaną osobę o dodanie smaru (około 2 lub 3 nakrętki do butelek).
	Wiertarka nie może się swobodnie wsuwać w uchwył.	Usunąć zapylenie i zabrudzenie z uchwytu. Nasmarować trzon końcówki w razie konieczności.
Końcówka wiertła nie wsuwa się w uchwył swobodnie	Uchwył jest zabrudzony i zapyłony.	Usunąć zapylenie i zabrudzenie z uchwytu
	Trzon końcówki jest uszkodzony lub zniekształcony	Użyć nowej końcówki
	Wiertło zostało złamane, a ciele pozostało w uchwycie.	Muszą one zostać sprawdzone przez wykwalifikowaną osobę i wymienione w razie potrzeby
Nie można usunąć wiertła z uchwytu.	Trzon końcówki jest uszkodzony lub zniekształcony Uchwył jest zabrudzony i zapyłony.	Muszą one zostać sprawdzone przez wykwalifikowaną osobę i wymienione w razie potrzeby

## DEKLARACJA ZGODNOŚCI

My,  
Positec Germany GmbH  
Grüner Weg 10, 50825 Cologne, Germany

deklarujemy, że produkt,  
Opis **Młot obrotowy**  
Typ **KUX15P (X15P- oznaczenie strojov, zástupca vřtacie kladivo)**  
Funkcja: **zátikani rôznych materiálöv**

jest zgodny z następującymi dyrektywami,  
**2006/42/EC,**  
**2011/65/EU&(EU)2015/863,**  
**2014/30/EU**

Normy są zgodne z  
**EN 60745-1,**  
**EN 60745-2-6,**  
**EN 55014-1,**  
**EN 55014-2,**  
**EN 61000-3-2,**  
**EN 61000-3-3**

Normy są zgodne z

**Nazwa Marcel Filz**

**Adres Positec Germany GmbH**

**Grüner Weg 10, 50825 Cologne, Germany**



2020/05/25

Allen Ding

Zastępca głównego inżyniera, testowanie i certyfikacja  
Positec Technology (China) Co., Ltd  
18, Dongwang Road, Suzhou Industrial  
Park, Jiangsu 215123, P. R. China

# ORIGINAL BRUGSANVISNING GENERELLE ADVARSLER I FORBINDELSE MED MASKINVÆRKTØJ

**⚠ ADVARSEL! Læs samtlige anvisninger.**  
Manglende overholdelse af nedenstående anvisninger kan resultere i elektrisk stød, brand og/eller alvorlig personskade.

**Gem alle advarsler og instruktioner for fremtidig reference.**

Udtrykket "elværktøj" i nedenstående advarsler henviser til dit eldrevne (med ledning) eller batteridrevne (uden ledning) værktøj.

## 1) ARBEJDSOMRÅDE

- a) **Sørg for, at arbejdsområdet er rent og godt oplyst.** Rodede arbejdsområder kan forårsage personskade.
- b) **Anvend ikke elværktøj i eksplosive atmosfærer, f.eks. i nærheden af brændbare væsker, gasser eller støv.** Elværktøj frembringer gnister, der kan antænde støv eller dampe.
- c) **Hold børn og tilskuere på afstand, når elværktøjet bruges.** Hvis du bliver distraheret, kan du miste kontrollen over værktøjet.

## 2) ELSIKKERHED

- a) **Elværktøjets stik skal svare til stikkontakten.** Du må ikke ændre stikket på nogen måde. Brug ikke adapterstik til elværktøj med jordforbindelse. Hvis du bruger uændrede stik og stikkontakter, der passer til stikkene, mindskes risikoen for elektrisk stød.
- b) **Undgå at røre ved overflader med jordforbindelse, f.eks. rør, radiatorer, komfurer og køleskabe.** Risikoen for elektrisk stød øges, hvis din krop får jordforbindelse.
- c) **Brug ikke elværktøj i våde eller fugtige omgivelser.** Hvis der trænger vand ind i elværktøjet, øges risikoen for elektrisk stød.
- d) **Undgå at udsætte ledningen for overlaster.** Bær ikke værktøjet i ledningen, og træk ikke i ledningen, når du tager stikket ud af stikkontakten. Hold ledningen væk fra varme, olie, skarpe kanter og bevægelige dele. Beskadede eller filtrerede ledninger øger risikoen for elektrisk stød.
- e) **Brug altid forlængerledninger til udendørs brug, når du anvender værktøjet udendørs.** Risikoen for elektrisk stød mindskes, hvis forlængerledningen er egnet til udendørs brug.
- f) **Hvis det elektriske værktøj anvendes i fugtige omgivelser, skal der ubetinget anvendes en strømforsyning, der er beskyttet mod reststrøm.** Det mindsker risikoen for elektriske stød.

## 3) PERSONLIG SIKKERHED

- a) **Vær opmærksom, hold altid øje med værktøjet, og brug din sunde fornuft ved brug af elværktøjet.** Brug ikke elværktøjet, hvis du er træt eller påvirket af narkotika, alkohol eller

medicin. Et øjeblikks koncentrationssvigt ved brug af elværktøj kan medføre alvorlig personskade.

- b) **Brug beskyttelsesudstyr. Brug altid sikkerhedsbriller.** Sikkerhedsudstyr som støvmaske, skridsikre sikkerhedssko, sikkerhedshjelm eller høreværn mindsker risikoen for personskade.
  - c) **Undgå at starte utilsigtet. Kontroller, at kontakten står i stillingen OFF, inden udstyret tilsluttes en strømkilde og/eller batteripakke, samles op eller transporteres.** Hvis du bærer elværktøj med fingeren på afbryderen eller sætter stikket i stikkontakten, mens afbryderen er tændt, er der risiko for ulykker.
  - d) **Fjern justeringsnøgler og lignende fra elværktøjet, før du tænder det.** Justeringsnøgler, der sidder på elværktøjets roterende dele, kan resultere i personskade.
  - e) **Undgå at række for langt. Sørg for at have et godt fodfæste og underlag.** Det giver bedre kontrol over elværktøjet i uventede situationer.
  - f) **Vær korrekt påklædt. Undlad at bære løstsiddende tøj eller smykker.** Hold hår, tøj og handsker på afstand af de bevægelige dele. Løstsiddende tøj, smykker eller langt hår kan blive fanget af de bevægelige dele.
  - g) **Hvis værktøjet leveres med støvpose og adapter til støvudsugning, skal du kontrollere, at delene er tilsluttet korrekt.** Disse enheder mindsker risikoen for skader på grund af støv.
- ## 4) BRUG OG VEDLIGEHOLDELSE AF ELVÆRKTØJ
- a) **Undlad at presse elværktøjet. Brug det korrekte elværktøj til opgaven.** Du opnår en bedre og mere sikker drift, hvis du anvender det korrekte elværktøj ved den anbefalede hastighed.
  - b) **Undlad at bruge elværktøjet, hvis afbryderen ikke slår værktøjet til og fra.** Elværktøjet, der ikke kan kontrolleres ved hjælp af afbryderen, er farligt og skal repareres.
  - c) **Træk stikket på værktøjet ud fra strømkilden og/eller batteripakken, inden der foretages justeringer, udskiftning af dele eller opbevaring af værktøjet.** Disse forholdsregler mindsker risikoen for utilsigtet start af elværktøjet.
  - d) **Opbevar elværktøj utilgængelig for børn, og lad aldrig personer, der ikke er fortrolige med elværktøjet eller disse anvisninger, bruge elværktøjet.** Elværktøj er farligt, hvis det bruges forkert.
  - e) **Vedligehold elværktøjet.** Kontrollér, om de bevægelige dele er korrekt justeret eller går tungt, om dele er gået i stykker og enhver anden tilstand, som kan påvirke elværktøjets funktion. Hvis elværktøjet er beskadiget, skal det repareres inden brug. Mange ulykker forårsages af dårligt vedligeholdt elværktøj.
  - f) **Hold værktøjet skarpt og rent.** Korrekt vedligeholdt elværktøj med skarpe klinger sætter sig ikke fast og er nemmere at kontrollere.
  - g) **Brug elværktøjet, tilbehøret og eventuelle bits i henhold til disse anvisninger og på en passende måde for den pågældende type elværktøj.** Tag altid højde for arbejdsomgivelserne

og den forhåndenværende opgave. Hvis elværktøjet bruges til andre opgaver end den, det er beregnet til, kan det medføre farlige situationer.







## 5) SERVICE



- a) **Service på elværktøjet skal udføres af en autoriseret reparatør ved hjælp af originale reservedele.** Dette sikrer, at elværktøjet er sikkert at bruge.

# YDERLIGERE IKKERHEDSFORANSTALTNINGER FOR DIN BOREHAMMER

- Bær høreværn.** Støj kan medføre tab af hørelse.
- Brug de støtthåndtag, der medfulgte værktøjet.** Hvis du mister kontrollen, kan det medføre personskade.
- Hold elværktøjet i de isolerede håndgreb, når du udfører opgaver, hvor værktøjet kan komme i kontakt med skjulte elledninger eller sin egen ledning.** Hvis værktøjet rammer en strømførende ledning, bliver dets elektriske dele også strømførende, hvilket kan give brugeren elektrisk stød.
- Bær støvmaske.**

## SYMBOLER

	For at undgå risikoen for personskader skal brugeren læse brugervejledningen
	Bær høreværn
	Bær øjenværn
	Bær støvmaske
	Isolationsklasse
	Advarsel
	Låse

	Oplåsning
	Affald af elektriske produkter må ikke bortskaffes sammen med husholdningsaffald. Indlever så vidt muligt produktet til genbrug. Kontakt de lokale myndigheder eller forhandleren, hvis du er i tvivl.

## AGGREGATELEMENTER

- CHUCK**
- OMSKIFTER TIL FUNKTIONSMODUS**
- STØDFAST HÅNDTAG**
- TÆND/SLUK-KNAP**
- EKSTRA STØTTEGREB**

Illustreret eller beskrevet tilbehør er kun delvis indeholdt i leverancen.

## TEKNISKE DATA

**Type KUX15P (X15P- udpegning af maskiner, repræsentant for Rotationshammer)**

Nominel spænding	230-240V~50Hz
Nominel Effekt:	1100W
Nominel Firiløbshastighed:	0-900/min
Slagfrekvens:	4300bpm
Slagenergi	5.0J
Borepatron typen	SDS-Plus
Maks. boreddybde:	i murværk: 28mm
Funktion	Hammers, mejsel, mejselrotation
Dobbeltisolering	 /II
Maskinens vægt:	4.5kg

## TILBEHØR

Ekstra støttegreb	1
Fedt olie	1
Skruenøgle	1

Det anbefales, at alt udstyr købes i samme butik som maskinen. Se på emballagen til tilbehøret for at få

yderligere oplysninger. Få hjælp og råd i butikken.

## STØJINFORMATION

A-vægtet lydtryksniveau	$L_{pA}$ : 93.1 dB(A)
A-vægtet lydeffektniveau	$L_{pA}$ : 104.1 dB(A)
$K_{pA}$ & $K_{WA}$	3.0 dB(A)
Bær høreværn.	

## VIBRATIONSINFORMATION

Den totale værdi for vibration målt ifølge EN60745

Funktionsbeskrivelse	Værdi for vibration	Usikkerhed K
Slagboring i beton	$a_{h,HD} = 11,674 \text{ m/s}^2$	$K = 1.5 \text{ m/s}^2$
Mejsling	$a_{h,Cheq} = 12,214 \text{ m/s}^2$	$K = 1.5 \text{ m/s}^2$

Den erklærede samlede vibrationsstyrke kan bruges til at sammenligne et værktøj med et andet, og kan også bruges til en foreløbig vurdering af eksponeringen.

**!** **ADVARSEL:** Vibrationsværdien under den faktiske brug af maskinværktøjet kan afvige fra den opgivne værdi afhængigt af måderne, værktøjet benyttes på. Se følgende eksempler på, hvad vibrationerne kan afhænge af:  
Hvordan værktøjet bruges og materialerne, der skæres eller bores i.  
Værktøjets stand og vedligeholdelse.  
Anvendelse af korrekt tilbehør og kontrol med, at det er skarpt og i en i det hele taget god tilstand.  
Hvor kraftigt, der holdes fast i håndtaget og, om der benyttes antivibrationsudstyr.  
Om værktøjet anvendes i henhold til dets konstruktion og nærværende anvisninger.

**Værktøjet kan medføre et hånd/arm-vibrationsyndrom, hvis det ikke bruges på rigtig måde.**

**!** **ADVARSEL:** En vurdering af udsættelsesgraden under det aktuelle brug skal omfatte alle dele af arbejdsrytmen, herunder antallet af gange værktøjet slås til og fra, og tomgangsdriften uden for selve arbejdsopgaven. Dette kan afgørende reducere udsættelsesniveauet i den samlede arbejdsperiode. Sådan kan du minimere risikoen for udsættelse for vibrationer:  
Brug ALTID skarpe mejsler, bor og blade.  
Vedligehold værktøjet i overensstemmelse med disse instruktioner og hold det korrekt smurt.  
Hvis værktøjet bruges ofte, bør du anskaffe antivibrationsudstyr.

Planlæg dit arbejde, så du kan fordele arbejde med kraftige vibrationer over flere dage.

## BETJENINGSVEJLEDNING

**!** **Note:** Før du bruger dette værktøj, læs instruktionsbogen omhyggeligt.

I Beregnet anvendelse  
El-værktøjet er beregnet til at hammerbore i beton, tegl og sten. Det er også egnet til boring uden slag i træ, metal, keramik og plast.

**!** **ADVARSEL:** Tag stikket ud af stikkontakten, før der foretages justeringer, reparationer eller vedligeholdelse.

### 1. Indsæt / fjern bit

Pas på ikke at beskadige støvkappen, når du skifter værktøj.

#### 1) Indsæt boret (se figur A)

Rengør og let smør boret med den medfølgende olie inden indsætning. Træk låsehylsteret (a) på boreholderen ind, og indsæt den støvfri bore i boreholderen på en snøet måde, indtil den låser. Boret låser sig selv. Kontroller låsen ved at trække i værktøjet.

#### 2) Indsæt boret (se figur B)

Træk låsehylsteret (a) på bitholderen tilbage, og træk derefter bitten ud.

**!** **ADVARSEL!** Din nye KRESS rotationshammer genererer kraftig kraft til at få dit arbejde hurtigt og effektivt. Disse kræfter kan forårsage, at underordnede SDS-stykker bryder sammen og fastklemmer i chucken. Derfor anbefaler vi, at dette værktøj kun bruger SDS-bits af høj kvalitet.

#### 2. Juster hjælpehåndtaget (se figur C)

Drej håndtaget mod uret for at frigive dybdemåleren. Skub dybdemåleren indtil afstanden mellem enden af dybdemåleren og enden af borkronen er lig med dybden på det hul / skruer, du vil lave. Spænd derefter dybdemåleren ved at dreje håndtaget med uret.

**!** **ADVARSEL:** Brug altid hjælpehåndtaget.

#### 3. Stødfast håndtag

Stødbestandige håndtag reducerer vibrationer, der genereres ved betjening af maskinen for at sikre sikker og behagelig drift.

#### 4. Starter/Standning

Tryk på tænd / sluk-knappen for at starte og slippe den for at stoppe værktøjet.

#### 5. Kontinuerlig drift

Starter: Tryk på tænd / sluk-knappen og hold den nede for at sikre kontinuerlig drift.  
Standning: Slip tænd / sluk-knappen.



## 6. VÆLGER TIL FUNKTIONSMODUS

Betjeningen af gearet for hver anvendelse indstilles med omskifteren for funktionsmodus. For at skifte imellem funktioner, tryk på låseknappen og roter vælgeren til den ønskede driftmodus.

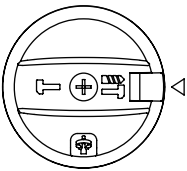
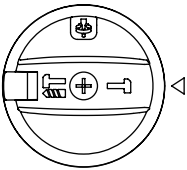
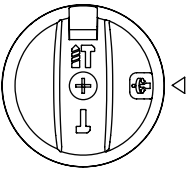
Til boring af beton eller murværk	
Til mejsling.	
Mejselens rotationsposition til justering af mejselens position. (Ikke-arbejdsstilling)	

**⚠ ADVARSEL:**  
**Betjeningsindstillingsvælgerkontakten kan kun betjenes i stilstand.**

## 7. Udskift kulstofbørsten (se figur D)

Når maskinens hastighed er ustabil, eller maskinen ikke kan køre efter tænding, skal du kontrollere, om kulbørsten er slidt.

Når dette sker, skal du følge disse trin for at udskifte kulbørsten:

- 1) **Tag netledningen ud.**
- 2) **Åbn kulbørstedækslet (e) med en skruetrækker (medfølger ikke).**
- 3) **Udskift begge kulstofbørster på samme tid.**

## 8. OVERLOAD BESKYTTELSE

Hvis overbelastet, stopper motoren. Slip straks belastningen på maskinen, og lad den køle af. Maksimal hastighed uden belastning 30 sekunder

## VEDLIGEHOLDELSE

**Træk stikket ud af stikkontakten, inden der udføres nogen form justering, service eller vedligeholdelse.**

Bore-/skruemaskinen må kun serviceres og repareres i et professionelt værksted. Brug aldrig vand eller kemiske rengøringsmidler til rengøring. Må kun rengøres med en tør klud. Opbevares på et tørt sted. Hold motorens ventilationsåbninger rene. Knapperne o.l. skal være rene og frie for støv. Det er helt normalt, at der kan forekomme gnister i ventilationsåbningerne, og det beskadiger ikke bore-/skruemaskinen.

Hvis elledningen beskadiges, skal den udskiftes af

producenten, dennes servicerepræsentant eller anden kvalificeret fagmand for at undgå, at der opstår farlige situationer.

## MILJØBESKYTTELSE

 Affald af elektriske produkter må ikke bortskaffes sammen med husholdningsaffald. Indlever så vidt muligt produktet til genbrug. Kontakt de lokale myndigheder eller forhandleren, hvis du er i tvivl.

## KONFORMITETSERKLÆRING

Vi,  
Positec Germany GmbH  
Grüner Weg 10, 50825 Cologne, Germany

erklærer herved, at produktet  
Beskrivelse **Rotationshammer**  
Type **KUX15P (X15P - udpegning af maskiner, repræsentant for Rotationshammer)**  
Funktion **Hamring af forskellige materialer**

er i overensstemmelse med følgende direktiver:

**2006/42/EC,**  
**2011/65/EU&(EU)2015/863,**  
**2014/30/EU**

Standarder i overensstemmelse med

**EN 60745-1,**  
**EN 60745-2-6,**  
**EN 55014-1,**  
**EN 55014-2,**  
**EN 61000-3-2,**  
**EN 61000-3-3**

Personen, autoriseret til at udarbejde den tekniske fil,  
**Navn Marcel Filz**  
**Adresse Positec Germany GmbH**  
**Grüner Weg 10, 50825 Cologne, Germany**



2020/05/25

Allen Ding  
Vicechef; Ingeniør, Test & Certificering  
Positec Technology (China) Co., Ltd  
18, Dongwang Road, Suzhou Industrial  
Park, Jiangsu 215123, P. R. China

# FEJLFINDING

Følgende tabel viser de kontroller og handlinger, du kan udføre, hvis maskinen ikke fungerer normalt. Hvis disse ikke identificerer / løser problemet, bedes du kontakte Kress kundeservice.

Vi tilføjer en anmeldelse her for igen at foreslå, at du påfører fedt på skaffet på hver bor, du bruger.

<b>symptom</b>	<b>Sandsynlig årsag</b>	<b>Afhjælp</b>
Maskinen kan ikke køre	Maskinen har ingen strøm.	Brug en anden stikkontakt.
	Børsten er slidt.	Lad en kvalificeret person inspicere det og udskift det om nødvendigt.
Maskinens kraft og hammereffektivitet er meget lav.	Maskinen kan være kold.	Forvarm maskinen i 1-2 minutter, indtil den korrekte driftstemperatur er nået.
	Ødelagt forbindelsesstang (manglende fedt eller beskidt transmission).	Lad det om nødvendigt udskiftes med kvalificeret personale, og tilsæt fedt.
	Der er ikke nok olie i gearkassen.	Bed en kvalificeret person om at tilføje noget fedt (ca. 2 eller 3 flaskehætter).
	Din bor kan ikke glide frit i chucken.	Rengør støv og snavs indeni chucken; smør om nødvendigt skaffet på boret.
Din bor passer ikke let ind i chucken	Støv og snavs på chucken.	Rengør støv og affald inde i chucken.
	Borets skaft er beskadiget eller deformeret.	Skift en ny bit.
	Borehånden knækkede, og skaffet forblev i chucken.	Lad det om nødvendigt inspiceres og erstattes af kvalificeret personale.
Du kan ikke fjerne boret fra chucken	Borets skaft er beskadiget eller deformeret. Støv og snavs på chucken.	Lad det om nødvendigt inspiceres og erstattes af kvalificeret personale.

# BRUKSANVISNING I ORIGINAL GENERELLA SÄKERHETSVARNINGAR FÖR ELVERKTYG

**!** **VARNING!** Läs alla instruktioner. Följs inte alla nedanstående instruktioner kan det leda till elektriska stötar, brand och/eller allvarliga skador.

## Spara alla varningar och instruktioner för framtida bruk.

Termene "strömförande verktyg" i alla varningsmeddelande nedan avser ditt (sladdverktyg) strömförande verktyg eller batteridrivna (sladdlösa) strömförande verktyg.

### 1) ARBETSOMRÅDET

- Hill arbetsområdet rent och väl upplyst.** a) Hill arbetsområdet rent och väl upplyst. Skräpiga och mörka områden är skaderisker.
- Använd inte strömförande verktyg i explosiva miljöer, som nära brandfarliga vätskor, gaser eller damm.** Strömförande verktyg skapar gnistor som kan antända damm eller ångor.
- Hill barn och åskådare borta när du använder ett strömförande verktyg.** Distractioner kan göra att du förlorar kontrollen.

### 2) ELSÄKERHET

- Stickkontaktarna till verktyget måste matcha eluttaget. Modifiera inte stickkontakten på något sätt. Använd inte adapterkontakter i samband med jordade strömförande verktyg.** Omodifierade stickkontakter och matchande eluttag minskar risken för elstötar.
- Undvik kroppskontakt med jordade ytor som rör, element, spisar och kylskåp.** Det finns en större risk för elstötar om din kropp är jordad.
- Exponera inte strömförande verktyg för regn eller fuktiga förhållanden.** Kommer det in vatten i ett strömförande verktyg ökar det risken för elstötar.
- Missbruka inte sladden. Använd aldrig sladden för att bära, dra eller dra ut stickkontakten för det strömförande verktyget.** Hill sladden borta från hetta, olja, skarpa kanter eller rörliga delar. Skadade eller tilltrasslade sladdar ökar risken för elstötar.
- När du använder ett strömförande verktyg utomhus använder du en förlängningssladd som lämpar sig för utomhus bruk.** Använder du en sladd för utomhus bruk reducerar du risken för elstötar.
- Om det inte går att undvika att driva ett elverktyg i en fuktig lokal, använd då en restströmsskyddad (RCD) strömtillförselanordning.** Användning av en RCD minskar risken för elektriska stötar.

### 3) PERSONLIG SÄKERHET

- Var uppmärksam, hill ögonen på vad du gör och använd sunt förnuft när du använder**

ett strömförande verktyg. Använd inte ett strömförande verktyg när du är trött eller påverkad av droger, alkohol eller läkemedel. En kort stund av ouppmärksamhet med strömförande verktyg kan resultera i allvarliga personskador.

- Använd säker utrustning. Använd alltid skyddsglasögon.** Säkerhetsutrustning som munskydd, halkfria skor, skyddshjälm eller hörselskydd som används när det behövs kommer att reducera personskador.
  - Förhindra ofrivillig start. Se till att kontakten är i off-läge innan du ansluter till strömkälla och/eller batterienhet, tar upp eller bär med dig verktyget.** Bär du strömförande verktyg med fingret på kontakten eller sätter i stickkontakten i elluttaget när kontakten är i PL-läge utgör det en skaderisk.
  - Ta bort alla skiftnycklar eller skruvnycklar innan du sätter på det strömförande verktyget.** En skift- eller skruvnyckel som lämnas kvar på en roterande del på ett strömförande verktyg kan orsaka personskador.
  - Sträck dig inte för långt. Bibehåll alltid fotfästet och balansen.** Detta gör att du kan kontrollera verktyget bättre i oväntade situationer.
  - Klä dig rätt. Använd inte löst sittande kläder eller smycken. Hill ditt hår, dina kläder och handskar borta från rörliga delar.** Lösa kläder, smycket eller långt hår kan snärjas in i rörliga delar.
  - Om det på enheterna finns anslutning för dammtug och dammupsamlung ser du till att de är anslutna och används korrekt.** Använder du dessa anordningar reducerar det dammrelaterade faror.
- ### 4) ANVÄNDNING OCH UNDERHÅLL AV STRÖMFÖRANDE VERKTYG
- Forcera inte det strömförande verktyget. Använd korrekt verktyg för arbetet.** Det korrekta verktyget kommer att göra jobbet bättre och säkrare med den hastighet den tillverkats för.
  - Använd inte verktyget om kontakten inte sätter på eller stänger av det. Alla strömförande verktyg som inte kan kontrolleras med kontakten är farliga och måste repareras.**
  - Koppla från stickkontakten från strömkällan och/eller batterienheten från elverktyget innan du utför några justeringar, ändrar I tillbehören eller magasinerar elverktygen.** Sådana förebyggande säkerhetsåtgärder reducerar risken för att du startar verktyget oavsiktligt.
  - Förvara verktyget som inte används utom räckhåll för barn och låt inte någon person använda verktyget som inte känner till verktyget eller dessa anvisningar.** Strömförande verktyg är farliga i händerna på utbildade användare.
  - Utför underhåll på verktygen. Kontrollera inriktningen eller fästet för rörliga delar, defekta delar och alla andra saker som kan påverka användningen av elverktyget.** Om den skadats måste elverktyget repareras före användning. Många olyckor orsakas av felaktigt underhållna elverktyg.
  - Hill sigverktyget skarpa och rena. Korrekt**

underhållna skärverktyg med skarpa egg kommer inte att köra fast lika ofta och är enklare att kontrollera.

- g) Använd elverktyget, tillbehören och verktygsbitsen etc. i enlighet med dessa anvisningar och på det sätt som avsetts för varje typ av elverktyg. Ha också i itanke arbetsförhållandena och arbetet som skall utföras. Använder du elverktyg för itgårdar som skiljer sig det avsedda arbetet kan det resultera i riskfyllda situationer.**

## 5) UNDERHÅLL



- a) Låt ditt elverktyg underhållas av en kvalificerad reparatör som bara använder äkta reservdelar. Det kommer att garantera att elverktygets säkerhet bibehålls.**

## VERKTYGETS SÄKERHETSVARNINGAR

- 1. Använd hörselskydd.** Buller kan orsaka hörselskador.
- 2. Använd hjälphandtag som följde med verktyget.** Om du förlorar kontrollen över verktyget kan det medföra personskador.
- 3. Håll verktyget med isolerade greppytor när du utför ett arbete där sågverktyget kan komma i kontakt med dolda sladdar eller sin egen sladd.** Kommer man i kontakt med en strömförande sladd kommer det att leda in ström i verktygets metalldelar och ge användaren en elchock.
- 4. Använd skyddsmask mot damm.**

## SYMBOLER

	För att minska risken för skador måste användaren läsa bruksanvisningen
	Använd hörselskydd
	Använd skyddsglasögon
	Använd skyddsmask
	Dubbel isolering
	Varning

	Låsa
	Låsa upp
	Uttjänade elektriska produkter får inte kasseras som hushållsavfall. Återanvänd där det finns anläggningar för det. Kontakta dina lokala myndigheter eller återförsäljare för återvinningsrid

## LADDARENS KOMPONENTER

- 1. CHUCKEN**
- 2. VALKNAPP FÖR FUNKTIONSLÄGE**
- 3. STÖTSÄKER HANDTAG**
- 4. PÅ/AV-KNAPP**
- 5. HJÄLPHANDTAG**

Avbildat eller beskrivet tillbehör ingår delvis inte i leveransomfånget.

## TEKNISK INFORMATION

**Typ KUX15P (X15P- angivelser för maskineri, representativt för Slagborrmaskin)**

Märkspänning	230-240V~50Hz	
Effekt	1100W	
Hastighet utan belastning:	0-900/min	
Anslagsvärde	4300bpm	
Slagenergi	5.0J	
Chucken typ	SDS-Plus	
Borrkapacitet:	Betong	28mm
Fungera	Hammers, mejsel, mejselrotation	
Dubbel isolering:	 /II	
Maskinens vikt:	4.5kg	

# TILLBEHÖR

Hjälphandtag	1
Smörj olja	1
Skiftnyckel	1

Vi rekommenderar att du köper alla dina tillbehör från samma affär där du köpte verktyget. Se avsnittet med arbetstips i denna bruksanvisning eller tillbehörets förpackning för mer information. Affärspersonalen kan också hjälpa dig och ge dig råd.

## LJUD- OCH VIBRATIONS DATA

Uppmätt ljudtryck	$L_{pA}$ : 93.1 dB(A)
Uppmätt ljudstyrka	$L_{pA}$ : 104.1 dB(A)
$K_{PA}$ & $K_{WA}$	3.0 dB(A)

Använd hörselskydd

## VIBRATIONSINFORMATION

Vibration totala värden fastställda enligt EN 60745:

Lägesbeskrivning	Vibrationsutsändningsvärde	Osäkerhet K
Slagborring i betong	$a_{h,HD} = 11,674 \text{ m/s}^2$	$K = 1.5 \text{ m/s}^2$
Mejsling	$a_{h,Cheq} = 12,214 \text{ m/s}^2$	$K = 1.5 \text{ m/s}^2$

Det angivna totala vibrationsvärdet kan användas för att jämföra olika verktyg med varandra samt vid en preliminär exponeringsutvärdering.

**! VARNING:** Vibrationsvärde vid verklig användning av maskinverktyget kan skilja sig åt från det deklarerade värdet beroende på hur verktyget används och beroende på följande exempel och andra variationer om hur verktyget används:  
Hur verktyget används och materialet som skärs eller borras.  
Verktyget är i bra skick och bra underhållet.  
Användning av korrekt tillbehör för verktyget och säkerställ att de är skarpa och i bra skick.  
Åtdragningsgraden av greppet på handtaget och om några antivibrationstillbehör används.  
Och att verktyget används såsom avsett enligt dess konstruktion och dessa instruktioner.

**Detta verktyg kan orsaka hand-arm vibrationssyndrom om det används på felaktigt sätt**

**! VARNING:** För att vara korrekt bör en beräkning av exponeringsnivån under verkliga förhållanden vid användning också tas med för alla delar av hanteringscykeln såsom tiden när verktyget är avstängt och när det körs på tomgång utan att utföra något arbete. Detta kan betydligt minska exponeringsnivån över den totala arbetsperioden.

Hjälp för att minimera risken för vibrationsexponering. Planlæg dit arbejde, så du kan fordele arbejde med kraftige vibrationer over flere dage.

Använd ALLTID skarpa mejslar, borrar och blad.

Underhåll verktyget i enlighet med dessa instruktioner och håll det välsmort (där så behövs)

Om verktyget ska användas regelbundet, investera i antivibrationstillbehör.

Planera ditt arbetsschema för att sprida ut användning av kraftigt vibrerande verktyg över flera dagar.

## LADDNINGSPROCEDUR

**! Obs! Innan du använder verktyget, läs noga igenom bruksanvisningen.**

Ändamålsenlig användning  
Elverktyget är avsett för slagborring i betong, tegel och sten. Det är även lämpligt för borring utan slag i trä, metall, keramik och plast.

**! VARNING: Koppla ur kontakten från uttaget innan du gör justeringar, reparationer eller underhåll.**

### 1. Sätt i / ta bort bit

Var försiktig så att du inte skadar dammskyddet när du byter verktyg.

#### 1) Sätt i borren (se figur A)

Innan du sätter in, rengör och smörj borren lätt med den medföljande oljan. Dra tillbaka låshylsan (a) på borrhållaren och sätt in den dammfria borringen i borrhållaren på ett vridet sätt tills den låses.

Boren låser sig själv. Kontrollera låset genom att dra i verktyget.

#### 2) Ta bort borren (se figur B)

Dra tillbaka låshylsan (a) på bithållaren och dra sedan ut biten.

**! VARNING! Din nya KRESS-rotationshammer genererar kraftfull kraft för att göra ditt arbete snabbt och effektivt. Dessa krafter kan leda till att sämre SDS-bitar går sönder och fastnar i chocken. Därför rekommenderar vi att detta verktyg bara använder SDS-bitar av hög kvalitet.**

#### 2. Justera hjälphandtaget (se figur C)

Vrid handtaget moturs för att frigöra djupmätaren. Skjut djupmätaren tills avståndet mellan änden av djupmätaren och borrkronans ände är lika med djupet på hålet / skruven du vill göra. Kläm sedan fast djupmätaren genom att vrida handtaget medurs.

**! VARNING: Använd alltid hjälphandtaget.**

#### 3. Stötsäker handtag

Stötbestämda handtag minskar vibrationer som alstras vid användning av maskinen för att säkerställa säker och

bekväm drift.

#### 4. Starta

Tryck på strömbrytaren för att starta och släppa den för att stoppa verktyget.

#### 5. Kontinuerlig drift

Starta: Håll in / av-knappen för att säkerställa kontinuerlig drift.

Stoppa: Släpp på / av-omkopplaren.

#### 6. FUNKTIONSLÄGESVAL

Användningen av växellådan för varje applikation är inställd med funktionslägesvalknappen. För att växla mellan funktioner trycker du upp upplåsningsknappen och roterar väljaren till önskat användningsläge.

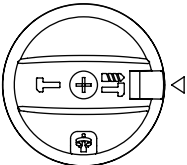
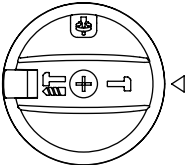
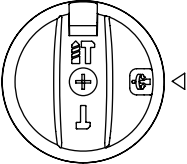
För borring av betong eller murverk	
För mejsel.	
Mejselns rotationsposition för justering av mejselns position. (Icke-arbetande ställning)	

 **WARNING: Manöveromkopplaren för driftläge kan endast köras i stillastående.**

#### 7. Byt ut kolborsten (se figur D)

När maskinens hastighet är instabil eller om maskinen inte kan köras efter att den har slagits på, kontrollera om kolborsten är sliten.

När detta händer, följ dessa steg för att byta ut kolborsten:

- 1) **Koppla ur nätsladden.**
- 2) **Öppna kolborstskyddet (e) med en skruvmejsel (medföljer inte).**
- 3) **Byt ut båda kolborstorna samtidigt.**

#### 8. ÖVERBELASTNINGSSKYDD

Vid överbelastning stannar motorn. Släpp omedelbart lasten på maskinen och låt den svalna. Maximal hastighet utan belastning 30 sekunder

## UNDERHÅLL

### Ta bort pluggen från hållaren innan du gör några anpassningar, servis eller underhåll.

Det finns inga delar som kan repareras av användaren i verktyget. Använd aldrig vatten eller kemiska medel för att rengöra verktyget. Torka rent med en torr trasa.

Förvara alltid verktyget på en torr plats. Håll motorns ventileringöppningar rena. Håll alla arbetskontroller fria från damm. Ser du gnistor i ventileringöppningarna, är det normalt och kommer inte att skada till verktyg.

Om strömkabeln är skadad och att undvika fara, måste den ersättas av tillverkaren, servis agenten eller liknande kvalificerad person.

## MILJÖSKYDD



Uttjänade elektriska produkter får inte kasseras som hushållsavfall. Återanvänd där det finns anläggningar för det. Kontakta dina lokala

 myndigheter eller återförsäljare för återvinningsrikt.

# FELSÖKNING

Följande tabell visar de kontroller och åtgärder du kan göra om maskinen inte fungerar normalt.

Om dessa inte identifierar / löser problemet, kontakta Kress kundtjänst.

Vi lägger till en recension här för att återigen föreslå att du applicerar fett i skaffet på varje borrh du använder.

Symptomet	Möjlig orsak	Avhjälpa
Maskinen fungerar inte	Maskinen har ingen ström.	Använd ett annat uttag.
	Borsten är sliten.	Låt en behörig person inspektera den och byt ut den vid behov.
Maskinens kraft och hammareffektivitet är mycket låg.	Maskinen kan vara kall.	Förvärm maskinen i 1-2 minuter tills rätt driftstemperatur har uppnåtts.
	Trasig anslutningsstav (brist på fett eller smutsig transmission).	Byt vid behov ut den med kvalificerad personal och tillsätt fett.
	Det finns inte tillräckligt med olja i växellådan.	Be en kvalificerad person att lägga till lite fett (cirka 2 eller 3 flaskhattar).
	Din borrh kan inte glida fritt i chucken.	Rengör damm och skräp från insidan av chucken; smörj vid behov borrens skaff.
Din borrh passar inte lätt in i chucken	Damm och skräp på chucken.	Rengör damm och skräp inuti chucken.
	Borrens axel är skadad eller deformerad.	Byt en ny bit.
	Borrarna knäckte och axeln förblev i chucken.	Låt den vid behov inspekteras och ersättas av kvalificerad personal.
Du kan inte ta bort borren från chucken	Borrens axel är skadad eller deformerad; Damm och skräp på chucken.	Låt den vid behov inspekteras och ersättas av kvalificerad personal.

63

SV

## DEKLARATION OM ÖVERENSSTÄMMELSE

Vi,  
Positec Germany GmbH  
Grüner Weg 10, 50825 Cologne, Germany

Förklarar att denna produkt  
Beskrivning **Rotorhammare**  
Typ **KUX15P (X15P- angivelser för maskineri, representativt för Slagborrmaskin)**  
Funktion **slagborrning i olika material**

Uppfyller följande direktiv,  
**2006/42/EC,**  
**2011/65/EU & (EU)2015/863,**  
**2014/30/EU**

Standarder överensstämmer med:

**EN 60745-1,**  
**EN 60745-2-6,**  
**EN 55014-1,**  
**EN 55014-2,**  
**EN 61000-3-2,**  
**EN 61000-3-3**

Personen som godkänts att sammanställa den tekniska filen.

**Namn Marcel Filz**  
**Adress Positec Germany GmbH**

Grüner Weg 10, 50825 Cologne, Germany



2020/05/25  
Allen Ding  
Vice chefsingenjör, tester och certifiering  
Positec Technology (China) Co., Ltd  
18, Dongwang Road, Suzhou Industrial  
Park, Jiangsu 215123, P. R. China



Copyright © 2020, Positec. All Rights Reserved.