

Elektrowerkzeuge Kress

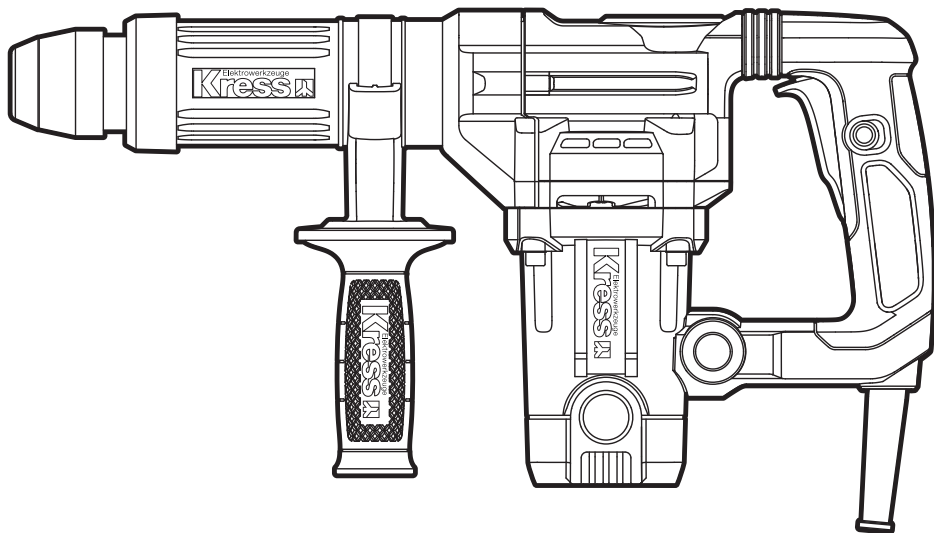

Demolition hammer	EN	P05
Abbruchhammer	DE	P09
Marteau de démolition	FR	P14
Martello demolitore	IT	P18
Martillo de demolición	ES	P22
Martelo de demolição	PT	P26
Sloophamer	NL	P30
Электромолот	RU	P34
Młot wyburzeniowy	PL	P39
Nedrivningshammer	DK	P43
Rivning Hammers	SV	P47

KUX35P

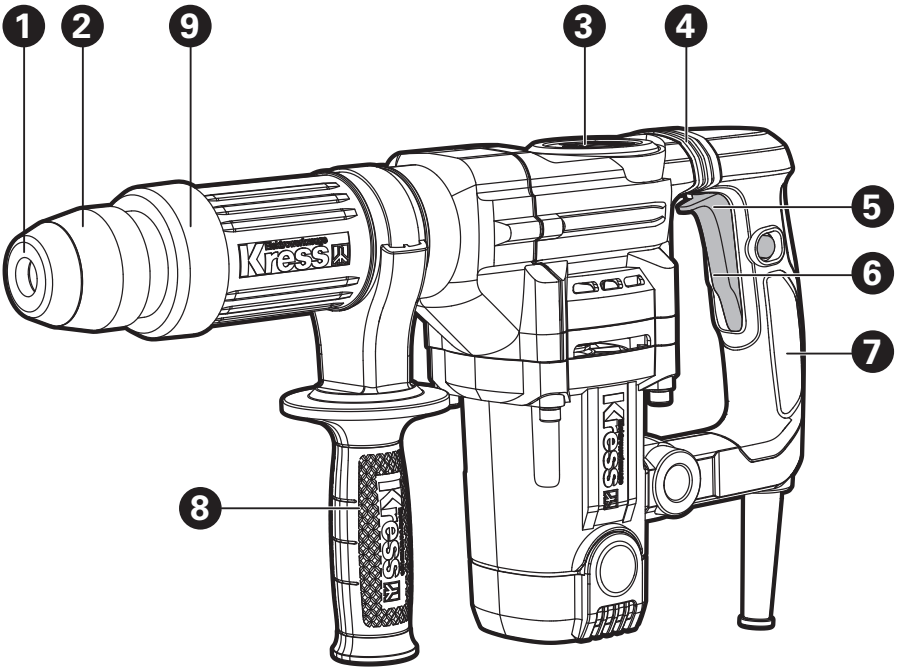

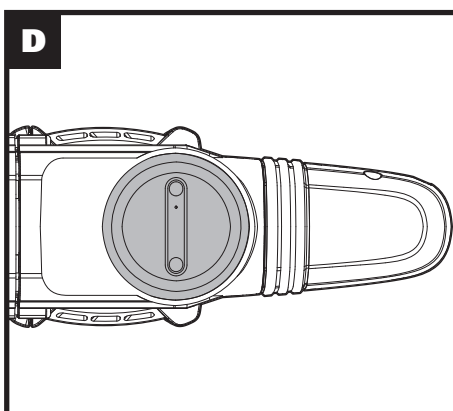
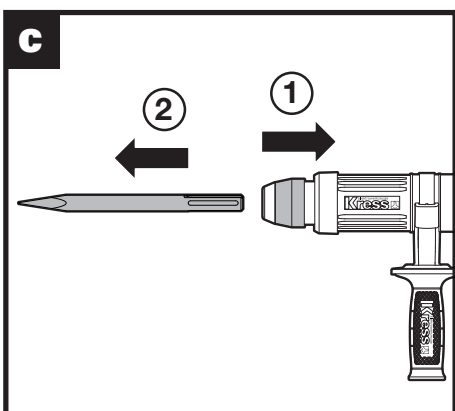
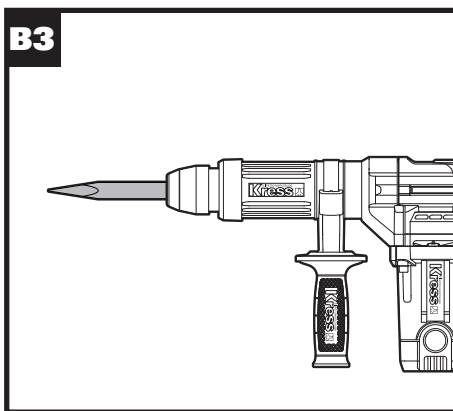
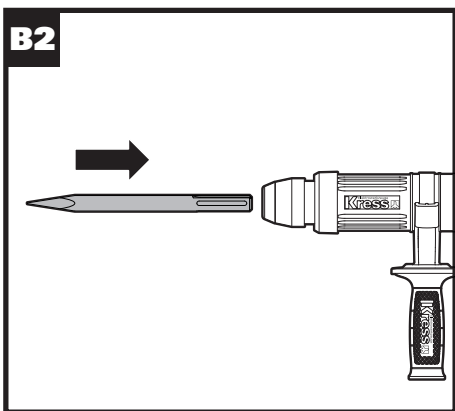
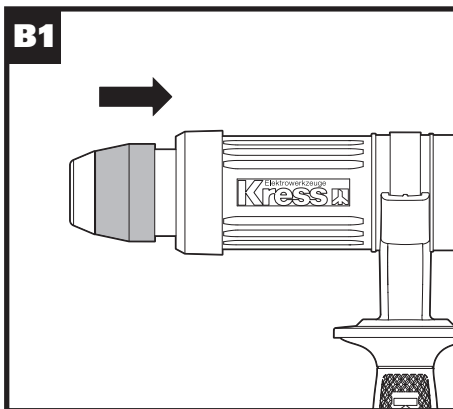
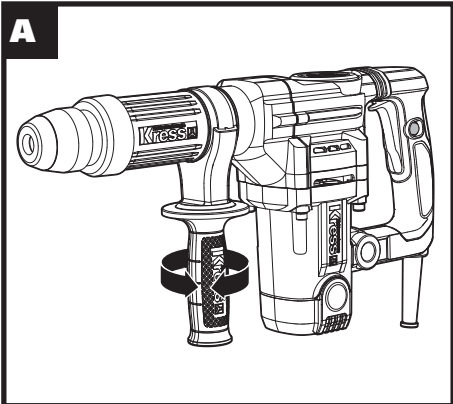

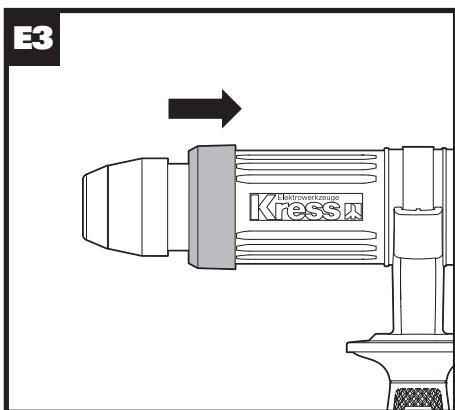
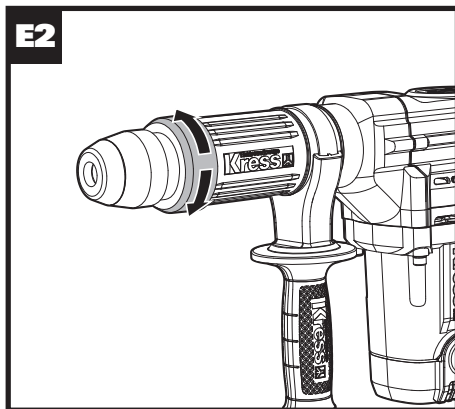
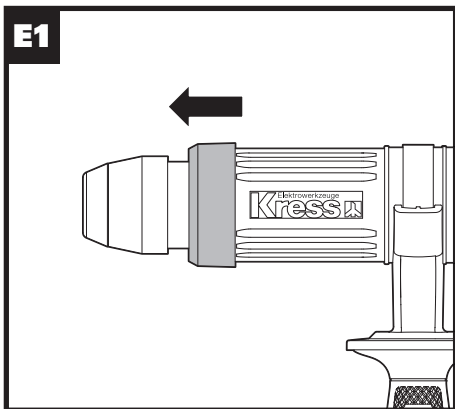

ORIGINAL INSTRUCTIONS

GENERAL POWER TOOL

SAFETY WARNINGS

 **WARNING** Read all safety warnings and all instructions. Failure to follow the warnings and instructions may result in electric shock, fire and/or serious injury.

Save all warnings and instructions for future reference.

The term "power tool" in the warnings refers to your mains-operated (corded) power tool or battery-operated (cordless) power tool.

1) Work area safety

- a) **Keep work area clean and well lit.** Cluttered or dark areas invite accidents.
- b) **Do not operate power tools in explosive atmospheres, such as in the presence of flammable liquids, gases or dust.** Power tools create sparks which may ignite the dust or fumes.
- c) **Keep children and bystanders away while operating a power tool.** Distractions can cause you to lose control.

2) Electrical safety

- a) **Power tool plugs must match the outlet. Never modify the plug in any way. Do not use any adapter plugs with earthed (grounded) power tools.** Unmodified plugs and matching outlets will reduce risk of electric shock.
- b) **Avoid body contact with earthed or grounded surfaces, such as pipes, radiators, ranges and refrigerators.** There is an increased risk of electric shock if your body is earthed or grounded.
- c) **Do not expose power tools to rain or wet conditions.** Water entering a power tool will increase the risk of electric shock.
- d) **Do not abuse the cord. Never use the cord for carrying, pulling or unplugging the power tool. Keep cord away from heat, oil, sharp edges or moving parts.** Damaged or entangled cords increase the risk of electric shock.
- e) **When operating a power tool outdoors, use an extension cord suitable for outdoor use.** Use of a cord suitable for outdoor use reduces the risk of electric shock.
- f) **If operating a power tool in a damp location is unavoidable, use a residual current device (RCD) protected supply.** Use of an RCD reduces the risk of electric shock.

3) Personal safety

- a) **Stay alert, watch what you are doing and use common sense when operating a power tool. Do not use a power tool while you are tired or under the influence of drugs, alcohol or medication.** A moment of inattention while operating power tools may result in serious personal injury.
- b) **Use personal protective equipment. Always wear eye protection.** Protective equipment

such as dust mask, non-skid safety shoes, hard hat, or hearing protection used for appropriate conditions will reduce personal injuries.

- c) **Prevent unintentional starting. Ensure the switch is in the off-position before connecting to power source and/or battery pack, picking up or carrying the tool.** Carrying power tools with your finger on the switch or energising power tools that have the switch on invites accidents.
 - d) **Remove any adjusting key or wrench before turning the power tool on.** A wrench or a key left attached to a rotating part of the power tool may result in personal injury.
 - e) **Do not overreach. Keep proper footing and balance at all times.** This enables better control of the power tool in unexpected situations.
 - f) **Dress properly. Do not wear loose clothing or jewellery. Keep your hair and clothing away from moving parts.** Loose clothes, jewellery or long hair can be caught in moving parts.
 - g) **If devices are provided for the connection of dust extraction and collection facilities, ensure these are connected and properly used.** Use of dust collection can reduce dust-related hazards.
- #### 4) Power tool use and care
- a) **Do not force the power tool. Use the correct power tool for your application.** The correct power tool will do the job better and safer at the rate for which it was designed.
 - b) **Do not use the power tool if the switch does not turn it on and off.** Any power tool that cannot be controlled with the switch is dangerous and must be repaired.
 - c) **Disconnect the plug from the power source and/or remove the battery pack, if detachable, from the power tool before making any adjustments, changing accessories, or storing power tools.** Such preventive safety measures reduce the risk of starting the power tool accidentally.
 - d) **Store idle power tools out of the reach of children and do not allow persons unfamiliar with the power tool or these instructions to operate the power tool.** Power tools are dangerous in the hands of untrained users.
 - e) **Maintain power tools and accessories. Check for misalignment or binding of moving parts, breakage of parts and any other condition that may affect the power tool's operation. If damaged, have the power tool repaired before use.** Many accidents are caused by poorly maintained power tools.
 - f) **Keep cutting tools sharp and clean.** Properly maintained cutting tools with sharp cutting edges are less likely to bind and are easier to control.
 - g) **Use the power tool, accessories and tool bits etc. in accordance with these instructions, taking into account the working conditions and the work to be performed.** Use of the power tool for operations different from those intended could result in a

hazardous situation.

5) Service

- a) **Have your power tool serviced by a qualified repair person using only identical replacement parts.** This will ensure that the safety of the power tool is maintained.







HAMMER SAFETY WARNINGS

1. **Wear ear protectors.** Exposure to noise can cause hearing loss.
2. **Use auxiliary handle(s), if supplied with the tool.** Loss of control can cause personal injury.
3. **Hold power tool by insulated gripping surfaces, when performing an operation where the cutting accessory may contact hidden wiring or its own cord.** Cutting accessory contacting a "live" wire may make exposed metal parts of the power tool "live" and could give the operator an electric shock.

ADDITIONAL SAFETY RULES FOR HAMMER

1. **Always wear a dust mask.**

SYMBOL

	To reduce the risk of injury, user must read instruction manual
	Wear ear protection
	Wear eye protection
	Wear dust mask
	Double insulation
	Warning
	Waste electrical products must not be disposed of with household waste. Please recycle where facilities exist. Check with your local authorities or retailer for recycling advice.

COMPONENT LIST

1. **DUST-PROOF COVER**
2. **CHUCK**
3. **GREASE BOX COVER**
4. **ANTI-VIBRATION HANDLE**
5. **SELF-LOCKING BUTTON**
6. **START-STOP SWITCH**
7. **MAIN HANDLE**
8. **AUXILIARY HANDLE**
9. **CHISEL ADJUSTMENT RING**

Not all the accessories illustrated or described are included in standard delivery.

TECHNICAL DATA

Type Designation: **KUX35P(X35P-designation of machinery, representative of hammer**

Rated voltage	230-240V~50Hz
Rated power input	1200W
Impact rate	3500bpm
Impact energy	14J
Protection class	□/II
Machine weight	5.8kg
Working system	30s / 90s

ACCESSORIES

Auxiliary handle	1
Spanner	1
Grease	1
Bull point chisel	1

We recommend that you purchase your accessories listed in the above list from the same store that sold you the tool. Refer to the accessory packaging for further details. Store personnel can assist you and offer advice.

NOISE INFORMATION

A weighted sound pressure	$L_{pA}=87.9\text{dB(A)}$
A weighted sound power	$L_{WA}=101.9\text{dB(A)}$
K_{PA} & K_{WA}	3dB(A) & 2.4dB(A)

Wear ear protection.

VIBRATION INFORMATION

Vibration total values (triax vector sum) determined according to EN 60745:

Chiseling	Vibration emission value $a_{h,Chesq} =$ 17.918m/s ²
	Uncertainty K= 1.5m/s ²

The declared vibration total value may be used for comparing one tool with another, and may also be used in a preliminary assessment of exposure.

WARNING: The vibration emission value during actual use of the power tool can differ from the declared value depending on the ways in which the tool is used dependant on the following examples and other variations on how the tool is used:

How the tool is used and the materials being cut or drilled.

The tool being in good condition and well maintained
The use the correct accessory for the tool and ensuring it is sharp and in good condition.

The tightness of the grip on the handles and if any anti vibration accessories are used.

And the tool is being used as intended by its design and these instructions.

This tool may cause hand-arm vibration syndrome if its use is not adequately managed

WARNING: To be accurate, an estimation of exposure level in the actual conditions of use should also take account of all parts of the operating cycle such as the times when the tool is switched off and when it is running idle but not actually doing the job. This may significantly reduce the exposure level over the total working period.

Helping to minimise your vibration exposure risk.

ALWAYS use sharp chisels, drills and blades

Maintain this tool in accordance with these instructions and keep well lubricated (where appropriate)

If the tool is to be used regularly then invest in anti vibration accessories.

Plan your work schedule to spread any high vibration tool use across a number of days.

OPERATION INSTRUCTIONS



NOTE: Please read the instructions carefully before use.

INTENDED USE

This machine is suitable for gouging on concrete, bricks, stone and asphalt. After appropriate accessories are installed, it can also be used for squeezing and tamping.

INSTALLATION



Warning: Be sure to unplug the power cord before any commissioning or repair on the machine.

1. AUXILIARY HANDLE (SEE FIGURE A)

You can change the position of the auxiliary handle (8) as needed to improve work safety and comfort. Tighten the auxiliary handle (8) in the counter-clockwise direction and loosen the auxiliary handle (8) in the clockwise direction.



Warning: The auxiliary handle must be used during operation.

2. CHISEL

With the chucks (2), the chisel can be easily replaced without other auxiliary tools.

The dust-proof cover (1) prevents the dusts from entering the chisel during operation. Be cautious when installing a chisel without damaging the dust-proof cover (1).



Warning: Replace the dust-proof cover once it is damaged. To avoid danger, it must be replaced by the special service center, or an professional person with equivalent qualifications.

1) INSTALLATION

Pull down the chuck (2) and screw it into the chisel.

Release the chuck (2) to lock the chisel. (See Figure B1-B3)

Pull the chisel to make sure it is locked.

2) DISASSEMBLY

Pull down the chuck (2) and remove the chisel. (See Figure C)

NOTE: Use a sharp chisel to achieve good performance. It is important to grind the chisel in time to extend its service life and achieve better performance.

3) Regularly add lubricant to the gearbox

Open the oil cover (3) with the accompanying wrench, and add the appropriate amount of grease (see Figure D)

3. CHISEL POSITION ADJUSTMENT

After attaching chisel, push chisel adjustment ring (9) toward the chuck (2) and rotate. Adjusting chisel's angle to make it at the proper position, then release the chisel adjustment ring and make sure chisel clips into the slot firmly. (See Figure E1, E2, E3)

ATTENTION: Do not adjust chisel when the tool is on operation

OPERATION

1. START/STOP

Press the start/stop switch to start the machine.
Release the start/stop switch (6) to stop the machine.

2. CONTINUOUS OPERATION

Start: Press the start/stop switch (6) and lock the switch with the self-locking button (5) to keep it activated.
Off: Press the start/stop switch (6) and release it immediately.

 **Warning: If the machine is severely hot, make your machine run for 2-3 minutes without load to cool the motor.**

MAINTENANCE

Be sure to unplug the power cord before any repair work on the machine.

It is required to add the lubricants for the power tool.
Wipe the machine with a dry cloth in time after using.
Do not clean the machine with water or chemical detergent to avoid affecting the performance of the casing or causing such accident as electric leakage.
Always keep the air inlet clean and unobstructed to prevent debris from accumulating and affecting the cooling of the motor. Also, try not to use it in dusty environment.
Occasionally, there may sparkles at the air outlet, which is normal and will not cause damage to the machine.
If the power cord is damaged, it must be replaced by the manufacturer, a special service center, or an professional person with equivalent qualifications to avoid a hazard.

ENVIRONMENTAL PROTECTION

 Waste electrical products must not be disposed of with household waste. Please recycle where facilities exist. Check with your local authorities or retailer for recycling advice.

PLUG REPLACEMENT(ONLY FOR REWIRABLE PLUG OF UK & IRELAND)

If you need to replace the fitted plug then follow the instructions below.

IMPORTANT

The wires in the mains lead are colored in accordance with the following code:

BLUE = NEUTRAL **BROWN = LIVE**

As the colors of the wires in the mains lead of this appliance may not correspond with the colored markings identifying the terminals in your plug, proceed as follows. The wire which is colored blue must be connected to the terminal which is marked with N. The

wire which is colored brown must be connected to the terminal which is marked with L.

Warning!

Never connect live or neutral wires to the earth terminal of the plug. Only fit an approved 13ABS1363/A plug and the correct rated fuse.

Note: If a moulded plug is fitted and has to be removed take great care in disposing of the plug and severed cable, it must be destroyed to prevent engaging into a socket.

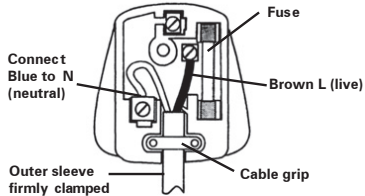

DECLARATION OF CONFORMITY

We,
Positec Germany GmbH
Grüner Weg 10, 50825 Cologne, Germany
Declare that the product

Description **Electric hammer**
Type **KUX35P(X35P-designation of machinery, representative of hammer)**
Function **Hammering various materials**

Complies with the following Directives:
2006/42/EC, 2011/65/EU&(EU)2015/863, 2014/30/EU

2000/14/EC amended by 2005/88/EC:
- Conformity Assessment Procedure as per **Annex VI**
- Measured Sound Power Level **101.9dB**
- Declared Guaranteed Sound Power Level **105dB**

Standards conform to
EN 60745-1, EN 60745-2-6, EN ISO 3744, EN 55014-1, EN 55014-2, EN 61000-3-2, EN 61000-3-3

The person authorized to compile the technical file,
Name **Marcel Filz**
Address **Positec Germany GmbH**
Grüner Weg 10, 50825 Cologne, Germany



2020/05/25
Allen Ding
Deputy Chief Engineer, Testing & Certification
Positec Technology (China) Co., Ltd
18, Dongwang Road, Suzhou Industrial Park, Jiangu 215123, P. R. China

ÜBERSETZUNG DER ORIGINALANLEITUNG

ALLGEMEINE SICHERHEITSHINWEISE FÜR ELEKTROWERKZEUGE



WARNUNG Lesen Sie alle Sicherheitshinweise und Anweisungen.

Ver säumnisse bei der Einhaltung der Sicherheitshinweise und Anweisungen können elektrischen Schlag, Brand und/oder schwere Verletzungen verursachen.

Bewahren Sie alle Sicherheitshinweise und Anweisungen für die Zukunft auf.

Der in den Sicherheitshinweisen verwendete Begriff „Elektrowerkzeug“ bezieht sich auf akkubetriebene Elektrowerkzeuge (ohne Netzkabel).

1) Arbeitsplatzsicherheit

- a) **Halten Sie Ihren Arbeitsbereich sauber und gut beleuchtet.** Unordnung oder unbeleuchtete Arbeitsbereiche können zu Unfällen führen.
- b) **Arbeiten Sie mit dem Elektrowerkzeug nicht in explosionsgefährdeter Umgebung, in der sich brennbare Flüssigkeiten, Gase oder Stäube befinden.** Elektrowerkzeuge erzeugen Funken, die den Staub oder die Dämpfe entzünden können.
- c) **Halten Sie Kinder und andere Personen während der Benutzung des Elektrowerkzeugs fern.** Bei Ablenkung können Sie die Kontrolle über das Gerät verlieren.

2) Elektrische Sicherheit

- a) **Der Anschlussstecker des Elektrowerkzeuges muss in die Steckdose passen. Der Stecker darf in keiner Weise verändert werden. Verwenden Sie keine Adapterstecker gemeinsam mit schutzgeerdeten Elektrowerkzeugen.** Unveränderte Stecker und passende Steckdosen verringern das Risiko eines elektrischen Schlages.
- b) **Vermeiden Sie Körperkontakt mit geerdeten Oberflächen wie von Rohren, Heizungen, Herden und Kühlschränken.** Es besteht ein erhöhtes Risiko durch elektrischen Schlag, wenn Ihr Körper geerdet ist.
- c) **Halten Sie Elektrowerkzeuge von Regen oder Nässe fern.** Das Eindringen von Wasser in ein Elektrowerkzeug erhöht das Risiko eines elektrischen Schlages.
- d) **Zweckfremden Sie das Kabel nicht, um das Elektrowerkzeug zu tragen, aufzuhängen oder um den Stecker aus der Steckdose zu ziehen.** Halten Sie das Kabel fern von Hitze, Öl, scharfen Kanten oder sich bewegendem Geräteteilen. Beschädigte oder verwickelte Kabel erhöhen das Risiko eines elektrischen Schlages.
- e) **Wenn Sie mit einem Elektrowerkzeug im Freien arbeiten, verwenden Sie nur Verlängerungskabel, die auch für den Außenbereich geeignet sind.** Die Anwendung eines für den Außenbereich geeigneten Verlängerungskabels verringert das Risiko eines elektrischen Schlages.

- f) **Wenn der Betrieb des Elektrowerkzeuges in feuchter Umgebung nicht vermeidbar ist, verwenden Sie einen Fehlerstromschutzschalter.** Der Einsatz eines Fehlerstromschutzschalters vermindert das Risiko eines elektrischen Schlages.

3) Sicherheit von Personen

- a) **Seien Sie aufmerksam, achten Sie darauf, was Sie tun, und gehen Sie mit Vernunft an die Arbeit mit einem Elektrowerkzeug.** Benutzen Sie kein Elektrowerkzeug, wenn Sie müde sind oder unter dem Einfluss von Drogen, Alkohol oder Medikamenten stehen. Ein Moment der Unachtsamkeit beim Gebrauch des Elektrowerkzeuges kann zu ernsthaften Verletzungen führen.
 - b) **Tragen Sie persönliche Schutzausrüstung und immer eine Schutzbrille.** Das Tragen persönlicher Schutzausrüstung, wie Staubmaske, persönliche Sicherheitsschuhe, Schutzhelm oder Gehörschutz, je nach Art und Einsatz des Elektrowerkzeuges, verringert das Risiko von Verletzungen.
 - c) **Vermeiden Sie eine unbeabsichtigte Inbetriebnahme. Vergewissern Sie sich, dass das Elektrowerkzeug ausgeschaltet ist, bevor Sie es an den Akku anschließen, es aufnehmen oder tragen.** Wenn Sie beim Tragen des Elektrowerkzeuges den Finger am Schalter haben oder das Gerät eingeschaltet an die Stromversorgung anschließen, kann dies zu Unfällen führen.
 - d) **Entfernen Sie Einstellwerkzeuge oder Schraubenschlüssel, bevor Sie das Elektrowerkzeug einschalten.** Ein Werkzeug oder Schlüssel, der sich in einem drehenden Geräteteil befindet, kann zu Verletzungen führen.
 - e) **Vermeiden Sie eine abnormale Körperhaltung. Sorgen Sie für einen sicheren Stand und halten Sie jederzeit das Gleichgewicht.** Dadurch können Sie das Elektrowerkzeug in unerwarteten Situationen besser kontrollieren.
 - f) **Tragen Sie geeignete Kleidung. Tragen Sie keine weite Kleidung oder Schmuck.** Halten Sie Haare, Kleidung und Handschuhe fern von sich bewegendem Teilen. Lockere Kleidung, Schmuck oder lange Haare können von sich bewegendem Teilen erfasst werden.
 - g) **Wenn Staubabsaug- und -auffangeinrichtungen montiert werden können, vergewissern Sie sich, dass diese angeschlossen sind und richtig verwendet werden.** Verwendung einer Staubabsaugung kann Gefährdungen durch Staub verringern.
- #### **4) Verwendung und Behandlung des Elektrowerkzeuges**
- a) **Überlasten Sie das Gerät nicht. Verwenden Sie für Ihre Arbeit das dafür bestimmte Elektrowerkzeug.** Mit dem passenden Elektrowerkzeug arbeiten Sie besser und sicherer

- im angegebenen Leistungsbereich.
- b) **Benutzen Sie kein Elektrowerkzeug, dessen Schalter defekt ist.** Ein Elektrowerkzeug, das sich nicht mehr ein- oder ausschalten lässt, ist gefährlich und muss repariert werden.
- c) **Entfernen Sie den Akku, bevor Sie Geräteeinstellungen vornehmen, Zubehörteile wechseln oder das Gerät weglegen.** Diese Vorsichtsmaßnahme verhindert den unbeabsichtigten Start des Elektrowerkzeuges.
- d) **Bewahren Sie unbenutzte Elektrowerkzeuge außerhalb der Reichweite von Kindern auf. Lassen Sie Personen das Gerät nicht benutzen, die mit diesem nicht vertraut sind oder diese Anweisungen nicht gelesen haben.** Elektrowerkzeuge sind gefährlich, wenn Sie von unerfahrenen Personen benutzt werden.
- e) **Pflegen Sie Elektrowerkzeuge mit Sorgfalt. Kontrollieren Sie, ob bewegliche Teile einwandfrei funktionieren und nicht klemmen, ob Teile gebrochen oder so beschädigt sind, dass die Funktion des Elektrowerkzeuges beeinträchtigt ist.** Lassen Sie beschädigte Teile vor dem Einsatz des Gerätes reparieren. Viele Unfälle haben ihre Ursache in schlecht gewarteten Elektrowerkzeugen.
- f) **Halten Sie Schneidwerkzeuge scharf und sauber.** Sorgfältig gepflegte Schneidwerkzeuge mit scharfen Schneidkanten verklemmen sich weniger und sind leichter zu führen.
- g) **Verwenden Sie Elektrowerkzeug, Zubehör, Einsatzwerkzeuge usw. entsprechend diesen Anweisungen.** Berücksichtigen Sie dabei die Arbeitsbedingungen und die auszuführende Tätigkeit. Der Gebrauch von Elektrowerkzeugen für andere als die vorgesehenen Anwendungen kann zu gefährlichen Situationen führen.
- 5) **Service**
- a) **Lassen Sie Ihr Elektrowerkzeug nur von qualifiziertem Fachpersonal und nur mit Original-Ersatzteilen reparieren.** Damit wird sichergestellt, dass die Sicherheit des Gerätes erhalten bleibt.







SICHERHEITSHINWEISE FÜR HÄMMER

- Tragen Sie Gehörschutz, Wenn Sie die Schlagbohrmaschine benutzen.** Lärmaussetzung kann Hörverlust verursachen.
- Benutzen Sie den zusätzlichen Handgriff, der mit dem Werkzeug geliefert wird.** Kontrollverlust kann Personenschäden zufolge haben.
- Halten Sie das Werkzeug nur an den isolierten griffigen Oberflächen, wenn Sie einen Einsatz durchführen, bei dem Schneidwerkzeuge eventuell versteckte Kabel berühren könnten.** Berührung mit einem unter Strom stehenden Kabel kann auch die Metallteile des Gerätes unter Strom setzen und dem Bedienenden einen Stromschlag versetzen.

ZUSÄTZLICHE SICHERHEITSREGELN FÜR HÄMMER

- Tragen Sie eine Staubschutzmaske.**

SYMBOLE

	Zur Reduzierung der Verletzungsgefahr bitte die Bedienungsanleitung durchlesen
	Tragen Sie einen Gehörschutz
	Tragen Sie eine Schutzbrille
	Tragen Sie eine Schutzbrille
	Schutzisolation
	WARNUNG!
	Elektroprodukte dürfen nicht mit dem normalen Haushaltsmüll entsorgt werden, sondern sollten nach Möglichkeit zu einer Recyclingstelle gebracht werden. Ihre zuständigen Behörden oder Ihr Fachhändler geben Ihnen hierzu gerne Auskunft.

KOMPONENTEN

- STAUBSCHUTZABDECKUNG**
- BOHRFUTTER**
- SCHMIERMITTELBEHÄLTERDECKEL**
- ANTI-VIBRATIONSGRIF**
- DAUERSCHALTER**
- START-STOPP-SCHALTER**
- HAUPTGRIF**
- ZUSATZHANDGRIF**

9. Meißel-Einstellung

Abgebildetes oder beschriebenes Zubehör gehört teilweise nicht zum Lieferumfang

TECHNISCHE DATEN

Typ **KUX35P(X35P- mechanisches Design, der Vertreter des Hammers)**

Nennspannung	230-240V~50Hz
Nennleistungsaufnahme	1200W
Schlagzahl	3500bpm
Schlagenergie	14J
Schutzklasse	 /II
Maschinengewicht	5.8kg
Arbeitsmodus	30s / 90s

ZUBEHÖRTEILE

Zusatzhandgriff	1
Schlüssel	1
Schmierfett	1
Meißel	1

Wir empfehlen, dass Sie das in der obigen Liste aufgeführte Zubehör in dem Geschäft kaufen, in dem Sie das Werkzeug gekauft haben. Weitere Einzelheiten finden Sie in der Verpackung des Zubehörs. Das Ladenpersonal kann Ihnen behilflich sein und Ratschläge geben

INFORMATIONEN

Gewichteter Schalldruck	$L_{PA} = 87.9\text{dB(A)}$
Gewichtete Schalleistung	$L_{WA} = 101.9\text{dB(A)}$
K_{PA} & K_{WA}	3dB(A) & 2.4dB(A)

Tragen Sie einen Gehörschutz.

INFORMATIONEN ÜBER VIBRATIONEN

Vibrationsgesamtmesswertermittlung gemäß EN 60745:

Meißeln	Vibrationsemissionswert $a_{h,Chaq} = 17.918\text{m/s}^2$
	Unsicherheit $K = 1.5\text{m/s}^2$

Der angegebene Gesamt vibrationswert kann zum Vergleich eines Werkzeugs mit einem anderen und auch zur vorläufigen Expositionsbewertung verwendet werden.

! WARNUNG: Der Vibrationsemissionswert während des tatsächlichen Gebrauchs des Elektrowerkzeugs kann vom angegebenen Wert abweichen, je nachdem, wie das Werkzeug gemäß folgender Beispiele und anderweitiger Verwendungsmöglichkeiten eingesetzt wird: Die Verwendung des Werkzeugs und die Art, wie die Materialien geschnitten oder angebohrt werden. Das Werkzeug ist in gutem Zustand und gut gepflegt. Verwendung des richtigen Zubehörs für das Werkzeug und Gewährleistung seiner Schärfe und seines guten Zustands. Die Festigkeit der Handgriffe und ob Antivibrationszubehör verwendet wird. Und ob das verwendete Werkzeug dem Design und diesen Anweisungen entsprechend verwendet wird.

Wird dieses Werkzeug nicht angemessen gehandhabt, kann es ein Hand-Arm-Vibrationssyndrom erzeugen.

! WARNUNG: Es sollte eine Abschätzung des Belastungsgrades im Laufe aller Arbeitsabschnitte bei der tatsächlichen Verwendung berücksichtigt werden, z.B. die Zeiten, wenn das Werkzeug ausgeschaltet ist, und wenn es sich im Leerlauf befindet. Auf diese Weise kann der Belastungsgrad während der gesamten Arbeitszeit wesentlich gemindert werden.

Minimieren Sie Ihr Risiko, dem Sie bei Vibrationen ausgesetzt sind. Verwenden Sie **IMMER** scharfe Meißel, Bohrer und Sägeblätter. Pflegen Sie dieses Werkzeug diesen Anweisungen entsprechend und achten Sie auf eine gute Einfettung (wo erforderlich). Bei regelmäßiger Verwendung dieses Werkzeugs sollten Sie in Antivibrationszubehör investieren. Machen Sie einen Arbeitsplan, um die Verwendung von hochvibrierenden Werkzeugen auf mehrere Tage zu verteilen.

HINWEISE ZUM BETRIEB

! HINWEIS: Lesen Sie das Handbuch vor Inbetriebnahme des Werkzeuges sorgfältig durch.

BESTIMMUNGSGEMÄSSER GEBRAUCH

Diese Maschine ist zum Aushöhlen von Beton, Ziegeln, Stein und Asphalt geeignet. Nach der Installation von entsprechendem Zubehör kann es auch zum Quetschen und Stampfen verwendet werden.

INSTALLATION

 **Warnung: Ziehen Sie unbedingt den Netzstecker, bevor Sie das Gerät in Betrieb nehmen oder reparieren.**

1. ZUSATZHANDGRIFF (SIEHE ABBILDUNG A)

Sie können die Position des Zusatzgriffs (8) nach Bedarf ändern, um die Arbeitssicherheit und den Komfort zu verbessern.

Ziehen Sie den Zusatzgriffs (8) gegen den Uhrzeigersinn fest und lösen Sie den Zusatzgriffs (8) im Uhrzeigersinn.

 **Warnung: Der Zusatzhandgriff muss während des Betriebs benutzt werden.**

2. MEISSEL

Im Bohrfutter (2) kann der Meißel ohne weiteres Hilfswerkzeug gewechselt werden.

Die Staubschutzabdeckung (1) verhindert das Eindringen von Staub in das Bohrfutter während des Betriebes. Seien Sie vorsichtig beim Einsetzen eines Meißels und beschädigen Sie die Staubschutzabdeckung (1) nicht.

 **Warnung: Ersetzen Sie die Staubschutzabdeckung, wenn sie beschädigt ist. Um Gefahren zu vermeiden, muss sie von der Fachwerkstatt oder einer Fachperson mit gleichwertiger Qualifikation ersetzt werden.**

1) INSTALLATION

Ziehen Sie das Bohrfutter(2) nach hinten und setzen Sie den Meißel ein. Lassen Sie das Bohrfutter(2) los, um den Meißel zu verriegeln. (Siehe Abb. B1-B3)

Ziehen Sie am Meißel nach vorne, um sicherzustellen, dass er verriegelt ist.

2) DEMONTAGE

Ziehen Sie das Bohrfutter(2) nach unten und entfernen Sie den Meißel. (Siehe Abb. C)

HINWEIS: Verwenden Sie einen scharfen Meißel, um eine gute Leistung zu erzielen. Es ist wichtig, den Meißel rechtzeitig zu schleifen, um seine Lebensdauer zu verlängern und eine bessere Leistung zu erzielen.

3) Füllen Sie regelmäßige Schmiermittel in das Getriebe

Öffnen Sie die Ölabdeckung (3) mit dem beiliegenden Schraubenschlüssel und geben Sie die entsprechende Fettmenge ein (siehe Abb. D).

3. EINSTELLUNG DER MEISSELPOSITION

Nach dem Ansetzen des Meißels den Meißel-Einstellring (9) zum Bohrfutter(2) hin schieben und drehen. Stellen Sie den Winkel des Meißels so ein, bis Sie die richtige Position erreicht haben. Lassen Sie dann den Meißel-Einstellring los und achten Sie darauf, dass der Meißel fest im Schlitz einrastet. (Siehe Abb. E1, E2, E3)

Achtung: Stellen Sie den Meißel nicht ein, wenn das Werkzeug in Betrieb ist

BETRIEB

1. START/STOPP

Drücken Sie den Start/Stop-Schalter, um die Maschine zu starten. Lassen Sie den Start-/Stopp-Schalter (6) los,

um die Maschine zu stoppen.

2. DAUERBETRIEB

Start: Drücken Sie den Start-/Stopp-Schalter (6) und betätigen Sie den Dauerschalter (5), um ihn aktiviert zu halten.

Aus: Drücken Sie den Start-/Stopp-Schalter (6) und lassen Sie ihn sofort los.

 **Warnung: Wenn die Maschine sehr heiß ist, lassen Sie sie 2-3 Minuten ohne Last laufen, um den Motor abzukühlen.**

WARTUNG

Ziehen Sie grundsätzlich den Netzstecker, bevor Sie Einstell-, Reparatur- oder Wartungstätigkeiten ausführen.

Ziehen Sie unbedingt den Netzstecker, bevor Sie Reparaturarbeiten an der Maschine durchführen. Es ist erforderlich, die Schmiermittel für das Elektrowerkzeug zu verwenden. Wischen Sie die Maschine nach dem Gebrauch rechtzeitig mit einem trockenen Tuch ab. Reinigen Sie die Maschine nicht mit Wasser oder chemischen Reinigungsmitteln, um die Oberfläche des Gehäuses nicht zu beschädigen oder Unfälle wie z.B. einen Stromausfall zu vermeiden.

Halten Sie den Lufteinlass immer sauber und frei, um zu verhindern, dass sich Schmutz ansammelt und die Kühlung des Motors beeinträchtigt. Verwenden Sie die Maschine nicht in staubiger Umgebung.

Gelegentlich können Funken am Luftauslass Funken austreten, was normal ist und keinen Schaden an der Maschine verursacht.

Falls das Netzkabel beschädigt sein sollte, muss es vom Hersteller, einem seiner Service-Beauftragten oder einer ähnlich qualifizierten Person instandgesetzt werden, damit es nicht zu Gefährdungen kommt.

UMWELTSCHUTZ



Elektroprodukte dürfen nicht mit dem normalen Haushaltsmüll entsorgt werden, sondern sollten

■ nach Möglichkeit zu einer Recyclingstelle gebracht werden. Ihre zuständigen Behörden oder Ihr Fachhändler geben Ihnen hierzu gerne Auskunft.

KONFORMITÄTSERKLÄRUNG

Wir,
Positec Germany GmbH
Grüner Weg 10, 50825 Cologne, Germany

erklären hiermit, dass unser Produkt
Beschreibung **Elektrischer Hammer**
Typ **KUX35P(X35P-Bezeichnung der Maschine,**
Repräsentant Bohrhammer)
Funktion **Hämmern verschiedener Materialien**

den Bestimmungen der folgenden Richtlinien
entspricht:
2006/42/EC, 2011/65/EU&(EU)2015/863,
2014/30/EU

2000/14/EG geändert durch 2005/88/EG:
- Konformitätsbewertungsverfahren nach
Anhang VI
-Gemessener Schalleistungspegel
101.9dB
-Deklarierter garantierter Schalleistungspegel
105dB

Werte nach
EN 60745-1, EN 60745-2-6, EN ISO 3744, EN
55014-1, EN 55014-2, EN 61000-3-2,
EN 61000-3-3

Zur Kompilierung der technischen Datei ermächtigte
Person,

Name **Marcel Filz**
Anschrift **Positec Germany GmbH**
Grüner Weg 10, 50825 Cologne, Germany



2020/05/25
Allen Ding
Stellvertretender Chefsingenieur,
Prüfung und Zertifizierung
Positec Technology (China) Co., Ltd
18, Dongwang Road, Suzhou Industrial

TRADUCTION DES INSTRUCTIONS INITIALES AVERTISSEMENTS DE SÉCURITÉ GÉNÉRAUX POUR L'OUTIL

! **AVERTISSEMENT** Lire tous les avertissements de sécurité et toutes les instructions. Ne pas suivre les avertissements et instructions peut donner lieu à un choc électrique, un incendie et/ou une blessure sérieuse.

Conserver tous les avertissements et toutes les instructions pour pouvoir s'y reporter ultérieurement.

Le terme «outil» dans les avertissements fait référence à votre outil électrique alimenté par le secteur (avec cordon d'alimentation) ou votre outil fonctionnant sur batterie (sans cordon d'alimentation).

1) Sécurité de la zone de travail

- a) **Conserver la zone de travail propre et bien éclairée.** Les zones en désordre ou sombres sont propices aux accidents.
- b) **Ne pas faire fonctionner les outils électriques en atmosphère explosive, par exemple en présence de liquides inflammables, de gaz ou de poussières.** Les outils électriques produisent des étincelles qui peuvent enflammer les poussières ou les fumées.
- c) **Maintenir les enfants et les personnes présentes à l'écart pendant l'utilisation de l'outil.** Les distractions peuvent vous faire perdre le contrôle de l'outil.

2) Sécurité électrique

- a) **Il faut que les fiches de l'outil électrique soient adaptées au socle.** Ne jamais modifier la fiche de quelque façon que ce soit. Ne pas utiliser d'adaptateurs avec des outils à branchement de terre. Des fiches non modifiées et des socles adaptés réduiront le risque de choc électrique.
 - b) **Éviter tout contact du corps avec des surfaces reliées à la terre telles que les tuyaux, les radiateurs, les cuisinières et les réfrigérateurs.** Il existe un risque accru de choc électrique si votre corps est relié à la terre.
 - c) **Ne pas exposer les outils à la pluie ou à des conditions humides.** La pénétration d'eau à l'intérieur d'un outil augmentera le risque de choc électrique.
 - d) **Ne pas maltraiter le cordon. Ne jamais utiliser le cordon pour porter, tirer ou débrancher l'outil.** Maintenir le cordon à l'écart de la chaleur, du lubrifiant, des arêtes ou des parties en mouvement. Des cordons endommagés ou emmêlés augmentent le risque de choc électrique.
 - e) **Lorsqu'on utilise un outil à l'extérieur, utiliser un prolongateur adapté à l'utilisation extérieure.** L'utilisation d'un cordon adapté à l'utilisation extérieure réduit le risque de choc électrique.
 - f) **Si l'usage d'un outil dans un emplacement humide est inévitable, utiliser une alimentation protégée par un dispositif à courant différentiel résiduel (DDR).** L'usage d'un DDR réduit le risque de choc électrique.
- 3) **Sécurité des personnes**
 - a) **Restez vigilant, regardez ce que vous êtes en train de faire et faites preuve de bon sens dans votre utilisation de l'outil.** Ne pas utiliser un outil lorsque vous êtes fatigué ou sous l'emprise de drogues, d'alcool ou de médicaments. Un moment d'inattention en cours d'utilisation d'un outil peut entraîner des blessures graves des personnes.
 - b) **Utiliser un équipement de sécurité. Toujours porter une protection pour les yeux.** Les équipements de sécurité tels que les masques contre les poussières, les chaussures de sécurité antidérapantes, les casques ou les protections acoustiques utilisés pour les conditions appropriées réduiront les blessures de personnes.
 - c) **Éviter tout démarrage intempestif. S'assurer que l'interrupteur est en position arrêté avant de brancher l'outil au secteur et/ou au bloc de batteries, de le ramasser ou de le porter.** Porter les outils en ayant le doigt sur l'interrupteur ou brancher des outils dont l'interrupteur est en position marche est source d'accidents.
 - d) **Retirer toute clé de réglage avant de mettre l'outil en marche.** Une clé laissée fixée sur une partie tournante de l'outil peut donner lieu à des blessures de personnes.
 - e) **Ne pas se précipiter. Garder une position et un équilibre adaptés à tout moment.** Cela permet un meilleur contrôle de l'outil dans des situations inattendues.
 - f) **S'habiller de manière adaptée. Ne pas porter de vêtements amples ou de bijoux. Garder les cheveux, les vêtements et les gants à distance des parties en mouvement.** Des vêtements amples, des bijoux ou les cheveux longs peuvent être pris dans des parties en mouvement.
 - g) **Si des dispositifs sont fournis pour le raccordement d'équipements pour l'extraction et la récupération des poussières, s'assurer qu'ils sont connectés et correctement utilisés.** Utiliser des collecteurs de poussière peut réduire les risques dus aux poussières.
 - 4) **Utilisation et entretien de l'outil**
 - a) **Ne pas forcer l'outil. Utiliser l'outil adapté à votre application.** L'outil adapté réalisera mieux le travail et de manière plus sûre au régime pour lequel il a été construit.
 - b) **Ne pas utiliser l'outil si l'interrupteur ne permet pas de passer de l'état de marche à arrêté et vice versa.** Tout outil qui ne peut pas être commandé par l'interrupteur est dangereux et il faut le réparer.
 - c) **Débrancher la fiche de la source d'alimentation en courant et/ou le bloc de batteries de l'outil avant tout réglage, changement d'accessoires ou avant de ranger l'outil.** De telles mesures de sécurité préventives réduisent le risque de démarrage accidentel de l'outil.
 - d) **Conserver les outils à l'arrêt hors de la portée des enfants et ne pas permettre à des personnes ne connaissant pas l'outil**

- ou les présentes instructions de le faire fonctionner. Les outils sont dangereux entre les mains d'utilisateurs novices.
- e) **Observer la maintenance de l'outil. Vérifier qu'il n'y a pas de mauvais alignement ou de blocage des parties mobiles, des pièces cassées ou toute autre condition pouvant affecter le fonctionnement de l'outil.** En cas de dommages, faire réparer l'outil avant de l'utiliser. De nombreux accidents sont dus à des outils mal entretenus.
- f) **Garder affûtés et propres les outils permettant de couper.** Des outils destinés à couper correctement entretenus avec des pièces coupantes tranchantes sont moins susceptibles de bloquer et sont plus faciles à contrôler.
- g) **Utiliser l'outil, les accessoires et les lames etc., conformément à ces instructions, en tenant compte des conditions de travail et du travail à réaliser.** L'utilisation de l'outil pour des opérations différentes de celles prévues pourrait donner lieu à des situations dangereuses.
- 5) **Maintenance et entretien**
- a) **Faire entretenir l'outil par un réparateur qualifié utilisant uniquement des pièces de rechange identiques.** Cela assurera le maintien de la sécurité de l'outil.



VERTISSEMENTS DE SÉCURITÉ POUR LES MARTEAUX

- Porter une protection pour les oreilles.**
L'exposition au bruit peut causer une perte d'audition.
- Veillez utiliser les poignées auxiliaires fournies avec l'outil.** La perte de contrôle peut engendrer des blessures.
- Tenir l'outil par ses surfaces antidérapantes et isolées si l'outil de coupe risque d'entrer en contact avec des câbles cachés.** L'entrée en contact avec un câble sous tension rendra les parties en métal de l'outil également sous tension et l'utilisateur pourrait recevoir une décharge électrique.

RÈGLES DE SÉCURITÉ SUPPLÉMENTAIRES POUR LE MARTEAU

- Porter un masque contre la poussière.**

SYMBOLES

	Pour réduire le risque de blessure, l'utilisateur doit lire le mode d'emploi.
	Porter une protection pour les oreilles

	Porter une protection pour les yeux
	Porter un masque contre la poussière
	Classe de protection
	Avertissement!
	Les déchets d'équipements électriques et électroniques ne doivent pas être déposés avec les ordures ménagères. Ils doivent être collectés pour être recyclés dans des centres spécialisés. Consultez les autorités locales ou votre revendeur pour obtenir des renseignements sur l'organisation de la collecte.

LISTE DES COMPOSANTS

- COUVERCLE ANTI-POUSSIÈRE**
- MANDRIN**
- COUVERCLE D'HUILE**
- POIGNÉE ANTI-VIBRATION**
- BOUTON AUTOBLOQUANT**
- INTERRUPTEUR MARCHE-ARRÊT**
- POIGNÉE PRINCIPALE**
- POIGNÉE AUXILIAIRE**
- BAGUE DE RÉGLAGE DU BURIN**

Les accessoires reproduits ou décrits ne sont pas tous compris avec le modèle standard livré.

CARACTÉRISTIQUES TECHNIQUES

Type **KUX35P(X35P- désignation des machines, représentative pour le marteau)**

Tension nominale	230-240V~50Hz
Puissance d'entrée nominale	1200W
Taux d'impact	3500bpm
Énergie d'impact	14J
classe de protection	 II
Poids de la machine	5.8kg
Système de travail	30s / 90s

ACCESSOIRES

Poignée auxiliaire	1
Clé à molette	1
Graisse	1
Pelle à bout pointu	1

Nous vous recommandons d'acheter vos accessoires répertoriés dans la liste ci-dessus dans le même magasin qui vous a vendu l'outil. Reportez-vous à l'emballage des accessoires pour plus de détails. Le personnel du magasin peut vous aider et vous conseiller.

INFORMATIONS RELATIVES AU BRUIT

Niveau de pression acoustique	$L_{pA} = 87.9 \text{ dB(A)}$
Niveau de puissance acoustique	$L_{wA} = 101.9 \text{ dB(A)}$
K_{PA} & K_{WA}	3dB(A) & 2.4dB(A)

Porter une protection pour les oreilles

INFORMATIONS RELATIVES AUX VIBRATIONS

Valeurs totales de vibrations déterminées selon l'EN60745:

Burinage	Valeur d'émission de vibrations $a_{h, \text{Cher}} = 17.918 \text{ m/s}^2$
	Incertitude $K = 1.5 \text{ m/s}^2$

Il est possible d'utiliser la valeur totale déclarée des vibrations pour comparer cet outil à un autre outil, et il est aussi possible d'utiliser cette valeur pour une appréciation préliminaire de l'exposition.

AVERTISSEMENT: La valeur d'émission de vibrations pendant l'utilisation réelle de l'outil électrique peut différer de la valeur déclarée selon la façon dont l'outil est utilisé, selon les exemples suivants et d'autres variations sur la façon dont l'outil est utilisé:

Comment l'outil est utilisé et quels matériaux sont coupés ou percés.

L'outil est en bon état et bien entretenu.

L'utilisation du bon accessoire pour l'outil et l'assurance qu'il est affûté et en bon état.

Le serrage du grip sur les poignées et le cas échéant les accessoires anti-vibrations utilisés.

Et l'outil est utilisé comme prévu dans sa conception et dans les présentes instructions.

Cet outil peut causer un syndrome de vibration du bras et de la main s'il n'est pas correctement géré.

! WARNING: Pour être précise, une évaluation du niveau d'exposition en conditions réelles d'utilisation doit également tenir compte de toutes les parties du cycle d'utilisation telles que les moments où l'outil est éteint, et ceux où il fonctionne au ralenti mais ne réalise pas réellement de tâche. Ceci peut réduire de façon significative le niveau d'exposition et la période de fonctionnement totale.

Aider à minimiser le risque d'exposition aux vibrations. Utilisez TOUJOURS des ciseaux, des forets et des lames affûtés.

Entretenez cet outil en accord avec les présentes instructions et maintenez-le lubrifié (si approprié). Si l'outil doit être utilisé régulièrement, alors investissez dans des accessoires anti-vibrations. Planifiez votre travail pour étaler toute utilisation d'outil à fortes vibrations sur plusieurs jours.

FONCTIONNEMENT



REMARQUE : Avant d'utiliser cet outil, lire attentivement les instructions.

UTILISATION CONFORME

Cette machine convient au gougeage sur béton, briques, pierre et asphalte. Une fois les accessoires appropriés installés, il peut également être utilisé pour serrer et tasser.

INSTALLATION



Avertissement : Assurez-vous de débrancher le cordon d'alimentation avant toute mise en service ou réparation de la machine.

1. POIGNÉE AUXILIAIRE (VOIR FIGURE A)

Vous pouvez modifier la position de la poignée auxiliaire (8) au besoin pour améliorer la sécurité et le confort de travail.

Serrez la poignée auxiliaire (8) dans le sens contre des aiguilles d'une montre et desserrez la poignée auxiliaire (8) dans le sens des aiguilles d'une montre.



Avertissement : La poignée auxiliaire doit être utilisée pendant le fonctionnement.

2. CISEAU

Avec les mandrins (2), le burin peut être facilement remplacé sans autres outils auxiliaires.

Le couvercle anti-poussière (1) empêche les poussières de pénétrer dans le burin pendant le fonctionnement. Soyez prudent lorsque vous installez un burin sans endommager le couvercle anti-poussière (1).



Avertissement : Remettez le couvercle étanche à la poussière une fois qu'il est endommagé. Pour éviter tout danger, il doit être remplacé par le centre de service spécial ou par un professionnel ayant des qualifications équivalentes.

1) INSTALLATION

Tirez le mandrin (2) et vissez-le dans le ciseau.

Relâchez le mandrin (2) pour verrouiller le burin. (Voir figure B1-B3)

Tirez le burin pour vous assurer qu'il est verrouillé.

2) DÉMONTAGE

Abaissez le mandrin (2) et retirez le burin. (Voir figure C)
Remarque: Utilisez un burin pointu pour obtenir de bonnes performances. Il est important de meuler le burin à temps pour prolonger sa durée de vie et obtenir de meilleures performances.

3) Ajoutez régulièrement du lubrifiant à la boîte de vitesses

Ouvrez le couvercle d'huile (3) avec la clé fournie et ajoutez la quantité appropriée de graisse (voir figure D)

3. RÉGLAGE DE LA POSITION DU BURIN

Après avoir fixé le burin, poussez la bague de réglage du burin (9) vers le mandrin (2) et tournez. Ajustez l'angle du burin pour le mettre à la bonne position, puis relâchez la bague de réglage du burin et assurez-vous que le burin rentre fermement dans la fente. (Voir les figures E1, E2, E3)

Attention: Ne pas ajuster le burin lorsque l'outil est en marche

OPÉRATION

1. DÉMARRER/ARRÊTER

Appuyez sur l'interrupteur démarreur / arrêter pour démarrer la machine. Relâchez l'interrupteur démarreur / arrêter (6) pour arrêter la machine.

2. OPÉRATION CONTINUE

Démarrer : Appuyez sur l'interrupteur démarreur / arrêter (6) et verrouillez l'interrupteur avec le bouton autobloquant (5) pour le maintenir activé.

Éteint : Appuyez sur l'interrupteur démarreur / arrêter (6) et relâchez-le immédiatement.

 **Avvertissement : Si la machine est très chaude, faites-la fonctionner pendant 2-3 minutes sans charge pour refroidir le moteur.**

ENTRETIEN

Assurez-vous de débrancher le cordon d'alimentation avant tout travail de réparation sur la machine.

Il est nécessaire d'ajouter les lubrifiants pour l'outil électrique. Essuyez la machine avec un chiffon sec à temps après utilisation. Ne nettoyez pas la machine avec de l'eau ou un détergent chimique pour éviter d'affecter les performances du boîtier ou de provoquer un accident tel qu'une fuite électrique. Gardez toujours l'admission d'air propre et dégagée pour éviter que des débris ne s'accumulent et n'affectent le refroidissement du moteur. Aussi, essayez de ne pas l'utiliser dans un environnement poussiéreux. Parfois, il peut y avoir des étincelles à la sortie d'air, ce qui est normal et n'endommagera pas la machine. Si l'alimentation est endommagée, elle doit être remplacée par le fabricant, son agent de maintenance ou une personne qualifiée de façon similaire, afin d'éviter tout danger.

PROTECTION DE L'ENVIRONNEMENT



Les déchets d'équipements électriques et électroniques ne doivent pas être déposés avec les ordures ménagères. Ils sont collectés pour être recyclés dans des centres spécialisés. Consultez les autorités locales ou votre revendeur pour obtenir des renseignements sur l'organisation de la collecte.

DÉCLARATION DE CONFORMITÉ

Nous,
Positec Germany GmbH
Grüner Weg 10, 50825 Cologne, Germany

Déclarons ce produit,
Description **Marteau électrique**
Modèle **KUX35P(X35P-désignation des machines, représentative pour le marteau)**
Fonction **Martelage de différents matériaux**

Est conforme aux directives suivantes,
2006/42/EC, 2011/65/EU&(EU)2015/863, 2014/30/EU

2000/14 / CE modifié par 2005/88 / CE:

–Procédure d'évaluation de la conformité selon

Annexe VI

–Niveau de puissance acoustique mesuré **101.9dB**

–Niveau de puissance acoustique garanti déclaré **105dB**

Est conforme aux normes :

EN 60745-1, EN 60745-2-6, EN ISO 3744, EN 55014-1, EN 55014-2, EN 61000-3-2, EN 61000-3-3

La personne autorisée à compiler le dossier technique,

Nom Marcel Filz
Adresse Positec Germany GmbH
Grüner Weg 10, 50825 Cologne, Germany

2020/05/25

Allen Ding

Ingénieur en chef adjoint, Essais & Certification
Positec Technology (China) Co., Ltd
18, Dongwang Road, Suzhou Industrial
Park, Jiangsu 215123, P. R. China



ISTRUZIONI ORIGINALI

AVVISI GENERALI PER LA SICUREZZA DEGLI UTENSILI A MOTORE

ATTENZIONE! È assolutamente necessario leggere attentamente tutte le istruzioni.

Eventuali errori nell'adempimento delle istruzioni qui di seguito riportate potranno causare scosse elettriche, incendi e/o lesioni gravi.

Conservare tutti gli avvisi e le istruzioni per poterle consultare quando necessario.

Il termine qui di seguito utilizzato «utensile elettrico» si riferisce ad utensili elettrici alimentati dalla rete (con linea di allacciamento), nonché ad utensili elettrici alimentati a pile (senza linea di allacciamento).

1) Posto di lavoro

- a) **Mantenere pulito ed ordinato il posto di lavoro.** Il disordine e le zone di lavoro non illuminate possono essere fonte di incidenti.
- b) **Evitare d'impiegare l'utensile in ambienti soggetti al rischio di esplosioni nei quali si trovino liquidi, gas o polveri infiammabili.** Gli utensili elettrici producono scintille che possono far infiammare la polvere o i gas.
- c) **Mantenere lontani i bambini ed altre persone durante l'impiego dell'utensile elettrico.** Eventuali distrazioni potranno comportare la perdita del controllo sull'utensile.

2) Sicurezza elettrica

- a) **La spina per la presa di corrente dovrà essere adatta alla presa. Evitare assolutamente di apportare modifiche alla spina. Non impiegare spine adattatrici assieme ad utensili con collegamento a terra.** Le spine non modificate e le prese adatte allo scopo riducono il rischio di scosse elettriche.
- b) **Evitare il contatto fisico con superfici collegate a terra, come tubi, riscaldamenti, cucine elettriche e frigoriferi.** Sussiste un maggior rischio di scosse elettriche nel momento in cui il corpo è messo a massa.
- c) **Custodire l'utensile al riparo dalla pioggia o dall'umidità.** L'eventuale infiltrazione di acqua in un utensile elettrico va ad aumentare il rischio d'insorgenza di scosse elettriche.
- d) **Non usare il cavo per scopi diversi da quelli previsti al fine di trasportare o appendere l'apparecchio, oppure di togliere la spina dalla presa di corrente.** Mantenere l'utensile al riparo da fonti di calore, dall'olio, dagli spigoli da parti di strumenti in movimento. I cavi danneggiati o aggrovigliati aumentano il rischio d'insorgenza di scosse elettriche.
- e) **Qualora si voglia usare l'utensile all'aperto, impiegare solo ed esclusivamente cavi di prolunga omologati per l'impiego all'esterno.** L'uso di un cavo di prolunga omologato per l'impiego all'esterno riduce il rischio d'insorgenza di scosse elettriche.
- f) **Se si deve utilizzare l'utensile a motore in un luogo umido, utilizzare una fonte di alimentazione con protezione a corrente residua.** L'uso di un dispositivo a corrente residua

riduce il rischio di folgorazioni elettriche.

3) Sicurezza delle persone

- a) **È importante concentrarsi su ciò che si sta facendo e a maneggiare con giudizio l'utensile elettrico durante le operazioni di lavoro.** Non utilizzare l'utensile in caso di stanchezza o sotto l'effetto di droghe, bevande alcoliche e medicinali. Un attimo di distrazione durante l'uso dell'utensile potrà causare lesioni gravi.
- b) **Indossare sempre equipaggiamento protettivo individuale, nonché guanti protettivi.** Se si avrà cura d'indossare equipaggiamento protettivo individuale come la maschera antipolvere, la calzatura antidrucciolo e di sicurezza, il casco protettivo o la protezione dell'udito, a seconda dell'impiego previsto per l'utensile elettrico, si potrà ridurre il rischio di ferite.
- c) **Evitare avviamenti involontari. Controllare che l'interruttore sia nella posizione off prima di effettuare il collegamento a una sorgente di alimentazione/batteria, e prima di sollevare o trasportare l'utensile.** Il fatto di tenere il dito sopra all'interruttore o di collegare l'utensile acceso all'alimentazione di corrente potrà essere causa di incidenti.
- d) **Togliere gli attrezzi di regolazione o la chiave inglese prima di accendere l'utensile.** Un utensile o una chiave inglese che si trovino in una parte di strumento in rotazione potranno causare lesioni.
- e) **È importante non sopravvalutarsi. Avere curadi mettersi in posizione sicura e di mantenere l'equilibrio.** In tale maniera sarà possibile controllare meglio l'apparecchio in situazioni inaspettate.
- f) **Indossare vestiti adeguati. Evitare di indossare vestiti lenti o gioielli. Tenere i capelli, i vestiti ed i guanti lontani da pezzi in movimento.** Vestiti lenti, gioielli o capelli lunghi potranno impigliarsi in pezzi in movimento.
- g) **Se sussiste la possibilità di montare dispositivi di aspirazione o di captazione della polvere, assicurarsi che gli stessi siano stati installati correttamente e vengano utilizzati senza errori.** L'impiego dei suddetti dispositivi diminuisce il pericolo rappresentato dalla polvere.
- 4) **Maneggio ed impiego accurato di utensili elettrici**
 - a) **Non sovraccaricare l'utensile. Impiegare l'utensile elettrico adatto per sbrigare il lavoro.** Utilizzando l'utensile elettrico adatto si potrà lavorare meglio e con maggior sicurezza nell'ambito della gamma di potenza indicata.
 - b) **Non utilizzare utensili elettrici con interruttori difettosi.** Un utensile elettrico che non si può più accendere o spegnere è pericoloso e dovrà essere riparato.
 - c) **Scollegare la spina dalla sorgente di alimentazione e/o la batteria dall'utensile prima di effettuare regolazione, cambiare accessori, o riporre gli utensili a motore.** Tale precauzione eviterà che l'apparecchio possa essere messo in funzione inavvertitamente.
 - d) **Custodire gli utensili elettrici non utilizzati**

al di fuori della portata dei bambini. Non fare usare l'apparecchio a persone che non sono abituate ad usarlo o che non abbiano letto le presenti istruzioni. Gli utensili elettrici sono pericolosi se utilizzati da persone inesperte.

e) Effettuare accuratamente la manutenzione dell'apparecchio. Verificare che le parti mobili dello strumento funzionino perfettamente e non s'inceppino, che non ci siano pezzi rotti o danneggiati al punto tale da limitare la funzione dell'apparecchio stesso. Far riparare le parti danneggiate prima d'impiegare l'apparecchio. Numerosi incidenti vengono causati da utensili elettrici la cui manutenzione è stata effettuata poco accuratamente.

f) Mantenere affilati e puliti gli utensili da taglio. Gli utensili da taglio curati con particolare attenzione e con taglienti affilati s'inceppano meno frequentemente e sono più facili da condurre.

g) Utilizzare utensili elettrici, accessori, attrezzi, ecc. in conformità con le presenti istruzioni e secondo quanto previsto per questo tipo specifico di apparecchio. Osservare le condizioni di lavoro ed il lavoro da eseguirsi durante l'impiego. L'impiego di utensili elettrici per usi diversi da quelli consentiti potrà dar luogo a situazioni di pericolo.

5) Assistenza

a) Fare riparare l'apparecchio solo ed esclusivamente da personale specializzato e solo impiegando pezzi di ricambio originali. In tale maniera potrà essere salvaguardata la sicurezza dell'apparecchio.

INDICAZIONI DI SICUREZZA PER MARTELLI

- 1. Indossare protezione per le orecchie.**
L'esposizione al rumore può provocare la perdita dell'udito.
- 2. Usare le impugnature ausiliarie fornite in dotazione all'attrezzo.** *La perdita di controllo può provocare lesioni personali.*
- 3. Afferrare lo strumento per le apposite maniglie quando si eseguono operazioni durante le quali l'attrezzo potrebbe entrare in contatto con cavi nascosti.** *Il contatto con cavi elettrici in tensione espone l'operatore al rischio di scosse elettriche.*

AGGIUNTIVE REGOLE DI SICUREZZA PER IL MARTELLO

- 1. Indossare una mascherina antipolvere.**

SIMBOLI



Per ridurre il rischio di lesioni, l'utente deve leggere il manuale di istruzioni

	Indossare protezione per le orecchie
	Indossare protezione per gli occhi
	Indossare una mascherina antipolvere
	Doppio isolamento
	Attenzione
	I prodotti elettrici non possono essere gettati tra i rifiuti domestici. L'apparecchio da rottamare deve essere portato al centro di riciclaggio per un corretto trattamento. Controllare con le autorità locali o con il rivenditore per localizzare il centro di riciclaggio più vicino.

ELEMENTI DELL'APPARECCHIO

- 1. COPERCHIO ANTIPOLVERE**
- 2. MANDRINO**
- 3. COPERCHIO DELL'OLIO**
- 4. MANIGLIA ANTIVIBRANTE**
- 5. PULSANTE AUTOBLOCCANTE**
- 6. INTERRUTTORE AVVIO-ARRESTO**
- 7. IMPUGNATURA PRINCIPALE**
- 8. IMPUGNATURA AUSILIARIA**
- 9. ANELLO DI REGOLAZIONE DELLO SCALPELLO**

Accessori illustrati o descritti non fanno necessariamente parte del volume di consegna.

DATI TECNICI

Codice **KUX35P(X35P- denominazione del macchinario, rappresentante del martello)**

Tensione nominale	230-240V~50Hz
Potenza di ingresso nominale	1200W
Tasso di impatto	3500bpm
Energia di impatto	14J

Classe di protezione	 /II
Peso della macchina	5.8kg
Sistema di lavoro	30s / 90s

ACCESSORI

Impugnatura ausiliaria	1
Chiave inglese	1
Grasso	1
Pala con estremità appuntita	1

Si consiglia di comprare gli accessori elencati nell'elenco sopra dallo stesso negozio dove hai comprato l'utensile. Fare riferimento alla confezione degli accessori per ulteriori dettagli. Il personale del negozio può aiutarti e offrire consulenza.

INFORMAZIONI SUL RUMORE

Pressione acustica ponderata A	$L_{pA} = 87.9 \text{ dB(A)}$
Potenza acustica ponderata A	$L_{WA} = 101.9 \text{ dB(A)}$
K_{pA} & K_{WA}	3dB(A) & 2.4dB(A)

Indossare protezione per le orecchie

INFORMAZIONI SULLA VIBRAZIONE

I valori totali di vibrazione sono determinati secondo lo standard EN60745:

Scalpellatura	Valore emissione vibrazioni $a_{h, \text{Cheq}} = 17.918 \text{ m/s}^2$
	Incertezza $K = 1.5 \text{ m/s}^2$

Il valore totale dichiarato delle vibrazioni può essere utilizzato per confrontare un utensile con un altro e in una valutazione di esposizione preliminare.

AVVERTENZA: Il valore delle vibrazioni emesse durante il reale utilizzo dello strumento possono differire dal valore dichiarato in base ai modi con cui viene usato lo strumento, ai seguenti esempi e ad altre variabili:

Come viene usato l'apparecchio e i materiali tagliati o forati.

Le condizioni e la buona manutenzione dello strumento.

L'uso dell'accessorio corretto per il taglio e la sua affilatura, nonché le sue buone condizioni.

La stretta sull'impugnatura e l'eventuale utilizzo di accessori antivibrazione.

L'adeguatezza dell'utilizzo dell'utensile rispetto a

quanto previsto.

Questo strumento potrebbe causare la sindrome della vibrazione dell'avambraccio se il suo utilizzo non viene gestito correttamente.



AVVERTENZA: Per essere precisi, una stima del livello di esposizione nelle attuali condizioni di utilizzo dovrebbe anche tenere conto di tutte le parti del ciclo operativo, come le volte in cui lo strumento viene spento e il tempo in cui viene lasciato girare a vuoto senza realmente fare il suo lavoro. Questo potrebbe ridurre significativamente il livello di esposizione sul periodo di lavoro totale.

Un aiuto a minimizzare il proprio rischio di esposizione alle vibrazioni.

Usare sempre scalpelli, trapani e lame affilati.

Conservare questo strumento sempre in conformità a queste istruzioni e mantenerlo ben lubrificato (dove appropriato).

Se lo strumento deve essere usato regolarmente, investire in accessori antivibrazione.

Pianificare il programma di lavoro in modo da suddividere i lavori che implicano le maggiori vibrazioni nell'arco di più giorni.

FUNZIONAMENTO



NOTA: Leggere scrupolosamente il manuale delle istruzioni prima di usare l'attrezzo.

USO CONFORME ALLE NORME

Questa macchina è adatta a scavare nel calcestruzzo, mattoni, pietra e asfalto. Dopo aver installato gli accessori appropriati, può essere utilizzato anche per estrarre e pigiare.

INSTALLAZIONE



Avvertimento: Assicurarsi di scollegare il cavo di alimentazione prima di qualsiasi intervento o riparazione della macchina.

1. IMPUGNATURA AUSILIARIA (VEDI FIG. A)

È possibile modificare la posizione dell'impugnatura ausiliaria (8) se necessario per migliorare la sicurezza e la comodità del lavoro.

Stringere l'impugnatura ausiliaria (8) in senso antiorario e allentare l'impugnatura ausiliaria (8) in senso orario.



Avvertimento: Si deve utilizzare l'impugnatura ausiliaria durante il funzionamento.

2. SCALPELLO

Con i mandrini (2), lo scalpello può essere facilmente sostituito senza altri utensili ausiliari.

Il coperchio antipolvere (1) impedisce alle polveri di entrare nello scalpello durante il funzionamento.

Prestare attenzione quando si installa uno scalpello senza danneggiare il coperchio antipolvere (1).



Avvertimento: Sostituire il coperchio antipolvere se è danneggiato. Per evitare i pericoli, deve essere sostituito dal centro assistenza speciale o da un professionista con

qualifiche equivalenti.

1) INSTALLAZIONE

Abbassare il mandrino (2) e avvitarlo nello scalpello. Rilasciare il mandrino (2) per bloccare lo scalpello. (Vedi Fig. B1-B3)
Tirare lo scalpello per assicurarsi che sia bloccato.

2) SMONTAGGIO

Abbassare il mandrino (2) e rimuovere lo scalpello. (Vedi Fig. C)

Nota: Utilizzare uno scalpello appuntito per ottenere buone prestazioni. È importante macinare lo scalpello in tempo per prolungarne la durata e ottenere prestazioni migliori.

3) Aggiungere regolarmente lubrificante al cambio

Aprire il coperchio dell'olio (3) con la chiave dotata e aggiungere la quantità appropriata di grasso (Vedi Fig. D)

3. REGOLAZIONE DELLA POSIZIONE DELLO SCALPELLO

Dopo aver fissato lo scalpello, spingere l'anello di regolazione dello scalpello (9) verso il mandrino (2) e ruotarlo. Regolare l'angolazione dello scalpello per farlo nella posizione corretta, quindi rilasciare l'anello di regolazione dello scalpello e assicurarsi che i fermagli siano ben fissati nella fessura. (Vedi Fig. E1, E2, E3)

Attenzione: Non regolare lo scalpello quando l'utensile è in funzione

OPERAZIONE

1. AVVIO / ARRESTO

Premere l'interruttore di avvio / arresto per avviare la macchina. Rilasciare l'interruttore di avvio / arresto (6) per arrestare la macchina.

2. OPERAZIONE CONTINUA

Inizio: Premere l'interruttore di avvio / arresto (6) e bloccare l'interruttore con il pulsante autobloccante (5) per mantenerlo attivato.
Spegnimento: Premere l'interruttore di avvio / arresto (6) e rilasciarlo immediatamente.

 **Avvertimento: Se la macchina è molto calda, metterla in funzione per 2-3 minuti senza carico per raffreddare il motore.**

MANUTENZIONE

Assicurarsi di scollegare il cavo di alimentazione prima di qualsiasi intervento di riparazione sulla macchina.

È necessario aggiungere i lubrificanti per l'elettrotensile. Pulire la macchina con un panno asciutto in tempo dopo l'uso. Non pulire la macchina con acqua o detersivi chimici per evitare di compromettere le prestazioni dell'involucro o causare incidenti come le perdite elettriche.

Mantenere sempre l'ingresso dell'aria pulito e non ostruito per evitare l'accumulo di detriti e influire sul raffreddamento del motore. Inoltre, cercare di non usarlo in un ambiente polveroso.

Occasionalmente, potrebbero verificarsi scintille

all'uscita dell'aria, ma è normale e non causerà danni alla macchina.

Se il cavo d'alimentazione è danneggiato, deve essere sostituito dal produttore, il suo distributore o persona egualmente qualificata per evitare pericoli.

PROTEZIONE AMBIENTALE



I prodotti elettrici obsoleti non devono essere smaltiti insieme ai rifiuti urbani. Riciclare i prodotti laddove sono presenti gli appositi centri. Mettersi in contatto con le autorità locali, o con il rivenditore, per informazioni sul riciclaggio.

DICHIARAZIONE DI CONFORMITÀ

NOI,
Positec Germany GmbH
Grüner Weg 10, 50825 Cologne, Germany

Dichiara che l'apparecchio,
Descrizione **Martello elettrico**
Codice **KUX35P(X35P- denominazione del macchinario, rappresentante del martello)**
Funzione **Perforazione di vari materiali.**

È conforme alle seguenti direttive,
2006/42/EC, 2011/65/EU&(EU)2015/863, 2014/30/EU

2000/14 / EC modificata da 2005/88 / EC:
-Procedura di valutazione della conformità come **Allegato VI**
-Livello di potenza sonora misurato **101.9dB**
-Livello di potenza sonora garantito dichiarato **105dB**

conforme a,
EN 60745-1, EN 60745-2-6, EN ISO 3744,, EN 55014-1, EN 55014-2, EN 61000-3-2, EN 61000-3-3

Il responsabile autorizzato alla compilazione della documentazione tecnica,

Nome Marcel Filz
Indirizzo Positec Germany GmbH
Grüner Weg 10, 50825 Cologne, Germany



2020/05/25
Allen Ding
Vice capo ingegnere, testing e certificazione
Positec Technology (China) Co., Ltd
18, Dongwang Road, Suzhou Industrial Park, Jiangsu 215123, P. R. China



MANUAL ORIGINAL

ADVERTENCIA DE SEGURIDAD GENERALES SOBRE HERRAMIENTAS ELÉCTRICAS

 **ADVERTENCIA!** Leer todas las instrucciones. Si no se respetan las instrucciones, existe un riesgo de descargas eléctricas, de incendio y/o de graves heridas.

Conservar todas las advertencias e instrucciones para futuras consultas.

El término "herramienta eléctrica" en todas las advertencias siguientes corresponde a la herramienta eléctrica con o sin cable.

1) ZONA DE TRABAJO

- a) **Mantener su lugar de trabajo limpio y bien iluminado.** Bancos de trabajo desordenados y lugares oscuros invitan a los accidentes.
- b) **No utilizar herramientas eléctricas en atmósferas explosivas, como por ejemplo en presencia de líquidos inflamables, gases o polvo.** Las herramientas eléctricas crean chispas que pueden encender el polvo o los vapores.
- c) **Mantener alejados a los niños y visitantes mientras opera una herramienta eléctrica.** Las distracciones pueden hacerle perder el control.

2) SEGURIDAD ELÉCTRICA

- a) **Los enchufes de la herramienta eléctrica deben encajar perfectamente en el tomacorriente. Nunca modificar el enchufe de ninguna manera.** No utilizar adaptadores con herramientas eléctricas conectadas a tierra. Los enchufes no modificados y los que encajan perfectamente en el tomacorriente reducirán el riesgo de descarga eléctrica.
- b) **Evitar el contacto del cuerpo con superficies conectadas a tierra tales como caños, radiadores, cocinas y heladeras.** Existe un riesgo creciente de descarga eléctrica si su cuerpo queda conectado a tierra.
- c) **No exponer las herramientas eléctricas a la lluvia y no guardar en lugares húmedos.** El agua que penetra en ellas aumentará el riesgo de una descarga eléctrica.
- d) **No abusar del cable. Nunca utilizar el cable para transportar, tirar o desenchufar la herramienta eléctrica. Mantener el cable alejado del calor, del aceite, de bordes agudos o piezas móviles.** Los cables dañados o enredados aumentan el riesgo de descarga eléctrica.
- e) **Cuando utilice su herramienta eléctrica al aire libre, emplear un prolongador apto para uso en exteriores.** El empleo de cables para uso al aire libre reduce el riesgo de descarga eléctrica.
- f) **Si es necesario utilizar la herramienta motorizada en un lugar muy húmedo, utilice una fuente de alimentación con dispositivo de corriente residual (RCD).** El uso de un RCD reduce el riesgo de descarga eléctrica.

3) SEGURIDAD PERSONAL

- a) **Mantenerse alerta, poner atención en lo que está haciendo y utilice el sentido común mientras opera una herramienta eléctrica. No emplear la herramienta cuando se encuentre cansado o bajo la influencia de drogas, alcohol o medicación.** Un momento de falta de atención durante el manejo de herramientas eléctricas puede dar lugar a daños corporales serios.
 - b) **Utilizar equipo de seguridad. Usar siempre protección ocular.** Equipo de seguridad como máscaras contra el polvo, zapatos antideslizantes de seguridad, sombrero o protección auditiva para condiciones apropiadas reducirá daños corporales.
 - c) **Evite el arranque accidental. Asegúrese de que el interruptor se encuentra desactivado antes de enchufar la máquina o colocar la batería, al tomar la herramienta o transportarla.** Transportar herramientas con el dedo en el interruptor o enchufar la herramienta cuando el interruptor está encendido invitan a los accidentes.
 - d) **Retire llaves de ajuste o llaves inglesas antes de poner la herramienta en funcionamiento.** Una llave que queda unida a una pieza móvil de la herramienta puede originar daños corporales.
 - e) **No extralimitarse. Mantenerse firme y con buen equilibrio en todo momento.** Esto permite un mejor control de la herramienta en situaciones inesperadas.
 - f) **Vestirse apropiadamente. No usar ropa suelta ni alhajas. Mantener su cabello, ropa y guantes alejados de las piezas móviles.** La ropa suelta, las alhajas o el cabello largo pueden ser atrapados por las piezas móviles.
 - g) **Si se proporcionan dispositivos para la extracción y recolección de polvo, asegurarse de que estos estén conectados y utilizados correctamente.** El uso de estos dispositivos puede reducir peligros relacionados con el polvo.
- ### 4) MANTENIMIENTO de la HERRAMIENTA MOTORIZADA
- a) **No forzar la herramienta eléctrica. Utilizar la herramienta eléctrica correcta para su aplicación.** La herramienta eléctrica correcta hará el trabajo mejor y más seguro a la velocidad para la cual fue diseñada.
 - b) **No utilizar la herramienta eléctrica si el interruptor no la enciende o apaga.** Cualquier herramienta eléctrica que no pueda ser controlada con el interruptor es peligrosa y debe ser reparada.
 - c) **Desconecte el enchufe de la toma eléctrica y/o la batería de la herramienta antes de realizar cualquier ajuste, cambiar un accesorio o guardar la herramienta.** Tales medidas de seguridad preventivas reducen el riesgo de arranque accidental de la herramienta.
 - d) **Mantener las herramientas eléctricas que no usa fuera del alcance de los niños y no permita que personas no familiarizadas con la herramienta o con estas instrucciones maneje la herramienta eléctrica.** Las herramientas eléctricas son peligrosas en manos de usuarios inexpertos.
 - e) **Revisar las herramientas eléctricas.**

Comprobar si hay desalineamiento o atascamiento de piezas móviles, rotura de piezas en general y cualquier otra condición que pueda afectar la operación normal de la herramienta. Si se verifican daños, recurra a un service calificado antes de volver a usar la herramienta. Las herramientas mal mantenidas causan muchos accidentes.

- f) **Mantener las piezas de corte limpias y afiladas.** Puesto que son menos probables de atascarse y más fáciles de controlar.
 - g) **Utilizar la herramienta eléctrica, accesorios y brocas etc., de acuerdo con estas instrucciones y de la manera prevista para el tipo particular de herramienta eléctrica, teniendo en cuenta las condiciones de trabajo y el trabajo a ser realizado.** El uso de la herramienta eléctrica para otras operaciones distintas de lo previsto podría dar lugar a una situación peligrosa.
- 5) **REPARACIÓN**
- a) **Permitir que el mantenimiento de su herramienta eléctrica sea efectuado por una persona calificada usando solamente piezas de recambio idénticas.** Esto es primordial para mantener la seguridad de la herramienta eléctrica.

INSTRUCCIONES DE SEGURIDAD PARA MARTILLOS

- 1. **Utilice protección auditiva.** Estar expuesto a altos niveles de ruido puede causar pérdida de audición.
- 2. **Utilice las empuñaduras auxiliares suministradas con la herramienta.** La pérdida de control puede causar lesiones personales.
- 3. **Sostenga la herramienta por las empuñaduras aislantes cuando realice una operación donde la herramienta de corte puede entrar en contacto con cableado oculto.** El contacto con un cable con corriente también hará que las partes expuestas del metal de la herramienta puedan transmitirle una descarga eléctrica.

REGLAS DE SEGURIDAD ADICIONALES PARA EL MARTILLO

- 1. **Utilice una máscara antipolvo.**

SÍMBOLOS

	Para reducir el riesgo de lesión, lea el manual de instrucciones
--	--

	Utilice protección auditiva
	Utilizar protección ocular
	Utilizar una máscara antipolvo
	Doble aislamiento
	Advertencia
	Los residuos de aparatos eléctricos y electrónicos no deben depositarse en la basura doméstica. Se deben reciclar en las instalaciones especializadas. Consulte a las autoridades locales o el establecimiento para saber cómo reciclar estos productos.

LISTA DE COMPONENTES

1. CUBIERTA A PRUEBA DE POLVO
2. MANDRIL
3. CUBIERTA DE ACEITE
4. MANIJA ANTI-VIBRACIÓN
5. BOTÓN DE AUTOBLOQUEO
6. INTERRUPTOR DE INICIO-PARADA
7. MANGO PRINCIPAL
8. MANGO AUXILIAR
9. ANILLO DEL AJUSTE DEL CINCEL

Los accesorios ilustrados o descritos pueden no corresponder al material suministrado de serie con el aparato.

DATOS TÉCNICOS

Modelo **KUX35P(X35P-** designación de la maquinaria, representativa del martillo)

Tensión nominal	230-240V~50Hz
Entrada de potencia nominal	1200W
Tasa de impacto	3500bpm
Energía de impacto	14J
Clase de protección	 II

Peso de la máquina	5.8kg
Sistema de trabajo	30s / 90s

ACCESORIOS

Mango auxiliar	1
Llave	1
Grasa	1
Pala con el extremo afilado	1

Le recomendamos que compre sus accesorios enumerados en la lista anterior en la misma tienda que le vendió la herramienta. Vea el paquete de accesorios para más información. El empleado puede ayudarlo y aconsejarlo.

INFORMACIÓN DE RUIDO

Nivel de presión acústica ponderada	$L_{pA} = 87.9 \text{dB(A)}$
Nivel de potencia acústica ponderada	$L_{wA} = 101.9 \text{dB(A)}$
K_{PA} & K_{WA}	3dB(A) & 2.4dB(A)

Utilice protección auditiva.

INFORMACIÓN DE VIBRACIÓN

Los valores totales de vibración (suma de cobertura triax) se determinan según la norma EN60745:

Cincelado	Valor de emisión de vibración
	$a_{h, \text{Cheq}} = 17.918 \text{m/s}^2$
	Incertidumbre $K = 1.5 \text{m/s}^2$

El nivel de vibraciones declarado puede utilizarse para realizar comparaciones entre herramientas y para la evaluación preliminar de la exposición.

ADVERTENCIA: El valor de emisión de vibraciones durante el uso de la herramienta podría diferir del valor declarado dependiendo de la forma en que se use la herramienta según los ejemplos siguientes, y otras variaciones sobre el uso de la herramienta:

El modo de uso de la herramienta y los materiales que se cortan o perforan.

Si la herramienta se encuentra en buenas condiciones de mantenimiento.

Si se utiliza el accesorio correcto para la herramienta y se garantiza que está afilado y en buenas condiciones. Si se agarran las asas firmemente y se utilizan accesorios antivibración.

Y si la herramienta se utiliza según su diseño y estas instrucciones.

Esta herramienta podría causar síndrome de vibración del brazo y la mano si no se utiliza correctamente.



ADVERTENCIA: Para conseguir una mayor precisión, debe tenerse en cuenta una estimación del nivel de exposición en condiciones reales de todas las partes del ciclo de uso, como los tiempos durante los que la herramienta está apagado o cuando esta en funcionamiento pero no está realizando ningún trabajo. Ello podría reducir notablemente el nivel de exposición sobre el periodo de carga total.

Ayuda a minimizar el riesgo de exposición a la vibración.

Utilice SIEMPRE cinceles, brocas y cuchillas afiladas.

Mantenga esta herramienta de acuerdo con estas instrucciones y bien lubricada (si es necesario).

Si la herramienta se utiliza regularmente, invierta en accesorios antivibración.

Planifique su programa de trabajo para distribuir el uso de la herramienta a lo largo de varios días.

INSTRUCCIONES DE FUNCIONAMIENTO



ATENCIÓN: Antes de utilizar la herramienta, lea detenidamente el manual de instrucciones

UTILIZACIÓN REGLAMENTARIA

Esta máquina es adecuada para ranurado en hormigón, ladrillos, piedra y asfalto. Después de instalar los accesorios adecuados, también se puede utilizar para apretar y tamitar.

INSTALACION



Advertencia: Asegúrese de desenchufar el cable de alimentación antes de cualquier puesta en marcha o reparación en la máquina.

1. MANGO AUXILIAR (VÉASE LA FIGURA A)

Puede cambiar la posición del mango auxiliar (8) según sea necesario para mejorar la seguridad y la comodidad del trabajo.

Apriete la manija auxiliar (8) en sentido contrario a las agujas del reloj y afloje la manija auxiliar (8) en el mismo sentido que las agujas del reloj.



Advertencia: El mango auxiliar debe utilizarse durante el funcionamiento.

2. CINCEL

Con los mandriles (2), el cincel se puede reemplazar fácilmente sin otras herramientas auxiliares.

La cubierta a prueba de polvo (1) evita que el polvo entre en el cincel durante el funcionamiento. Tenga cuidado al instalar el cincel sin dañar la cubierta a prueba de polvo (1).



Advertencia: Sustituya la cubierta a prueba de polvo una vez que esté dañada. Para evitar el peligro, debe ser sustituido por el centro de servicio especial, o una persona profesional con cualificaciones equivalentes.

1) INSTALACION

Tire hacia abajo del mandril (2) y atornillarlo en el cincel.

Suelte el mandril (2) para bloquear el cincel. (Véase la figura B1-B3)
Tire del cincel para asegurarse de que está bloqueado.

2) DESMONTAJE

Tire hacia abajo del mandril (2) y retire el cincel. (Véase la figura C)

Nota: Utilice un cincel afilado para lograr un buen rendimiento. Es importante moler el cincel a tiempo para prolongar su vida útil y lograr un mejor rendimiento.

3) Añadir lubricante regularmente a la caja de cambios

Abra la cubierta de aceite (3) con la llave adjunta y agregue la cantidad adecuada de grasa (Véase la figura D)

3. AJUSTE DE LA POSICIÓN DEL CINCEL

Después de fijar el cincel, empuje el anillo de ajuste del cincel (9) hacia el mandril (2) y gire. Ajuste del ángulo del cincel para que se ajuste en la posición correcta, luego suelte el anillo de ajuste del cincel y asegúrese de que el cincel se enganche firmemente en la ranura. (Véase la figura E1, E2, E3)

Atención: No ajuste el cincel cuando la herramienta esté en funcionamiento

OPERACIÓN

1. INICIO/PARADA

Pulse el interruptor de arranque/parada para iniciar la máquina. Suelte el interruptor de arranque/parada (6) para detener la máquina.

2. FUNCIONAMIENTO CONTINUO

Empezar: Pulse el interruptor de arranque/parada (6) y bloquee el interruptor con el botón de autobloqueo (5) para mantenerlo activado.

Desactivado: Pulse el interruptor de arranque/parada (6) y suéltelo inmediatamente.

Advertencia: Si la máquina está muy caliente, haga que la máquina funcione durante 2-3 minutos sin carga para enfriar el motor.

MANTENGA LAS HERRAMIENTAS CON CUIDADO

Asegúrese de desenchufar el cable de alimentación antes de cualquier trabajo de reparación en la máquina.

Es necesario añadir los lubricantes para la herramienta eléctrica. Limpie la máquina con un paño seco a tiempo después de usarla. No limpie la máquina con agua o detergente químico para evitar afectar el rendimiento de la carcasa o causar algunos accidentes como fugas eléctricas.

Mantenga siempre la entrada de aire limpia y sin obstrucciones para evitar que los residuos se acumulen y afecten a la refrigeración del motor. Además, trate de no usarlo en ambientes polvorientos.

Ocasionalmente, puede haber destellos en la salida de

aire, es normal y no causará daños a la máquina. Si el cable de alimentación está dañado deberá ser reemplazado por el fabricante, su agente de servicio o por alguna persona cualificada para evitar riesgos.

PROTECCION AMBIENTAL



Los residuos de equipamientos eléctricos y electrónicos no deben depositarse con las basuras domésticas. Se recogen para reciclarse en centros especializados. Consulte a las autoridades locales o a su distribuidor para obtener información sobre la organización de la recogida.

DECLARACIÓN DE CONFORMIDAD

Los que reciben,
Positec Germany GmbH
Grüner Weg 10, 50825 Cologne, Germany

Declaran que el producto,
Descripción **Martillo eléctrico**
Modelo **KUX35P(X35P -designación de la maquinaria, representativa del martillo)**
Función **Martillando varios materiales**

Cumple con las siguientes Directivas
2006/42/EC, 2011/65/EU&(EU)2014/863, 2014/30/EU

2000/14/CE modificada por 2005/88/CE:
–Procedimiento de evaluación de cumplimiento **Anexo VI**
–Nivel de potencia de sonido medido **101.9dB**
–Declaración garantiza nivel de potencia de sonido. **105dB**

Normativas conformes a
EN 60745-1, EN 60745-2-6, EN ISO 3744, EN 55014-1, EN 55014-2, EN 61000-3-2, EN 61000-3-3

La persona autorizada para componer el archivo técnico,

Firma **Marcel Filz**
Dirección **Positec Germany GmbH**
Grüner Weg 10, 50825 Cologne, Germany

2020/05/25
Allen Ding
Ingeniero Jefe Adjunto. Pruebas y Certificación.
Positec Technology (China) Co., Ltd
18, Dongwang Road, Suzhou Industrial
Park, Jiangsu 215123, P. R. China



MANUAL ORIGINAL

AVISOS GERAIS DE SEGURANÇA DE FERRAMENTAS ELÉCTRICAS

 **ATENÇÃO!** Leia atentamente as seguintes instruções. A não observância destas instruções pode causar choque eléctrico, incêndio e/ou lesões graves.

Guarde estas instruções para referência futura. Os termos “ferramenta eléctrica” utilizados em todos os avisos constantes destas instruções referem-se à sua ferramenta eléctrica accionada por corrente eléctrica (com cabo de alimentação) ou ferramenta eléctrica accionada por bateria (sem cabo de alimentação).

1) LOCAL DE TRABALHO

- a) **Mantenha o local de trabalho limpo e bem arrumado.** Áreas com pouca iluminação e desordenadas podem provocar acidentes.
- b) **Não utilize o aparelho em locais onde existam líquidos, gases ou poeiras inflamáveis e onde exista o risco de explosão.** As ferramentas eléctricas produzem faíscas que podem inflamar poeiras ou gases.
- c) **Mantenha as pessoas e particularmente as crianças afastadas da ferramenta eléctrica durante o seu funcionamento.** Qualquer distração pode fazê-lo perder o controlo do berbequim.

2) SEGURANÇA ELÉCTRICA

- a) **A ficha do berbequim deve encaixar bem na tomada de alimentação. Nunca modifique fichas, seja de que maneira for. Não utilize nenhuma ficha de adaptação com ferramentas eléctricas que tenham ligação à terra.** Fichas não modificadas e tomadas de corrente adequadas reduzem o risco de choque eléctrico
- b) **Evite o contacto do corpo com superfícies ligadas à terra como tubos, aquecedores, fogões e frigoríficos.** Existe um aumento do risco de choque eléctrico se o seu corpo estiver em contacto com a terra ou a massa.
- c) **Não exponha este equipamento à chuva ou humidade.** A infiltração de água num aparelho eléctrico aumenta o risco de choque eléctrico.
- d) **Não maltrate o cabo de alimentação. Nunca utilize o cabo para transportar, puxar ou desligar o aparelho da tomada de corrente.** Mantenha o cabo afastado de fontes de calor, óleos, arestas afiadas ou peças em movimento. Cabos danificados ou enredados aumentam o risco de choque eléctrico.
- e) **Quando trabalhar com uma ferramenta eléctrica ao ar livre, use um cabo de extensão adequado para utilização no exterior.** A utilização de um cabo adequado para uso exterior reduz o risco de choque eléctrico.
- f) **Se não puder evitar a utilização de uma ferramenta eléctrica num local húmido,**

utilize uma fonte de alimentação protegida contra corrente residual. A utilização de um dispositivo com protecção contra corrente residual reduz o risco de choque eléctrico.

3) SEGURANÇA DE PESSOAS

- a) **Esteja atento, observe o que está a fazer e seja prudente sempre que trabalhar com uma ferramenta eléctrica.** Não utilize nunca uma ferramenta eléctrica quando estiver cansado ou sob a influência de drogas, álcool ou medicamentos. Um momento de desatenção quando se utiliza uma ferramenta eléctrica pode causar lesões graves.
 - b) **Utilize equipamentos de segurança. Use sempre óculos de protecção.** Equipamentos de segurança, tais como máscaras protectoras, sapatos de sola antiderrapante, capacetes ou protecções auriculares devidamente utilizados reduzem o risco de lesões.
 - c) **Evite o arranque accidental da ferramenta. Certifique-se de que o comutador de alimentação está desligado antes de ligar a ferramenta à fonte de alimentação e/ou à bateria, antes de pegar nela ou antes de a transportar.** Se mantiver o dedo no interruptor ou accionar o aparelho enquanto este estiver ligado podem ocorrer acidentes.
 - d) **Remova quaisquer chaves de ajuste ou de porcas antes de ligar a ferramenta eléctrica.** Chaves de porcas ou de ajuste fixadas a peças móveis do berbequim podem causar lesões.
 - e) **Não exceda as suas próprias capacidades.** Mantenha sempre o corpo em posição firme e de equilíbrio, o que lhe permite controlar melhor a ferramenta eléctrica em situações imprevistas.
 - f) **Use roupa apropriada. Não use vestuário solto ou artigos de joalheria. Mantenha o cabelo, vestuário e luvas afastados de peças em movimento.** Roupas soltas, artigos de joalheria ou cabelos compridos podem ser agarrados por peças em movimento.
 - g) **Se forem fornecidos dispositivos para a montagem de unidades de extracção ou recolha de resíduos, Assegure-se de que são montados e utilizados adequadamente.** A utilização destes dispositivos pode reduzir os perigos relacionados com a presença de resíduos.
- ### 4) UTILIZAÇÃO E MANUTENÇÃO DA FERRAMENTA ELÉCTRICA
- a) **Não force a ferramenta. Utilize a ferramenta eléctrica apropriada para cada aplicação.** A utilização da ferramenta eléctrica apropriada executa o trabalho de forma melhor e mais segura, à velocidade para a qual foi concebida.
 - b) **Não utilize esta ferramenta se o interruptor estiver deficiente, não ligando ou desligando.** Qualquer ferramenta eléctrica que não possa ser controlada pelo interruptor é perigosa e deve ser reparada.
 - c) **Desligue a ficha da fonte de alimentação e/ou remova a bateria da ferramenta antes de proceder a quaisquer ajustes, antes de mudar de acessórios ou antes de guardar**

a ferramenta. Estas medidas de segurança preventivas reduzem o risco de activação accidental da ferramenta.

- d) **Quando não estiver a usar a ferramenta eléctrica, guarde-a fora do alcance das crianças e não deixe que esta seja utilizada por pessoas que não a conheçam, nem tenham lido as instruções.** As ferramentas eléctricas são perigosas nas mãos de utilizadores inexperientes.
- e) **Faça a manutenção de ferramentas eléctricas. Verifique quaisquer desalinhamentos, encaixes de peças móveis, quebras e outras condições que possam afectar o funcionamento.** Se esta ferramenta estiver avariada, mande-a reparar antes a utilizar. Muitos acidentes são causados pela manutenção deficiente de ferramentas eléctricas.
- f) **Mantenha as ferramentas de corte limpas e afiadas.** As ferramentas de corte com manutenção adequada e arestas de corte afiadas têm menos probabilidades bloquear e são mais fáceis de controlar.
- g) **Utilize a ferramenta eléctrica, acessórios, brocas, etc. em conformidade com estas instruções e da forma prevista para este tipo específico de ferramenta, tendo em conta as condições presentes e o trabalho a executar.** A utilização de ferramentas eléctricas para aplicações diferentes daquelas a que se destinam pode levar a situações de perigo.
- 5) **ASSISTÊNCIA TÉCNICA**
- a) **A sua ferramenta eléctrica só deve ser reparada por um técnico de assistência qualificado e devem ser apenas utilizadas peças de substituição genuínas, mantendo assim a segurança da ferramenta.**







AVISOS DE SEGURANÇA DO MARTELO

1. **Use protetores auriculares.** A exposição ao barulho pode causar perda de audição.
2. **Use as pegas auxiliares fornecidas com a ferramenta.** A perda de controlo pode causar danos pessoais.
3. **Segure a ferramenta agarrando as superfícies isoladas ao executar uma operação onde a ferramenta cortante pode entrar em contacto com fios eléctricos escondidos ou com o seu próprio cabo eléctrico.** O contacto com um fio com corrente fará com que as peças de metal expostas da ferramenta fiquem com corrente e dêem choque ao operador.

REGRAS DE SEGURANÇA ADICIONAIS PARA MARTELO

1. Usar máscara contra o pó.

SÍMBOLOS

	Para reduzir o risco de ferimentos o utilizador deve ler o manual de instruções
	Usar protecção para os ouvidos
	Usar protecção ocular
	Usar máscara contra o pó
	Duplo isolamento
	Atenção
	Os equipamentos eléctricos não devem ser depositados com o lixo doméstico. Se existirem instalações adequadas deve reciclá-los. Consulte a sua autoridade local para tratamento de lixos ou fornecedor para obter aconselhamento sobre reciclagem.

LISTA DE COMPONENTES

1. TAMPA À PROVA DE POEIRA
2. MANDRIL
3. COBERTURA DE ÓLEO
4. ALÇA ANTI-VIBRAÇÃO
5. BOTÃO DE TRAVAMENTO AUTOMÁTICO
6. INTERRUPTOR INICIAR-PARAR
7. ALÇA PRINCIPAL
8. ALÇA AUXILIAR
9. ANEL DE AJUSTE DO CINZEL

Acessórios ilustrados ou descritos não estão totalmente abrangidos no fornecimento.

DADOS TÉCNICOS

Tipo **KUX35P(X35P- designação de máquinas, representativa de martelo)**

Tensão nominal	230-240V~50Hz
Entrada de potência nominal	1200W

Taxa de impacto	3500bpm
Energia impactante	14J
Classe de proteção	 /II
Peso da máquina	5.8kg
Sistema de trabalho	30s / 90s

ACESSÓRIOS

Alça auxiliar	1
Chave Inglesa	1
Graxa	1
Pá com ponta afiada	1

Recomendamos que você compre os acessórios listados na lista acima na mesma loja que vendeu a ferramenta. Consulte a embalagem dos acessórios para mais detalhes. O pessoal da loja pode ajudá-lo e oferecer conselhos.

DADOS SOBRE RUÍDOS E VIBRAÇÕES

Pressão de som avaliada	$L_{PA}=87.9\text{dB(A)}$
Potência de som avaliada	$L_{WA}=101.9\text{dB(A)}$
K_{PA} & K_{WA}	3dB(A) & 2.4dB(A)

Usar protecção para os ouvidos

INFORMAÇÃO DE VIBRAÇÃO

Os valores totais de vibração são determinados de acordo com a normativa EN 60745:

Cinzelamento	Valor da emissão da vibração $a_{h,Cheq} = 17.918\text{m/s}^2$
	Instabilidade $K = 1.5\text{m/s}^2$

O valor total declarado da vibração poderá ser utilizado para comparar uma ferramenta com outra e poderá também ser utilizado numa avaliação preliminar de exposição.

AVISO: Os valores de emissão de vibração durante a utilização da ferramenta podem divergir dos valores declarados, dependendo da forma como a ferramenta é utilizada, dependendo dos exemplos seguintes e de outros modos de utilização: O modo como a ferramenta é utilizada, os materiais a cortar ou perfurar. A ferramenta estar em boas condições e bem conservada.

A utilização do acessório correcto para a ferramenta e a garantia de que está afiada e em boas condições. A firmeza com que se segura nas pegas e se quaisquer acessórios vibratórios são utilizados. Se a ferramenta é utilizada para o objectivo para a qual foi concebida e segundo as instruções.

Esta ferramenta pode causar síndrome de vibração mão-braço, se não for adequadamente utilizada.



Aviso: Para ser preciso, uma estimativa do nível de exposição nas condições actuais de utilização devem ter em conta todas as partes do ciclo de operação, como tempos em que a ferramenta está desligada e quando está em funcionamento, mas inactiva, ou seja, não realizando o seu trabalho. Isto poderá reduzir significativamente o nível de exposição durante o período total de trabalho.

Como minimizar o seu risco de Utilize SEMPRE formões, brocas e lâminas afiadas. Mantenha esta ferramenta de acordo com as instruções e bem lubrificada (quando aplicável) Se a ferramenta for utilizada regularmente, invista em acessórios anti-vibração. Planeie o seu horário de trabalho de forma a distribuir a utilização de ferramentas de alta vibração ao longo de vários dias.

FUNCIONAMENTO



NOTA: Antes de utilizar a ferramenta, leia atentamente o livro de instruções.

UTILIZAÇÃO CONFORME AS DISPOSIÇÕES

Esta máquina é adequada para goivagem em concreto, tijolos, pedra e asfalto. Após a instalação dos acessórios adequados, ele também pode ser usado para comprimir e compactar.

INSTALAÇÃO



Atenção: Desconecte o cabo de alimentação antes de qualquer comissionamento ou reparo na máquina.

1. ALÇA AUXILIAR (VEJA A FIGURA A)

Você pode alterar a posição da alça auxiliar (8) conforme necessário para melhorar a segurança e o conforto do trabalho.

Aperte a alça auxiliar (8) no sentido anti-horário e solte a alça auxiliar (8) no sentido horário.



Atenção: A alça auxiliar deve ser usada durante a operação.

2. CINZEL

Com os mandris (2), o cinzel pode ser facilmente substituído sem outras ferramentas auxiliares. A tampa à prova de poeira (1) evita que as poeiras entrem no cinzel durante a operação. Tenha cuidado ao instalar um cinzel sem danificar a tampa à prova de poeira (1).



Atenção: Substitua a tampa à prova de poeira quando estiver danificada. Para

evitar perigos, ele deve ser substituído pelo centro de atendimento especial ou por um profissional com qualificações equivalentes.

1) INSTALAÇÃO

Puxe o mandril (2) para baixo e aperte-o no cinzel.
Solte o mandril (2) para travar o cinzel. (Veja a figura B1-B3)
Puxe o cinzel para verificar se está travado.

2) DESMONTAGEM

Puxe o mandril (2) para baixo e remova o cinzel. (Veja a figura C)

Nota: Use um cinzel afiado para obter um bom desempenho. É importante moer o cinzel a tempo de prolongar sua vida útil e obter melhor desempenho.

3) Adicione regularmente lubrificante à caixa de engrenagens

Abra a tampa do óleo (3) com a chave inglesa e adicione a quantidade adequada de graxa (veja a Figura D)

3. AJUSTE DA POSIÇÃO DO CINZEL

Após conectar o cinzel, empurre o anel de ajuste do cinzel (9) em direção ao mandril (2) e gire. Ajustando o ângulo do cinzel para colocá-lo na posição correta, solte o anel de ajuste do cinzel e verifique se os grampos do cinzel estão firmemente no slot. (veja a Figura E1, E2, E3)

Atenção: Não ajuste o cinzel quando a ferramenta estiver em operação

OPERAÇÃO

1. INICIAR / PARAR

Pressione o interruptor Iniciar/Parar para iniciar a máquina. Solte o interruptor Iniciar/Parar (6) para parar a máquina.

2. OPERAÇÃO CONTÍNUA

Começar: Pressione o interruptor Iniciar/Parar (6) e trave o interruptor com o botão de travamento automático (5) para mantê-lo ativado.
Desligar: Pressione o interruptor Iniciar/Parar (6) e solte-o imediatamente.

 **Atenção: Se a máquina estiver muito quente, faça-a funcionar por 2-3 minutos sem carga para esfriar o motor.**

MANUTENÇÃO

Desconecte o cabo de alimentação antes de qualquer reparo na máquina.

É necessário adicionar os lubrificantes para a ferramenta elétrica. Limpe a máquina com um pano seco a tempo após o uso. Não limpe a máquina com água ou detergente químico para evitar afetar o desempenho da caixa ou causar acidentes como vazamentos elétricos.

Sempre mantenha a entrada de ar limpa e desobstruída para evitar que detritos se acumulem e afetem o resfriamento do motor. Além disso, tente não usá-lo em ambientes empoeirados.

Ocasionalmente, pode haver faíscas na saída de ar, o

que é normal e não causa danos à máquina. Se o cabo de alimentação estiver danificado, este deve ser substituído pelo fabricante, seu agente autorizado ou pessoal técnico qualificado para evitar qualquer situação de perigo

PROTEÇÃO AMBIENTAL



Os equipamentos eléctricos não devem ser depositados com o lixo doméstico. Se existirem instalações adequadas deve reciclá-los.

Consulte a sua autoridade local para tratamento de lixos ou fornecedor para obter aconselhamento sobre reciclagem.

DECLARAÇÃO DE CONFORMIDADE

Nós,
Positec Germany GmbH
Grüner Weg 10, 50825 Cologne, Germany

Declaramos que o produto
Descrição **Martelo elétrico**
Tipo **KUX35P(X35P- designação de máquinas, representativa de martelo)**
Função **martelamento de vários materiais**

Cumpra as seguintes Directivas:
2006/42/EC, 2011/65/EU&(EU)2015/863, 2014/30/EU

2000/14/CE alterado por 2005/88/CE:
–Procedimento de Avaliação da Conformidade, conforme **Anexo VI**
–Nível de potência sonora medido **101.9dB**
–Nível de potência sonora garantido declarado **105dB**

Normas em conformidade com:
EN 60745-1, EN 60745-2-6, EN ISO 3744,, EN 55014-1, EN 55014-2, EN 61000-3-2, EN 61000-3-3

Pessoa autorizada a compilar o ficheiro técnico,
Nome Marcel Filz
Endereço Positec Germany GmbH
Grüner Weg 10, 50825 Cologne, Germany



2020/05/25
Allen Ding
Engenheiro-chefe adjunto, Teste e Certificação
Positec Technology (China) Co., Ltd
18, Dongwang Road, Suzhou Industrial Park, Jiangsu 215123, P. R. China



VERTALING VAN DE OORSPRONKELIJKE INSTRUCTIES

ALGEMENE VEILIGHEIDSWAARSCHUWINGEN VOOR VERMOGENSMACHINE

 **WAARSCHUWING!** Lees alle instructies zorgvuldig door. Indien u zich niet aan alle onderstaande instructies houdt, kan dat leiden tot een elektrische schok, brand en/of ernstig letsel.

Bewaar alle waarschuwingen en instructies voor latere naslag.

De term "(elektrisch) gereedschap" in de waarschuwingen hieronder, verwijst naar uw op netspanning werkende gereedschap (met stroomdraad) of uw accugereedschap (draadloos).

1) WERKGEBIED

- a) **Houd uw werkgebied schoon en zorg ervoor dat deze goed verlicht is.** In rommelige en slecht verlichte werkgebieden gebeuren sneller ongelukken.
- b) **Gebruik elektrisch gereedschap niet in explosieve atmosferen, zoals in de nabijheid van ontvlambare vloeistoffen, gassen of stof.** Elektrisch gereedschap veroorzaakt vonken die de stof of de gassen kunnen doen ontvlammen.
- c) **Houd kinderen en omstanders uit de buurt terwijl u met elektrisch gereedschap werkt.** Aflleidingen kunnen ervoor zorgen dat u de controle over het gereedschap verliest.

2) ELEKTRISCHE VEILIGHEID

- a) **De stekker van het elektrisch gereedschap moet passen in het stopcontact. Pas de stekker op geen enkele manier aan om te zorgen dat hij wel past.** Gebruik geen adapterstekkers terwijl u geaard elektrisch gereedschap gebruikt. Onaangepaste stekkers die in het stopcontact passen, verminderen de kans op een elektrische schok.
- b) **Vermijd lichamelijke contact met gearde of gegronde oppervlakken, zoals buizen, radiatoren, fornuizen en koelkasten.** Als uw lichaam geaard of geground is, is er een grotere kans op een elektrische schok.
- c) **Stel uw elektrische gereedschap niet bloot aan regen of natte omstandigheden.** Water dat elektrisch gereedschap kan binnendringen, vergroot de kans op een elektrische schok.
- d) **Gebruik de stroomdraad niet op een andere manier dan waarvoor deze gemaakt is. Trek niet aan de stroomdraad, ook niet om de stekker uit het stopcontact te krijgen en draag het gereedschap niet door het aan de stroomdraad vast te houden. Houd de stroomdraad uit de buurt van hitte, olie, scherpe hoeken en bewegende onderdelen.** Beschadigde of verwarde stroomdraden vergroten de kans op een elektrische schok.
- e) **Wanneer u het elektrische gereedschap**

buitenshuis gebruikt, dient u te zorgen voor een verlengsnoer dat geschikt is voor gebruik buitenshuis. Het gebruik van een verlengsnoer dat geschikt is voor gebruik buitenshuis, vermindert de kans op een elektrische schok.

- f) **Moet een krachtmachine, een vochtige locatie worden gebruikt, gebruik dan een aardlekschakelaar (ALS).** Een ALS vermindert het gevaar op elektrische schokken.
- ### 3) PERSOONLIJKE VEILIGHEID
- a) **Blijf alert, kijk waar u mee bezig bent en gebruik uw gezonde verstand wanneer u met elektrisch gereedschap werkt. Gebruik geen elektrisch gereedschap wanneer u moe bent of onder de invloed van drugs, alcohol of medicijnen.** Een moment van onoplettendheid bij het gebruik van elektrisch gereedschap kan leiden tot ernstig persoonlijk letsel.
 - b) **Gebruik een veiligheidsuitrusting. Draag altijd oogbescherming.** Een veiligheidsuitrusting, zoals een stofmasker, schoenen met antislipzolen, een veiligheidshelm, of oorbescherming die onder de juiste omstandigheden gebruikt wordt, vermindert de kans op persoonlijk letsel.
 - c) **Pas op dat het apparaat niet onbedoeld wordt gestart. Zorg ervoor dat de schakelaar uit staat voordat u de voeding en/of batterij aansluit, en als u de machine oppakt en draagt.** Gereedschap dragen terwijl u uw vinger op de schakelaar houdt, of de stekker in het stopcontact steken terwijl het gereedschap ingeschakeld staat, is vragen om ongelukken.
 - d) **Verwijder inbussleutels of moersleutels voordat u het gereedschap inschakelt.** Een sleutel die nog in of op een draaiend onderdeel van het elektrische gereedschap zit, kan leiden tot ernstig persoonlijk letsel.
 - e) **Werk niet boven uw macht. Zorg er altijd voor dat u stevig staat en goed in balans bent.** Hierdoor heft u betere controle over het gereedschap in onverwachte situaties.
 - f) **Draag geschikte kleding. Draag geen loszittende kleding of sieraden. Houd uw haar, kleding en handschoenen uit de buurt van bewegende onderdelen.** Loszittende kleding, sieraden of lang haar kan vast komen te zitten in bewegende onderdelen.
 - g) **Wanneer er apparaten worden bijgeleverd voor stofafzuiging en -opvang, zorg er dan voor dat deze aangesloten zijn en op de juiste manier gebruikt worden.** Het gebruik van deze apparaten vermindert de gevaren die door stof kunnen ontstaan.
- ### 4) GEBRUIK EN ONDERHOUD VAN ELEKTRISCH GEREEDSCHAP
- a) **Forceer het gereedschap niet. Gebruik gereedschap dat voor de toepassing geschikt is.** Het gebruik van geschikt gereedschap levert beter werk af en werkt veiliger als het gebruikt wordt op de snelheid waar het voor ontworpen is.
 - b) **Gebruik het gereedschap niet wanneer de aan/uitschakelaar niet functioneert.** Gereedschap dat niet kan worden bediend met behulp van de schakelaar is gevaarlijk en dient te worden gerepareerd.

AANVULLENDE VEILIGHEIDSREGELS VOOR HAMERS

1. Draag een stofmasker.

SYMBOLLEN

	Lees de gebruikershandleiding om het risico op letsels te beperken
	Draag oorbescherming
	Draag een veiligheidsbril
	Draag een stofmasker
	Dubbele isolatie
	Waarschuwing
	Afgedankte elektrische producten mogen niet bij het normale huisafval terechtkomen. Breng deze producten waar mogelijk naar een recyclecentrum bij u in de buurt. Vraag de verkoper of de gemeente informatie en advies over het recyclen van elektrische apparatuur.

ONDERDELENLIJST

1. STOFDICHTE HOES
2. KLAUWPLAAT
3. OLIEAFDEKKING
4. SCHOKBESTENDIG HANDVAT
5. ZELFSLUITENDE KNOP
6. STARTEN-STOPPEN SCHAKELAAR
7. HOOFDGREEP
8. EXTRA HANDGREEP
9. BEITEL AFSTELRING

Niet alle afgebeelde of beschreven toebehoren worden standaard meegeleverd.

- c) **Neem de stekker uit het stopcontact en/of verwijder de batterij voordat u instellingen verandert, toebehoren vervangt of de machine opbergt.** *Deze preventieve veiligheidsmaatregelen verminderen de kans op het ongewild inschakelen van het gereedschap.*
- d) **Berg gereedschap dat niet gebruikt wordt buiten het bereik van kinderen op en laat personen die niet bekend zijn met het gereedschap of met deze veiligheidsinstructies het gereedschap niet bedienen.** *Elektrisch gereedschap kan in de handen van ongetrainde gebruikers gevaarlijk zijn.*
- e) **Onderhoud elektrisch gereedschap op de juiste wijze. Controleer of bewegende onderdelen nog goed uitgelijnd staan, of ze niet ergens vastzitten en controleer op elke andere omstandigheid die ervoor kan zorgen dat het gereedschap niet goed functioneert.** *Wanneer het gereedschap beschadigd is, dient u het te repareren voordat u het in gebruik neemt. Veel ongelukken worden veroorzaakt door slecht onderhouden elektrisch gereedschap.*
- f) **Houd snijdend gereedschap schoon en scherp.** *Goed onderhouden snijdend gereedschap met scherpe zaagbladen/messen zal minder snel vastlopen en is makkelijker te bedienen.*
- g) **Gebruik het gereedschap, de accessoires, de bitjes, enz. in overeenstemming met deze instructies en op de manier zoals bedoeld voor het specifieke type elektrisch gereedschap, rekening houdend met de werkomstandigheden en het uit te voeren werk.** *Het gereedschap gebruiken voor andere doeleinden dan waar deze voor ontworpen is, kan gevaarlijke situaties opleveren.*
- 5) **SERVICE**
- a) **Laat uw elektrisch gereedschap repareren door een bevoegde reparateur die alleen originele reserveonderdelen gebruikt.** *Zo bent u er zeker van dat uw gereedschap veilig blijft.*

VEILIGHEIDSVOORSCHRIFTEN VOOR HAMERS

1. **Draag oorbescherming.** *Blootstelling aan lawaai kan gehoorverlies veroorzaken.*
2. **Gebruik de hulphandvatten die met het gereedschap zijn meegeleverd.** *Controleverlies kan persoonlijke kwetsuur veroorzaken.*
3. **Houd het gereedschap vast bij de geïsoleerde handvatten als u een actie onderneemt waarbij het priemende gereedschap in contact kan komen met verborgen kabels.** *Contact met een kabel waar spanning op staat zet tevens spanning op metalen onderdelen van het apparaat en geeft de gebruiker een schok.*

TECHNISCHE GEGEVENS

Type **KUX35P(X35P- aanduiding van machines, representatief voor hamer)**

Nominale spanning	230-240V-50Hz
Nominaal opgenomen vermogen	1200W
Slagingspercentage	3500bpm
Energie van inslag	14J
Beschermingsklasse	 /II
Machinegewicht	5.8kg
Werkend systeem	30s / 90s

ACCESSORIES

Extra handgreep	1
Moersleutel	1
Vet	1
Puntige shovel	1

We raden u aan om de accessoires in de bovenstaande lijst te kopen in dezelfde winkel waar het gereedschap wordt verkocht. Zie de accessoire-verpakking voor meer informatie. Winkelpersoneel kan u helpen met advies.

GELUIDSPRODUCTIE

A-gewogen geluidsdruk	$L_{pA}=87.9\text{dB(A)}$
A-gewogen geluidsvermogen	$L_{WA}=101.9\text{dB(A)}$
K_{pA} & K_{WA}	3dB(A) & 2.4dB(A)

Draag oorbescherming

TRILLINGSGEGEVENS

Totaal trillingsniveau volgens EN60745:

Beitelen	Trillingswaarde $a_{h,Chetq} = 17.918\text{m/s}^2$
	Fout $K= 1.5\text{m/s}^2$

De aangegeven totale trillingswaarde kan worden gebruikt om het ene gereedschap te vergelijken met het andere, en kan ook worden gebruikt in een voorlopige beoordeling van de blootstelling.

WAARSCHUWING: De mate van trilling tijdens gebruik van deze vermogensmachine kan verschillen van de nominale waarde, afhankelijk van de wijze waarop de machine wordt gebruikt, zoals in de volgende voorbeelden:

Hoe het gereedschap wordt gebruikt en welk materiaal wordt gesneden of geboord.

De conditie en de onderhoudstoestand van de machine. Gebruik van de juiste toebehoren. Zorg ervoor dat ze scherp zijn en in goede conditie.

De wijze waarop de handvatten worden vastgehouden en het gebruik van toebehoren die trillingen verminderen.

De machine moet gebruik worden zoals door de ontwerper bedoeld is en in overeenstemming met deze instructies.

Deze machine kan een trillingsyndroom in hand en arm veroorzaken als hij niet op de juiste wijze gehanteerd wordt.

WAARSCHUWING: Voor de nauwkeurigheid moet bij een schatting van het blootstellingsniveau in de feitelijke gebruiksomstandigheden rekening worden gehouden met alle delen van de bewerking, zoals het moment dat de machine wordt uitgeschakeld en de tijden waarop de machine loopt zonder daadwerkelijk gebruikt te worden. Dit kan het blootstellingsniveau over de totale werkperiode aanzienlijk verminderen.

De blootstelling aan trillingen verminderen. Gebruik ALTIJD scherpe beitels, boren en zaagbladen. Onderhoud de machine volgens deze instructies en houd hem goed gesmeerd (voor zover van toepassing). Wordt de machine geregeld gebruikt, schaf dan toebehoren tegen trillingen aan. Plan de werkzaamheden zodat de taken met veel trillingen over een aantal dagen verspreid worden.

BEDIENINGSINSTRUCTIES

OPMERKING: lees het instructieboekje aandachtig voor gebruik van het gereedschap.

BEOOGD GEBRUIK

Deze machine is geschikt voor gutsen op beton, bakstenen, stenen en asfalt. Met de juiste accessoires geïnstalleerd, kunnen ze ook worden gebruikt voor extrusie en verdichting.

INSTALLEREN

Waarschuwing: Trek de stekker uit het stopcontact voordat u de machine in gebruik neemt of reparaties uitvoert.

1. EXTRA HANDGREEP (ZIE AFBEELDING A)

U kunt de positie van de extra handgreep (8) wijzigen om de veiligheid en het comfort op het werk te verbeteren.

Draai de extra handgreep (8) linksom en draai de extra handgreep (8) rechtsom los.

Waarschuwing: Tijdens gebruik moet een extra handgreep worden gebruikt.

2. BEITEL

Met de boorkop (2) kan de beitel eenvoudig worden vervangen zonder extra hulpmiddelen.

De stofkap (1) voorkomt dat er stof in de beitel binnendringt tijdens het gebruik. Wees voorzichtig bij het installeren van de beitel om de stofkap (1) niet te beschadigen.

Waarschuwing: Vervang de stofkap zodra deze is beschadigd. Om gevaar te voorkomen, moet het worden vervangen

door een speciaal servicecentrum of een gelijkwaardig gekwalificeerde professional.

1) INSTALLEREN

Trek de boorkop (2) naar beneden en schroef hem in de beitel. Laat de boorhouder (2) los om de beitel te vergrendelen. (Zie afbeelding B1-B3)
Trek aan de beitel om te controleren of deze is vergrendeld.

2) DEMONTAGE

Trek de boorhouder (2) naar beneden en verwijder de beitel. (Zie afbeelding C)

Opmerking: Gebruik scherpe beitels voor goede prestaties. Het is belangrijk om de beitels op tijd te malen om hun levensduur te verlengen en betere prestaties te verkrijgen.

3) Voeg regelmatig smeermiddel toe aan de versnellingsbak

Open de oliedop (3) met de meegeleverde sleutel en voeg een geschikte hoeveelheid vet toe (zie afbeelding D)

3. BEITEL POSITIE AANPASSING

Nadat de beitel is geïnstalleerd, duwt u de afstelring van de beitel (9) naar de boorkop (2) en draait u deze. Stel de hoek van de beitel in de juiste positie in, draai vervolgens de afstelring van de beitel los en zorg ervoor dat de beitel stevig in de gleuf zit. zie afbeelding E1, E2, E3
Opmerking: Verstel de beitel niet terwijl u het gereedschap bedient

OPERATIE

1. STARTEN/STOPPEN

Druk op de starten/stoppen om de machine te starten.
Laat de starten/stoppen (6) los om de machine te stoppen.

2. CONTINUE WERKING

Starten Druk op de starten/stoppen (6) en vergrendel de schakelaar met de zelfremmende knop (5) om hem actief te houden.

Uit: Druk op de starten/stoppen (6) en laat deze onmiddellijk los.

 **Waarschuwing: Als de machine oververhit raakt, laat de machine 2-3 minuten zonder belasting draaien om de motor te koelen.**

ONDERHOUD

Trek de stekker uit het stopcontact voordat u reparaties aan de machine uitvoert.

Moet smeermiddel toevoegen aan elektrisch gereedschap. Veeg de machine na gebruik af met een droge doek. Reinig de machine niet met water of chemische reinigingsmiddelen, omdat dit de prestaties van de kast kan beïnvloeden of lekkage en andere ongelukken kan veroorzaken.

Houd de luchtinlaat altijd schoon en vrij om te voorkomen dat zich vuil ophoopt en de koeling van de motor beïnvloedt. Probeer het ook niet te gebruiken in stoffige omgevingen.

Soms kunnen er vonken bij de luchtuitlaat zijn, dit is normaal en zal de machine niet beschadigen.

Is de voedingskabel beschadigd, dan moet hij, om risico

te voorkomen, worden vervangen door de fabrikant, zijn vertegenwoordiger of een ander bevoegd persoon.

BESCHERMING VAN HET MILIEU



Afgedankte elektrische producten kunt u niet met het normale huisafval weggooien. Breng deze producten, indien mogelijk, naar een recyclecentrum bij u in de buurt. Vraag de verkoper of de gemeente naar informatie en advies over het recyclen van elektrische producten.

CONFORMITEITVERKLARING

Wij

Positec Germany GmbH

Grüner Weg 10, 50825 Cologne, Germany

Verklaren dat het product,

Beschrijving: **Elektrische hamer**

Type **KUX35P(X35P- aanduiding van machines, representatief voor hamer)**

Functie **Verskillende materialen hameren**

Overeenkomt met de volgende richtlijnen,
2006/42/EC, EN 60745-1, EN 60745-2-6, EN ISO 3744, EN 55014-1, EN 55014-2, EN 61000-3-2, EN 61000-3-3

2000/14 / EC zoals gewijzigd bij 2005/88 / EC:

–Procedure voor conformiteitsbeoordeling **Bijlage VI**
–Gemeten geluidsvermogensniveau **101.9dB**
–Gegarandeerd geluidsvermogensniveau **105dB**

Standaards in overeenstemming met,
EN 60745-1, EN 60745-2-6, EN ISO 3744, EN 55014-1, EN 55014-2, EN 61000-3-2, EN 61000-3-3

De persoon die bevoegd is om het technische bestand te compileren ,,

Naam Marcel Filz
Adres Positec Germany GmbH
Grüner Weg 10, 50825 Cologne, Germany



2020/05/25

Allen Ding

Plaatsvervangend Chief Ingenieur,

Testen en Certificering

Positec Technology (China) Co., Ltd

18, Dongwang Road, Suzhou Industrial

Park, Jiangsu 215123, P. R. China

ОБЩИЕ ПРАВИЛА ТЕХНИКИ БЕЗОПАСНОСТИ ПРИ РАБОТЕ С ЭЛЕКТРОИНСТРУМЕНТОМ

⚠ ПРЕДОСТЕРЕЖЕНИЕ! Внимательно ознакомьтесь со всеми предостережениями и инструкциями по технике безопасности. Невыполнение инструкций и предостережений может привести к поражению электрическим током, пожару и/или серьезным травмам.

Сохраните все предостережения и инструкции для дальнейшего пользования. В дальнейшем термин “электроинструмент” используется как для работающего от сети (проводного) электроинструмента, так и для электроинструмента, работающего от аккумулятора (беспроводного).

1. БЕЗОПАСНОСТЬ НА РАБОЧЕМ МЕСТЕ

- a) **Содержите рабочее место в чистоте и хорошо освещенным.** Загроможденные и плохо освещенные зоны способствуют возникновению несчастных случаев.
- b) **Не работайте с инструментом во взрывоопасной атмосфере, в присутствии воспламеняемых жидкостей, газов или пыли.** Возникающие при работе электроинструмента искры могут привести к воспламенению горючих веществ.
- c) **При работе с инструментом дети и посторонние должны находиться на безопасном расстоянии.** Отвлечение внимания может привести к потере вами контроля.

2. ЭЛЕКТРОБЕЗОПАСНОСТЬ

- a) **Штепсельные вилки электроинструментов должны соответствовать розеткам. Никогда никоим образом не изменяйте соединительную вилку. При заземленных электроинструментах не используйте никаких переходников.** Неизменные вилки и соответствующие розетки снижают риск поражения электротоком.
- b) **Избегайте физического контакта с заземленными поверхностями, такими, как трубы, радиаторы, плиты и холодильники.** Риск поражения электротоком повышается, если ваше тело будет заземлено.
- c) **Не подвергайте электроинструменты воздействию дождя или высокой влажности.** Попадание воды в электроинструмент повышает опасность поражения электротоком.
- d) **Правильно обращайтесь с электрокабелем. Никогда не используйте кабель для переноски электроинструмента, а также не тяните за кабель для выключения из розетки.**

Держите кабель на безопасном расстоянии от источников тепла, масла, острых кромок и движущихся частей. Поврежденные или запутанные кабели повышают риск поражения электротоком.

- e) **При работе с электроинструментом вне помещений используйте удлинители, которые предназначены для работы на открытом воздухе.** Это снижает риск поражения электротоком.
- f) **При использовании электроинструмента во влажном помещении его необходимо подключать к электросети через устройство защитного отключения (УЗО).** Использование УЗО снижает риск поражения электротоком.

3. ЛИЧНАЯ БЕЗОПАСНОСТЬ

- a) **Будьте внимательны: следите за тем, что вы делаете, и руководствуйтесь здравым смыслом, работая с электроинструментом. Не используйте электроинструмент, если вы устали или находитесь под воздействием сильнодействующих средств, алкоголя или медикаментов.** Потеря внимания даже на короткое мгновение при работе с электроинструментом может привести к серьезным травмам.
- b) **Используйте индивидуальные средства защиты. Всегда надевайте средства защиты глаз.** Такие средства защиты, как респиратор, нескользящая защитная обувь, каска или защитные наушники, использующиеся в соответствующих условиях, снижают риск получения травм.
- c) **Предотвращайте случайный запуск электроинструмента. Убедитесь, что выключатель находится в положении “Выключено” перед подключением к электросети и / или аккумуляторной батареи, сборкой или переноской электроинструмента.** Переноска инструмента с пальцем на кнопке пуска или включение в сеть электроинструмента с включенным выключателем способствует несчастному случаю.
- d) **Удаляйте все регулировочные приспособления или гаечные ключи перед включением электроинструмента.** Оставленные на вращающихся деталях электроинструмента, они могут привести к травме.
- e) **Не перенапрягайтесь. Постоянно занимайте устойчивое положение и поддерживайте равновесие.** Это позволяет лучше контролировать электроинструмент в непредвиденных ситуациях.
- f) **Одевайтесь надлежащим образом. Не надевайте свободную одежду или украшения. Держите волосы, одежду и перчатки на расстоянии от движущихся частей.** Свободную одежду, украшения или длинные волосы может затянуть в движущиеся части.

- g) **Используйте предусмотренные средства и устройства для сбора и удаления пыли, если инструмент оснащен такими.** *Использование таких средств может снизить опасности, связанные с пылью.*

4. ИСПОЛЬЗОВАНИЕ ЭЛЕКТРОИНСТРУМЕНТА И УХОД ЗА НИМ

- a) **Не перегружайте электроинструмент. Используйте подходящий инструмент для каждой определенной цели.** *Правильно подобранный электроинструмент выполнит работу лучше и надежнее на уровне, для которого он предназначен.*
- b) **Не используйте электроинструмент, если выключатель невозможно включить или выключить.** *Любой электроинструмент, который невозможно контролировать выключателем, представляет опасность и должен быть отремонтирован.*
- c) **Отсоедините штепсель от электросети и / или аккумуляторную батарею от электроинструмента перед проведением каких-либо настроек, сменной насадок или хранением электроинструмента.** *Подобные предохранительные меры снижают опасность случайного пуска электроинструмента.*
- d) **Храните не использующиеся электроинструменты в местах, недоступных для детей. Не разрешайте работать с электроинструментом лицам, которые не знают его особенностей или не ознакомлены с данной инструкцией.** *Электроинструменты в руках необученных пользователей представляют опасность.*
- e) **Поддерживайте электроинструменты и аксессуары в исправном состоянии. Проверяйте инструмент на предмет смещения или заедания движущихся частей, поломки деталей или любых иных неисправностей, могущих повлиять на работу электроинструмента.** *В случае повреждения следует отремонтировать электроинструмент перед применением. Многие несчастные случаи вызваны плохим уходом за электроинструментом.*
- f) **Режущий инструмент должен быть заточенным и чистым.** *При поддержании режущих инструментов в надлежащем состоянии и с острыми режущими кромками вероятность их заклинивания уменьшается и ими легче управлять.*
- g) **Используйте электроинструмент, принадлежности, сверла и т. п. в соответствии с данными инструкциями, спецификой конкретного типа электроинструмента, учитывая условия работы и выполняемую задачу.** *Использование электроинструмента для иных операций, помимо тех, для которых он предназначен, может привести к возникновению опасной ситуации.*

5. СЕРВИСНОЕ ОБСЛУЖИВАНИЕ

- a) **Ремонт электроинструмента должен выполняться квалифицированным персоналом с использованием только оригинальных запасных частей.** *Это гарантирует безопасность его использования.*

ДОПОЛНИТЕЛЬНЫЕ МЕРЫ БЕЗОПАСНОСТИ ПРИ РАБОТЕ С ВАШИМ ПЕРФОРАТОРОМ



- Наденьте защитные наушники.** *Воздействие шума может привести к потере слуха.*
- Используйте дополнительную рукоятку, поставляемую вместе с инструментом.** *Потеря контроля может привести к травме.*
- Держите инструмент за изолированные поверхности при выполнении операций, когда режущий инструмент может коснуться скрытой проводки.** *При контакте с проводкой, находящейся под напряжением, металлические детали инструмента тоже находятся под напряжением и могут вызвать поражение оператора электрическим током.*

ДОПОЛНИТЕЛЬНЫЕ ПРАВИЛА БЕЗОПАСНОСТИ ДЛЯ МОЛОТКА

- Наденьте респиратор.

УСЛОВНЫЕ ОБОЗНАЧЕНИЯ

	Для сокращения риска травмы пользователь должен прочитать руководство по эксплуатации прибора
	Наденьте защитные наушники
	Наденьте защитные очки
	Наденьте респиратор
	Двойная изоляция

	Предупреждение
	Отходы электротехнической продукции не следует утилизировать с бытовыми отходами. Они должны быть доставлены в местный центр утилизации для надлежащей переработки.

СПИСОК КОМПОНЕНТОВ

1. ПЫЛЕЗАЩИТНЫЙ ЧЕХОЛ
2. ЗАЖИМНЫЙ ПАТРОН
3. МАСЛЯНАЯ КРЫШКА
4. АНТИВИБРАЦИОННАЯ РУЧКА
5. САМОБЛОКИРУЮЩАЯСЯ КНОПКА
6. СТАРТ-СТОП ПЕРЕКЛЮЧАТЕЛЬ
7. ОСНОВНАЯ РУЧКА
8. ВСПОМОГАТЕЛЬНАЯ РУЧКА
9. РЕГУЛИРОВОЧНОЕ КОЛЬЦО ЗУБИЛА

Не все принадлежности, иллюстрированные или описанные включены в стандартную поставку.

ТЕХНИЧЕСКИЕ ХАРАКТЕРИСТИКИ

Моделей **KUX35P(Х35P-обозначение техники, представительный молот)**

Номинальное напряжение	230-240В~50Гц
Номинальная потребляемая мощность	1200Вт
Частота удара	3500уд/мин
Энергия удара	14Дж
Класс защиты	 /II
Вес машины	5.8кг
Рабочая система	30с / 90с

ПРИНАДЛЕЖНОСТИ

Вспомогательная ручка	1
Гаечный ключ	1
Смазка	1
Штыковая лопата	1

Мы рекомендуем вам приобрести аксессуары, перечисленные в приведенном выше списке, в том же магазине, где продавался инструмент. Обратитесь к упаковке для получения дополнительной информации. Персонал магазина может помочь вам и дать совет.

ХАРАКТЕРИСТИКИ ШУМА

Звуковое давление	$L_{pA}=87.9\text{dB(A)}$
Акустическая мощность	$L_{wA}=101.9\text{dB(A)}$
K_{pA} & K_{wA}	3dB(A) & 2.4dB(A)

Наденьте защиту слуха.

ХАРАКТЕРИСТИКИ ВИБРАЦИИ

Суммарные значения вибрации, определенные согласно EN 60745:

Перфорация	Уровень вибрации: $a_{h, \text{Чел}} = 17.918\text{m/s}^2$
	Погрешность $K = 1.5\text{m/s}^2$

Заявленное общее значение вибрации может использоваться для сравнения инструментов между собой, а также для предварительной оценки воздействия.

ВНИМАНИЕ: вибрация, производимая при работе механизированного инструмента, может отличаться от заявленных значений в зависимости от способов использования устройства. Ниже перечислены некоторые условия, от которых зависит интенсивность вибрации:

Способ использования инструмента и свойства обрабатываемого материала.
Состояние инструмента и уровень техобслуживания
Тип используемых принадлежностей и их техническое состояние.
Сила удержания рукояток и наличие противовибрационных средств.
Используемые рабочие инструменты, соответствие применения инструментов их назначению.

При неправильном обращении данное устройство может стать

причиной синдрома дрожания рук



ВНИМАНИЕ: для точной оценки воздействия вибрации во время эксплуатации необходимо также учитывать все этапы рабочего процесса, включая время, когда устройство выключено или включено, но бездействует. Эти перерывы значительно снижают общее влияние вибрации в ходе всего рабочего цикла.

Следующие рекомендации помогут снизить опасность воздействия вибрации при работе. ВСЕГДА пользуйтесь только острыми инструментами (резцами, сверлами, пилами и т.д.) Проводите техобслуживание в соответствии с указаниями, тщательно смазывайте устройство в соответствующих местах. Если устройство используется регулярно, приобретите противовибрационные средства. Распределите задачи так, чтобы работы, сопровождающиеся высоким уровнем вибрации, проводились через большие промежутки времени.

ЭКСПЛУАТАЦИЯ



ВНИМАНИЕ: Перед использованием инструмента, внимательно прочитайте руководство по эксплуатации.

Применение по назначению

Эта машина подходит для строжки по бетону, кирпичу, камню и асфальту. После установки соответствующих аксессуаров его также можно использовать для сжатия и трамбовки.

УСТАНОВКА



Предупреждение: Обязательно отсоединяйте шнур питания перед любым вводом в эксплуатацию или ремонтом машины.

1. Вспомогательная ручка (См. Рисунок А)

При необходимости вы можете изменить положение вспомогательной ручки (8), чтобы повысить безопасность и удобство работы.

Затяните вспомогательную ручку (8) против часовой стрелки и ослабьте вспомогательную ручку (8) по часовой стрелке.

Предупреждение: Вспомогательная ручка должна использоваться во время работы.

2. Зубило

С помощью патронов (2), зубило можно легко заменить без других вспомогательных инструментов. Пылезащитная крышка (1) предотвращает попадание пыли в патрон во время работы. Будьте осторожны при установке зубила, чтобы не повредить пылезащитную крышку (1).

Предупреждение: Замените пылезащитную крышку, если она повреждена. Чтобы избежать опасности, он должен быть заменен специальным сервисным центром или специалистом с

аналогичной квалификацией.

1) Установка

Опустите патрон (2) и вверните его в зубило. Отпустите патрон (2), чтобы зафиксировать зубило. (См. Рисунок В1-В3)
Потяните зубило, чтобы убедиться, что оно заблокировано.

2) Разборка

Опустите патрон (2) и удалите зубило. (См. Рисунок С)

Примечание Используйте острое зубило для достижения хорошей производительности. Важно вовремя шлифовать долото, чтобы продлить срок его службы и повысить производительность.

3) Регулярно добавляйте смазку в коробку передач

Откройте масляную крышку (3) с помощью прилагаемого гаечного ключа и добавьте необходимое количество смазки (см. Рис. D).

3. Регулировка положения зубила

После прикрепления зубила, нажмите на регулировочное кольцо зубила (9) по направлению к патрону и поверните его. Отрегулируйте угол зубила, чтобы сделать его в нужном положении, затем отпустите регулировочное кольцо зубила и убедитесь, что зубило плотно зажат в паз. (См. Рисунок E1, E2, E3)

Внимание: Не регулируйте зубило, когда инструмент работает

ЭКСПЛУАТАЦИЯ

1. Старт/ стоп

Нажмите кнопку Старт/ стоп, чтобы запустить машину. Отпустите переключатель Старт/ стоп (6), чтобы остановить машину.

2. Непрерывная работа

Старт: Нажмите выключатель Старт/ стоп (6) и заблокируйте выключатель кнопкой самоблокировки (5), чтобы оставить его активным.

Стоп: Нажмите выключатель Старт/ стоп (6) и немедленно отпустите его.



Предупреждение: Если машина сильно нагрета, дайте машине поработать 2-3 минуты без нагрузки, чтобы охладить двигатель.

ТЕХНИЧЕСКОЕ ОБСЛУЖИВАНИЕ

Обязательно отсоединяйте шнур питания перед любым ремонтом на машине.

Обязательно отсоединяйте шнур питания перед любым ремонтом на машине.
Требуется добавить смазки для электроинструмента. После использования протрите машину сухой тканью. Не мойте машину водой или химическими моющими средствами, чтобы не повредить рабочие характеристики корпуса или не вызвать такую аварию, как утечка тока.

Всегда сохраняйте воздухозаборник чистым и беспрепятственным, чтобы мусор не накапливался и не влиял на охлаждение двигателя. Также старайтесь не использовать его в запыленной среде. Иногда на выходе воздуха могут появиться искры, что является нормальным явлением и не приведет к повреждению машины.

Если сетевой шнур поврежден, то, во избежание опасности поражения током, он должен быть заменен изготовителем, его сервисным агентом или уполномоченным квалифицированным лицом.

ЗАЩИТА ОКРУЖАЮЩЕЙ СРЕДЫ



Отходы электротехнической продукции не следует утилизировать с бытовыми отходами. Они должны быть доставлены в местный центр утилизации для надлежащей переработки.

ДЕКЛАРАЦИЯ СООТВЕТСТВИЯ

Мы,
Positec Germany GmbH
Grüner Weg 10, 50825 Cologne, Germany

Заявляем, что продукт,
Марки **Электрический молот**
Моделей **KUX35P(X35P-обозначение техники, представительный молот)**
Функции **Ковка различных материалов**

Соответствует положениям Директив,
2006/42/EC, 2011/65/EU&(EU)2015/863, 2014/30/EU

2000/14 / EC с поправками к 2005/88 / EC:

—Согласно процедуре оценки **ПриложениеVI**

—Измеренный уровень звуковой мощности

101.9dB

—Заявленный гарантированный уровень звуковой мощности **105dB**

И стандартам

EN 60745-1, EN 60745-2-6, EN ISO 3744,, EN 55014-1, EN 55014-2, EN 61000-3-2, EN 61000-3-3

Лицо с правом компилирования данного технического файла,

имя **Marcel Filz**
Адрес **Positec Germany GmbH
Grüner Weg 10, 50825 Cologne, Germany**



2020/05/25

Allen Ding

Заместитель главного инженера,
тестирование и сертификация
Positec Technology (China) Co., Ltd
18, Dongwang Road, Suzhou Industrial
Park, Jiangsu 215123, P. R. China

INSTRUKCJA ORYGINALNA

OGÓLNE OSTRZEŻENIA DOTYCZĄCE BEZPIECZEŃSTWA PODCZAS PRACY Z ELEKTRONARZĘDZIAMI

! **UWAGA** Należy przeczytać wszystkie przepisy. Błędy w przestrzeganiu następujących przepisów mogą spowodować porażenie prądem, pożar i/lub ciężkie obrażenia ciała.

Należy dobrze przechowywać te przepisy.

Użyte w dalszej części pojęcie „elektronarzędzie” odnosi się do elektronarzędzi napędzanych prądem (z kablem zasilającym) i do elektronarzędzi napędzanych akumulatorami (bez kabla zasilającego).

1) Miejsce pracy

- a) **Miejsce pracy należy utrzymywać w czystości i dobrze oświetlone.** Nieporządek i nie oświetlane zakreśy pracy mogą doprowadzić do wypadków.
- b) **Nie należy pracować tym narzędziem w otoczeniu zagrożonym wybuchem, w którym znajdują się np. łatwopalne cieczy, gazy lub pyły.** Elektronarzędzia wywołują iskry, które mogą podpałi ten pył lub pary.
- c) **Elektronarzędzie trzymać podczas pracy z daleka od dzieci i innych osób.** Przy odwróceniu uwagi można stracić kontrolę nad narzędziem.

2) Bezpieczeństwo elektryczne

- a) **Wtyczka urządzenia musi pasować do gniazda. Nie wolno zmieniać wtyczki w jakikolwiek sposób. Nie należy używać wtyczek adapterowych razem z uziemionymi narzędziami.** Niezmienione wtyczki i pasujące gniazda zmniejszają ryzyko porażenia prądem.
 - b) **Należy unikać kontaktu z uziemionymi powierzchniami jak rury, grzejniki, piece i lodówki.** Istnieje zwiększone ryzyko porażenia prądem, gdy Państwa ciało jest uziemione.
 - c) **Urządzenie należy trzymać zabezpieczone przed deszczem i wilgocią.** Wniknięcie wody do elektronarzędzia podwyższa ryzyko porażenia prądem.
 - d) **Nigdy nie należy używać kabla do innych czynności. Nigdy nie używać kabla do noszenia urządzenia za kabel, zawieszania lub do wyciągania wtyczki z gniazda.** Kabel należy trzymać z daleka od wysokich temperatur, oleju; ostrej krawędzi lub ruchomych części urządzenia. Uszkodzone lub poplątane kable zwiększają ryzyka porażenia prądem.
 - e) **W przypadku, że elektronarzędziem pracuje się na świeżym powietrzu należy używać kabla przedłużającego, który dopuszczony jest do używania na zewnątrz.** Użycie dopuszczonego do używania na zewnątrz kabla przedłużającego zmniejsza ryzyko porażenia prądem.
- f) **Jeśli nie można uniknąć posługiwania się elektronarzędziem w miejscu o dużej wilgotności należy użyć zabezpieczonego zasilacza domowego (RCD).** Stosowanie RCD zmniejsza ryzyko porażenia prądem elektrycznym.
- ### 3) Bezpieczeństwo osób
- a) **Należy być uważnym, zważać na to co się robi i pracę elektronarzędziem rozpoczynać z rozsądkiem. Nie należy używać urządzenia gdy jest się zmęczonym lub pod wpływem narkotyków, alkoholu lub leków.** Moment nieuwagi przy użyciu urządzenia może doprowadzić do poważnych obrażeń ciała.
 - b) **Należy nosić osobiste wyposażenie ochronne i zawsze okulary ochronne.** Noszenie osobistego wyposażenia ochronnego jak maska przeciwpyłowa, nie ślizgające się buty robocze, hełm ochronny lub ochrona słuchu, w zależności od rodzaju i użycia elektronarzędzia zmniejsza ryzyko obrażeń ciała.
 - c) **Należy zapobiec przypadkowemu uruchomieniu. Przed podłączeniem do sieci zasilającej i/lub zestawu baterii, podniesieniem urządzenia i przenoszeniem urządzenia należy sprawdzić, czy przełącznik znajduje się w pozycji wyłączenia.** W przypadku, że przy noszeniu urządzenia trzyma się palec na włączniku/wyłączniku lub włączone urządzenie podłączone zostanie do prądu, to może to doprowadzić do wypadków.
 - d) **Zanim urządzenie zostanie włączone należy usunąć narzędzia nastawcze lub klucze.** Narzędzie lub klucz, które znajdują się w ruchomych częściach urządzenia mogą doprowadzić do obrażeń ciała.
 - e) **Nie należy przeceniać swoich możliwości. Należy dbać o bezpieczną pozycję pracy i zawsze utrzymywać równowagę.** Pracy to możliwa jest lepsza kontrola urządzenia w nieprzewidzianych sytuacjach.
 - f) **Należy nosić odpowiednie ubranie. Nie należy nosić luźnego ubrania lub biżuterii. Włosy, ubranie i rękawice należy trzymać z daleka od ruchomych części.** Luźne ubranie, biżuteria lub długie włosy mogą zostać ujęte przez poruszające się części.
 - g) **W przypadku, że możliwe jest zamontowanie urządzeń odsysających lub podchwytyjących należy upewnić się, czy są one właściwie podłączone i prawidłowo użyte.** Użycie tych urządzeń zmniejsza zagrożenie spowodowane pyłami.
- ### 4) Staranne obcowanie oraz użycie elektronarzędzi
- a) **Nie należy przeciążać urządzenia. Do pracy używać należy elektronarzędzia, które jest do tego przewidziane.** Odpowiednim narzędziem pracuje się lepiej i bezpieczniej w podanym zakresie sprawności.
 - b) **Nie należy używać elektronarzędzia, którego włącznik/wyłącznik jest uszkodzony.** Elektronarzędzie, którego nie można włączyć lub wyłączyć jest niebezpieczne i musi zostać naprawione.
 - c) **Należy odłączyć wtykę od źródła zasilania i/lub zestawu baterii, przed wykonaniem**

jakichkolwiek regulacji, zmiany akcesoriów lub podczas przechowywania elektronarzędzi. Ten środek ostrożności zapobiega niezamierzonemu włączeniu się urządzenia.

d) Nie używane elektronarzędzia należy przechowywać poza zasięgiem dzieci. Nie należy dać narzędzia do użytku osobom, które jego nie znają lub nie przeczytały tych przepisów. Używane przez niedoświadczoną osobę elektronarzędzia są niebezpieczne.

e) Urządzenie należy pieczołowicie pielęgnować. Należy kontrolować, czy ruchome części urządzenia funkcjonują bez zarzutu i nie są zablokowane, czy części nie są pęknięte lub uszkodzone, co mogłoby mieć wpływ na prawidłowe funkcjonowanie urządzenia. Uszkodzone części należy przed użyciem urządzenia oddać do naprawy. Wiele wypadków spowodowanych jest przez niewłaściwą konserwację elektronarzędzi.

f) Narzędzia tnące należy utrzymywać ostre i czyste. Starannie pielęgnowane narzędzia tnące z ostrymi krawędziami tnącymi zablokują się rzadziej i łatwiej się je prowadzi.

g) Elektronarzędzia, osprzęt, narzędzia itd. należy używać odpowiednio do tych przepisów i tak, jak jest to przewidziane dla tego specjalnego typu urządzenia. Uwzględnić należy przy tym warunki pracy i czynność do wykonania. Użycie elektronarzędzi do innych niż przewidziane prace może doprowadzić do niebezpiecznych sytuacji.

5) Serwis

a) Naprawę urządzenia należy zlecić jedynie kwalifikowanemu fachowcowi i przy użyciu oryginalnych części zamiennych. To gwarantuje, że bezpieczeństwo urządzenia zostanie zachowane.

WSKAZÓWKI DOTYCZĄCE BEZPIECZEŃSTWA PRACY Z MŁOTAMI

1. Używać ochrony słuchu z wiertarkami udarowymi. Hałas może spowodować utratę słuchu.
2. Używać dodatkowych uchwytów dostarczonych wraz z narzędziem. Utrata kontroli może spowodować obrażenia ciała.
3. Jeśli narzędzie tnące może mieć kontakt z ukrytym okablowaniem, podczas działania narzędzie należy trzymać za izolowane powierzchnie. Kontakt z 'aktywnym' okablowaniem może także spowodować obrażenia metalowych elementów i porażenie operatora prądem elektrycznym.

DODATKOWE ZASADY BEZPIECZEŃSTWA DOTYCZĄCE MŁOTÓW

1. Używać maski przeciwpyłowej.

SYMBOLE

	Aby zmniejszyć niebezpieczeństwo odniesienia obrażeń, użytkownik powinien przeczytać podręcznik z instrukcjami.
	Używać ochrony słuchu
	Używać ochrony wzroku
	Używać maski przeciwpyłowej
	Podwójna izolacja
	Ostrzeżenie
	Odpady wyrobów elektrycznych nie powinny być wyrzucane razem z odpadami gospodarstwa domowego. Należy korzystać z recyklingu, jeśli istnieje odpowiednia infrastruktura. Porady dotyczące recyklingu można uzyskać u władz lokalnych lub sprzedawcy detalicznego.

LISTA KOMPONENTÓW

1. OSŁONA PRZECIWPYŁOWA
2. COLLET
3. KOREK WLEWU OLEJU
4. ODPORNY NA WSTRZĄSY UCHWYT
5. PRZYCISK SAMOBLOKUJĄCY
6. POCZĄTEK-ZATRZYMAĆ PRZELĄCZNIK
7. GŁÓWNY UCHWYT
8. UCHWYT POMOCNICZY
9. PIERŚCIEN REGULACJI DŁUTA

Nie wszystkie pokazane na ilustracji akcesoria są dostarczane standardowo.

DANE TECHNICZNE

Typ **KUX35P(X35P-- nazwa maszyny, przedstawiciel młota)**

Napięcie znamionowe	230-240V~50Hz
Znamionowa moc wejściowa	1200W
Współczynnik uderzenia	3500bpm
Energia uderzenia	14J
Klasa ochrony	
Ciężar maszyny	5.8kg
Działający system	30c / 90s

AKCESORIA /ILOŚĆ.

Uchwyt pomocniczy	1
Klucz	1
Smar	1
Łopata z ostrym końcem	1

Zalecamy zakup akcesoriów wymienionych na powyższej liście w tym samym sklepie, w którym sprzedawane są narzędzia. Aby uzyskać więcej informacji, zobacz opakowanie akcesoriów. Personel sklepu może udzielić pomocy.

INFORMACJE O HAŁASIE

Ważone ciśnienie akustyczne	$L_{pA}=87.9\text{dB(A)}$
Ważona moc akustyczna	$L_{WA}=101.9\text{dB(A)}$
K_{pA} & K_{WA}	3dB(A) & 2.4dB(A)

Używać ochrony słuchu

INFORMACJE WIBRACJE

Łączne wartości wibracji, określone według EN60745

Dłutowanie	Wartość emisji wibracji $a_{h,Chreq} = 17.918\text{m/s}^2$
	Niepewność $K= 1.5\text{m/s}^2$

Zadeklarowana całkowita wartość wibracji może być wykorzystana do porównania jednego narzędzia z innym oraz może być użyta we wstępnej ocenie narażenia.

! Ostrzeżenie: Wartość emisji wibracji w czasie rzeczywistego używania elektronarzędzia może się różnić od zadeklarowanej, w zależności od sposobu używania narzędzia w następujących przypadkach i innych sposobach używania narzędzia:

Jak używane jest narzędzie oraz, czy materiał jest ciężki czy wierzony.

Czy narzędzie jest w dobrym stanie i czy jest prawidłowo konserwowane.

Czy używane są prawidłowe akcesoria narzędzia i czy narzędzie jest właściwie naostrzone oraz w dobrym stanie.

Czy dokręcone są szczęki na uchwycie i czy używane są jakiekolwiek akcesoria antybiracyjne.

Oraz, czy narzędzie jest używane zgodnie z przeznaczeniem i według instrukcji.

Niepawidłowe prowadzenie tego narzędzia może spowodować syndrom wibracji rąk

! Ostrzeżenie: W szczególności, oszacowanie poziomu ekspozycji w rzeczywistych warunkach używania powinno brać także pod uwagę wszystkie elementy cyklu działania, takie jak czasy wyłączenia narzędzia i czas bezczynności, ale nie rzeczywiście wykonywaną pracę. Może to znacznie zmniejszyć poziom ekspozycji w całym okresie pracy.

Pomoc w minimalizacji narażenia na wibracje.

Należy ZAWSZE używać ostrych dłut, wiertel i ostrzy. Narzędzie należy konserwować z godnie z instrukcjami i prawidłowo smarować (w odpowiednich miejscach). Jeśli narzędzie jest używane regularnie należy zakupić akcesoria antybiracyjne.

Należy zaplanować harmonogram pracy w celu rozłożenia używania narzędzi wytwarzających wysoki poziom drgań na kilka dni.

INSTRUKCJA OBSŁUGI

! UWAGA: Przed użyciem narzędzia należy uważnie przeczytać instrukcje.

Użycie zgodne z przeznaczeniem

Ta maszyna nadaje się do złobienia betonu, cegieł, kamieni i asfaltu. Po zainstalowaniu odpowiednich akcesoriów można ich również używać do wyciskania i zagęszczania.

ZAINSTALUJ

! Ostrzeżenie: Przed uruchomieniem lub naprawą urządzenia należy odłączyć przewód zasilający.

1. Uchwyt pomocniczy (Patrz rysunek A)

W razie potrzeby możesz zmienić położenie pomocniczego uchwytu (8), aby poprawić bezpieczeństwo i komfort pracy. Dokręć uchwyt pomocniczy (8) przeciwnie do ruchu wskazówek zegara i poluzować uchwyt pomocniczy (8) zgodnie z ruchem wskazówek zegara.

! Ostrzeżenie: Podczas pracy należy użyć dodatkowego uchwytu.

2. Dłuto

Za pomocą uchwytu (2) dłuto można łatwo wymienić bez dodatkowych pomocy.

Oslona przeciwpyłowa (1) zapobiega przedostawaniu się pyłu do dłuta podczas pracy. Podczas montażu dłuta należy zachować ostrożność, aby nie uszkodzić osłony

przeciwpyłowej (1).

⚠ Ostrzeżenie: Po uszkodzeniu osłony przeciwpyłowej należy ją wymienić. Aby uniknąć niebezpieczeństwa, musi zostać zastąpione przez dedykowane centrum serwisowe lub równo wykwalifikowanego specjalistę.

1) Zainstaluj

Pociągnij uchwyt (2) i wkręć go w dłuto. Zwolnij uchwyt (2), aby zablokować dłuto. (Patrz rysunek B1-B3)
Pociągnij dłuto, aby upewnić się, że jest zablokowane.

2) Demontaż

Pociągnij uchwyt (2) i wyjmij dłuto. (Patrz rysunek C)
Uwaga: Użyj ostrych dłut, aby uzyskać dobrą wydajność. Ważne jest, aby szlifować dłuta na czas, aby przedłużyć ich żywotność i uzyskać lepszą wydajność.

3) Regularnie dodawaj smar do skrzyni biegów

Otwórz korek oleju (3) za pomocą dostarczonego klucza i dodaj odpowiednią ilość smaru (patrz rysunek D)

3. Regulacja położenia dłuta

Po zamontowaniu dłuta pchnij pierścień regulacji dłuta (9) w kierunku uchwytu (2) i obróć. Ustaw kąć dłuta we właściwej pozycji, a następnie poluzuj pierścień regulacyjny dłuta i upewnij się, że dłuto jest mocno osadzone w gnieździe. patrz rysunek E1, E2, E3

Uwaga: Nie reguluj dłuta podczas obsługi narzędzia

OPERACJA

1. Początek/zatrzymać

Naciśnij przycisk początek/zatrzymać, aby uruchomić maszynę. Zwolnij początek/zatrzymać(6), aby zatrzymać maszynę.

2. Praca ciągła

Początek: Naciśnij początek/zatrzymać(6) i zablokuj przełącznik za pomocą przycisku samoblokującego (5), aby był aktywny.

Wyl.: Naciśnij początek/zatrzymać(6) i natychmiast zwolnij.

⚠ Ostrzeżenie: Jeśli maszyna się przegrzewa, pozwól jej pracować bez obciążenia przez 2-3 minuty, aby schłodzić silnik.

KONSERWACJA

Pamiętaj, aby odłączyć przewód zasilający przed przystąpieniem do jakichkolwiek napraw urządzenia.

Konieczne jest dodanie smaru do elektronarzędzi. Po użyciu wytrzyj urządzenie suchą szmatką. Nie należy czyścić urządzenia za pomocą wody lub chemicznych środków czyszczących, ponieważ może to wpłynąć na wydajność szafka lub spowodować wyciek i inne wypadki. Zawsze utrzymuj wlot powietrza w czystości i bez przeszkód, aby zapobiec gromadzeniu się zanieczyszczeń i wpływu na chłodzenie silnika. Staraj

się również nie używać go w zapyłonym otoczeniu. Czasami na wylocie powietrza mogą znajdować się iskry. Jest to normalne i nie spowoduje uszkodzenia urządzenia.

Jeśli uszkodzony zostanie przewód zasilający, aby uniknąć niebezpieczeństwa powinien zostać wymieniony przez producenta, przedstawiciela serwisu lub inną wykwalifikowaną osobę.

OCHRONA ŚRODOWISKA



Odpady wyrobów elektrycznych nie powinny być wyrzucane razem z odpadami gospodarstwa domowego. Należy je poddawać recyklingowi w odpowiednich zakładach. Porady dotyczące recyklingu można uzyskać u władz lokalnych lub sprzedawcy detalicznego.

DEKLARACJA ZGODNOŚCI

My,
Positec Germany GmbH
Grüner Weg 10, 50825 Cologne, Germany

deklarujemy, że produkt,
Opis **Młot elektryczny**
Typ **KUX35P(X35P- nazwa maszyny, przedstawiciel młota)**
Funkcja: **zatlkani różnych materiałów**

jest zgodny z następującymi dyrektywami,
2006/42/EC, 2011/65/EU&(EU)2015/863, 2014/30/EU

2000/14 / EC zmieniony przez 2005/88 / EC:
–Procedura oceny zgodności **Załącznik VI**
–Zmierzony poziom mocy akustycznej **101.9dB**
–Deklaracja gwarantowanego poziomu mocy akustycznej **105dB**

Normy są zgodne z
EN 60745-1, EN 60745-2-6, EN ISO 3744,, EN 55014-1, EN 55014-2, EN 61000-3-2, EN 61000-3-3

Osoba upoważniona do kompilacji pliku technicznego,
Nazwa Marcel Filz
Adres Positec Germany GmbH
Grüner Weg 10, 50825 Cologne, Germany



2020/05/25
Allen Ding
Zastępca głównego inżyniera,
testowanie i certyfikacja
Positec Technology (China) Co., Ltd
18, Dongwang Road, Suzhou Industrial
Park, Jiangu 215123, P. R. China

ORIGINAL BRUGSANVISNING

GENERELLE SIKKERHEDSINSTRUKSER FOR EL-VÆRKTØJ

 **ADVARSEL:** Læs alle sikkerhedsadvarsler, instruktioner, illustrationer og specifikationer, som følger med el-værktøjet. I tilfælde af manglende overholdelse af anvisningerne nedenfor er der risiko for elektrisk stød, brand og/eller alvorlige personskader.

Gem alle advarsler og instruktioner til senere brug.

Begrebet "el-værktøj" i advarselne refererer til el-værktøj, der kører på lysnettet, (med netkabel) samt akku-værktøj (uden netkabel).

1) SIKKERHED PÅ ARBEJDSPLADSEN

- a) **Sørg for, at arbejdsområdet er rent og ryddeligt.** Jorden eller uoplyste arbejdsområder øger faren for uheld.
- b) **Brug ikke el-værktøjet i eksplosionstruede omgivelser, hvor der er brændbare væsker, gasser eller støv.** El-værktøj kan slå gnister, der kan antænde støv eller dampe.
- c) **Sørg for, at andre personer og ikke mindst børn holdes væk fra arbejdsområdet, når el-værktøjet er i brug.** Hvis man distraheres, kan man miste kontrollen over el-værktøjet.

2) ELEKTRISK SIKKERHED

- a) **El-værktøjets stik skal passe til kontakten.** Stikket må under ingen omstændigheder ændres. Brug ikke adapterstik sammen med jordforbundet el-værktøj. Uændrede stik, der passer til kontakterne, nedsætter risikoen for elektrisk stød.
 - b) **Undgå kropskontakt med jordforbundne overflader som f.eks. rør, radiatorer, komfurer og køleskabe.** Hvis din krop er jordforbundet, øges risikoen for elektrisk stød.
 - c) **El-værktøjet må ikke udsættes for regn eller fugt.** Indtrængning af vand i et el-værktøj øger risikoen for elektrisk stød.
 - d) **Brug ikke ledningen til formål, den ikke er beregnet til.** Du må aldrig bære el-værktøjet i ledningen, hænge el-værktøjet op i ledningen eller rykke i ledningen for at trække stikket ud af kontakten. Beskyt ledningen mod varme, olie, skarpe kanter eller maskindele, der er i bevægelse. Beskadigede eller indviklede ledninger øger risikoen for elektrisk stød.
 - e) **Hvis el-værktøjet benyttes i det fri, må der kun benyttes en forlængerledning, der er egnet til udendørs brug.** Brug af forlængerledning til udendørs brug nedsætter risikoen for elektrisk stød.
 - f) **Hvis det ikke kan undgås at bruge el-værktøjet i fugtige omgivelser, skal der bruges et HFI-relæ.** Brug af et HFI-relæ reducerer risikoen for at få elektrisk stød.
- 3) **PERSONLIG SIKKERHED**
 - a) **Det er vigtigt at være opmærksom, se, hvad man laver, og bruge el-værktøjet fornuftigt.** Brug ikke noget el-værktøj, hvis du er træt, har nydt alkohol eller er påvirket af medikamenter eller euforiserende stoffer. Få sekundær uopmærksomhed ved brug af el-værktøjet kan føre til alvorlige personskader.
 - b) **Brug beskyttelsesudstyr og hav altid beskyttelsesbriller på.** Brug af sikkerhedsudstyr som f.eks. støvmaske, skridsikkert fodtøj, beskyttelseshjelm eller høreværn afhængig af maskintype og anvendelse nedsætter risikoen for personskader.
 - c) **Undgå utilsigtet igangsætning. Kontrollér, at el-værktøjet er slukket, før du tilslutter det til strømtilførslen og/eller akkuen, løfter eller bærer det.** Undgå at bære el-værktøjet med fingern på afbryderen og sørg for, at el-værktøjet ikke er tændt, når det sluttes til nettet, da dette øger risikoen for personskader.
 - d) **Øg det til en vane altid at fjerne indstillingsværktøj eller skruenøgle, før el-værktøjet tændes.** Hvis et stykke værktøj eller en nøgle sidder i en roterende maskindele, er der risiko for personskader.
 - e) **Undgå en unormal legemssposition. Sørg for at stå sikkert, mens der arbejdes, og kom ikke ud af balance.** Dermed har du bedre muligheder for at kontrollere el-værktøjet, hvis der skulle opstå uventede situationer.
 - f) **Brug egnet arbejdstøj.** Undgå løse beklædningsgenstande eller smykker. Hold håret og tøj væk fra dele, der bevæger sig. Dele, der er i bevægelse, kan gribe fat i løstsiddende tøj, smykker eller langt hår.
 - g) **Hvis støvdugsnings- og opsamlingsudstyr kan monteres, er det vigtigt, at dette tilsluttes og benyttes korrekt.** Brug af en støvsugning kan reducere støvmængden og dermed den fare, der er forbundet støv.
 - 4) **OMHYGGELIG OMGANG MED OG BRUG AF EL-VÆRKTØJ**
 - a) **Undgå overbelastning af el-værktøjet.** Brug altid et el-værktøj, der er beregnet til det stykke arbejde, der skal udføres. Med det passende el-værktøj arbejder man bedst og mest sikkert inden for det angivne effektområde.
 - b) **Brug ikke et el-værktøj, hvis afbryder er defekt.** Et el-værktøj, der ikke kan startes og stoppes, er farligt og skal repareres.
 - c) **Træk stikket ud af stikkontakten og/eller fjern akkuen, hvis den er aftagelig, før maskinen indstilles, før skift af tilbehørsdele eller før el-værktøjet lægges til opbevaring.** Disse sikkerhedsforanstaltninger forhindrer utilsigtet start af el-værktøjet.
 - d) **Opbevar ubenyttet el-værktøj uden for børns rækkevidde.** Lad aldrig personer, der ikke er fortrolige med el-værktøjet eller ikke har gennemlæst disse instruktioner, benytte el-værktøjet. El-værktøj er farligt, hvis det benyttes af ukyndige personer.
 - e) **Vedligehold el-værktøj og tilbehørsdele. Kontroller, om bevægelige maskindele**

fungerer korrekt og ikke sidder fast, og om delene er brækket eller beskadiget, således at el-værktøjets funktion påvirkes. Få beskadigede dele repareret, inden el-værktøjet tages i brug. Mange uheld skyldes dårligt vedligeholdte el-værktøjer.

- f) **Sørg for, at skæreværktøjer er skarpe og rene.** Omhyggeligt vedligeholdte skæreværktøjer med skarpe skærekanter sætter sig ikke så hurtigt fast og er nemmere at føre.
- g) **Brug el-værktøj, tilbehør, indsatsværktøj osv. iht. disse instrukser.** Tag hensyn til arbejdsforholdene og det arbejde, der skal udføres. Anvendelse af el-værktøjet til formål, som ligger uden for det fastsatte anvendelsesområde, kan føre til farlige situationer.
- 5) **Service**
- a) **Sørg for, at el-værktøj kun repareres af kvalificerede fagfolk og at der kun benyttes originale reservedele.** Dermed sikres størst mulig maskinsikkerhed.

	Bær støvmaske
	Isolationsklasse
	Advarsel
	Affald af elektriske produkter må ikke bortskaffes sammen med husholdningsaffald. Indlever så vidt muligt produktet til genbrug. Kontakt de lokale myndigheder eller forhandleren, hvis du er i tvivl.



YDERLIGERE IKKERHEDSFORANSTALTNINGER FOR DIN BOREHAMMER

1. **Bær høreværn.** Støj kan medføre tab af hørelse.
2. **Brug de støttehåndtag, der medfulgte værktøjet.** Hvis du mister kontrollen, kan det medføre personskade.
3. **Hold elværktøjet i de isolerede håndgreb, når du udfører opgaver, hvor værktøjet kan komme i kontakt med skjulte elledninger eller sin egen ledning.** Hvis værktøjet rammer en strømførende ledning, bliver dets elektriske dele også strømførende, hvilket kan give brugeren elektrisk stød.

YDERLIGERE SIKKERHEDSREGLER FOR HAMMERE

1. Bær støvmaske.

SYMBOLER

	For at undgå risikoen for personskader skal brugeren læse brugervejledningen
	Bær høreværn
	Bær øjenværn

AGGREGATELEMENTER

1. STØVAFDÆKNING
2. CHUCK
3. OLIEHÆTTE
4. STØDFAST HÅNDTAG
5. SELVLÅSENDE KNAK
6. BEGYNDELSE-STANDS KONTAKT
7. HOVEDHÅNDTAG
8. HJÆLPEHÅNDTAG
9. MEJSELJUSTERINGSRING

Illustreret eller beskrevet tilbehør er kun delvis indeholdt i leverancen.

TEKNISKE DATA

Type **KUX35P(X35P- betegnelse af maskiner, repræsentativ for hammers)**

Nominal spænding	230-240V~50Hz
Nominal indgangseffekt	1200W
slagtal	3500bpm
energi indvirkning	14J
Beskyttelsesklasse	 II
Maskinens vægt	5.8kg
Arbejdssystem	30c / 90s

TILBEHØR

Hjælpehåndtag	1
Skruenøgle	1
Fedt	1
Skovl med skarp ende	1

Vi anbefaler, at du køber det tilbehør, der er nævnt på listen ovenfor, fra den samme butik, hvor værktøjerne sælges. Se tilbehørspakken for flere detaljer. Butikspersonale kan hjælpe og rådgive dig.

STØJINFORMATION

A-vægtet lydtryksniveau	$L_{pA} = 87.9 \text{ dB(A)}$
A-vægtet lyd effekt niveau	$L_{WA} = 101.9 \text{ dB(A)}$
K_{pA} & K_{WA}	3dB(A) & 2.4dB(A)

Bær hørevern.

VIBRATIONSINFORMATION

Den totale værdi for vibration målt ifølge EN60745

Mejsling	Værdi for vibration $a_{h, \text{Cheq}} = 17.918 \text{ m/s}^2$
	Usikkerhed $K = 1.5 \text{ m/s}^2$

Den erklærede samlede vibrationsstyrke kan bruges til at sammenligne et værktøj med et andet, og kan også bruges til en foreløbig vurdering af eksponeringen.

ADVARSEL: Vibrationsværdien under den faktiske brug af maskinværktøjet kan afvige fra den opgivne værdi afhængigt af måderne, værktøjet benyttes på. Se følgende eksempler på, hvad vibrationerne kan afhænge af:
Hvordan værktøjet bruges og materialerne, der skæres eller bores i.
Værktøjets stand og vedligeholdelse.
Anvendelse af korrekt tilbehør og kontrol med, at det er skarpt og i en i det hele taget god tilstand.
Hvor kraftigt, der holdes fast i håndtaget og, om der benyttes antivibrationsudstyr.
Om værktøjet anvendes i henhold til dets konstruktion og nærværende anvisninger.

Værktøjet kan medføre et hånd/arm-vibrationssyndrom, hvis det ikke bruges på rigtig måde.

ADVARSEL: En vurdering af udsættelsesgraden under det aktuelle brug skal omfatte alle dele af arbejds cyklussen, herunder antallet af gange værktøjet slås til og fra, og tomgangsdriften uden for selve arbejdsopgaven. Dette kan afgørende reducere udsættelsesniveauet i den

samlede arbejdsperiode.

Sådan kan du minimere risikoen for udsættelse for vibrationer:
Brug ALTID skarpe mejsler, bør og blade.
Vedligehold værktøjet i overensstemmelse med disse instruktioner og hold det korrekt smurt.
Hvis værktøjet bruges ofte, bør du anskaffe antivibrationsudstyr.
Planlæg dit arbejde, så du kan fordele arbejde med kraftige vibrationer over flere dage.

BETJENINGSVEJLEDNING



BEMÆRK: Læs instruktioner omhyggeligt, inden værktøjet tages i brug.

Beregnet anvendelsesområde

Denne maskine er velegnet til hulning på beton, mursten, sten og asfalt. Med det passende tilbehør installeret, kan de også bruges til ekstrudering og komprimering.

INSTALLER



Advarsel: Sørg for at tage stikket ud af stikket, før du udfører idriftsættelse eller reparationer på maskinen.

1. Hjælpehåndtag (Se figur A)

Du kan ændre positionen på hjælpehåndtaget (8) efter behov for at forbedre arbejdssikkerheden og komforten. Spænd hjælpehåndtaget (8) mod uret, og løsne hjælpehåndtaget (8) med uret.



Advarsel: Der skal bruges et hjælpehåndtag under drift.

2. Mejsel

Med chucken (2) kan mejslen let skiftes uden yderligere hjælpemidler. Støvdækslet (1) forhindrer støv i at komme ind i mejslen under drift. Vær forsigtig, når mejslen monteres, for ikke at beskadige støvdækslet (1).



Advarsel: Når støvdækslet er beskadiget, skal du udskifte det. For at undgå fare skal det erstattes af et dedikeret servicecenter eller en ækvivalent kvalificeret professionel.

1) Installer

Træk chucken ned (2), og skru den ind i mejslen. Løsn chucken (2) for at låse mejslen. (Se figur B1-B3)
Træk mejsel for at sikre, at den er låst.

2) Adskillelse

Træk chucken ned (2), og fjern mejslen. (Se figur C)
Bemærk: Brug skarpe mejsler til god ydeevne. Det er vigtigt at male mejsler i tide for at forlænge deres levetid og opnå bedre ydeevne.

3) Tilføj regelmæssigt smøremiddel til gearkassen

Åbn oliehaten (3) med den medfølgende skruenøgle, og tilsæt en passende mængde fedt (se figur D)

3. Justering af mejselposition

Efter montering af mejslen skal du skubbe mejseljusteringsringen (9) mod chucken (2) og dreje. Juster mejselens vinkel til den rigtige position, løsn derefter mejseljusteringsringen, og sørg for, at mejslen sidder ordentligt i spalten. (Se figur E1, E2, E3)

Bemærk: Juster ikke mejslen, mens du betjener værktøjet

OPERATING

1. Starte / Stoppe

Tryk på begyndelse/stands-knappen for at starte maskinen. Slip begyndelse/stands-kontakten (6) for at stoppe maskinen.

2. Kontinuerlig drift

Begyndelse: Tryk på begyndelse/stands-kontakten (6), og lås kontakten med selvlåsningsknappen (5) for at holde den aktiveret.

Sluk: Tryk på begyndelse/stands-kontakten (6), og slip med det samme.

 **Advarsel: Hvis maskinen overophedes, lad maskinen køre uden belastning i 2-3 minutter for at afkøle motoren.**

VEDLIGEHOLDELSE

Sørg for at tage netledningen ud, før du foretager reparationer på maskinen.

Brug for at tilføje smøremiddel til elværktøj. Tør maskinen af med en tør klud efter brug. Rengør ikke maskinen med vand eller kemiske rengøringsmidler, da dette kan påvirke skabets ydeevne eller forårsage lækage og andre uheld.

Indsugningsport forbliver ren og tilgængelige, for at forhindre akkumulering af snavs og påvirke afkølingen af motoren. Forsøg også ikke at bruge det i støvede miljøer. Nogle gange kan der være gnister ved luftudløbet. Dette er normalt og vil ikke beskadige maskinen.

Hvis elledningen beskadiges, skal den udskiftes af producenten, dennes servicerepræsentant eller anden kvalificeret fagmand for at undgå, at der opstår farlige situationer.

MILJØBESKYTTELSE



Affald af elektriske produkter må ikke bortskaffes sammen med husholdningsaffald. Indlever så vidt muligt produktet til genbrug. Kontakt de lokale myndigheder eller forhandleren, hvis du er i tvivl.

KONFORMITETSERKLÆRING

Vi,
Positec Germany GmbH
Grüner Weg 10, 50825 Cologne, Germany

erklærer herved, at produktet
Beskrivelse **Elektrisk hammer**
Type **KUX35P(X35P- betegnelse af maskiner, repræsentativ for hammers)**
Funktion **Hamring af forskellige materialer**

er i overensstemmelse med følgende direktiver:
2006/42/EC, 2011/65/EU&(EU)2015/863, 2014/30/EU

2000/14 / EC, som ændret ved 2005/88 / EC:
–Procedure for overensstemmelsesvurdering **Bilag VI**
–Målt lydeffektniveau **101.9dB**
–Erklæring om et garanteret lydeffektniveau **105dB**

Standarder i overensstemmelse med
EN 60745-1, EN 60745-2-6, EN ISO 3744, EN 55014-1, EN 55014-2, EN 61000-3-2, EN 61000-3-3

Personen, autoriseret til at udarbejde den tekniske fil,

Navn Marcel Filz
Adresse Positec Germany GmbH
Grüner Weg 10, 50825 Cologne, Germany



2020/05/25
Allen Ding
Vicechef, Ingeniør, Test & Certificering
Positec Technology (China) Co., Ltd
18, Dongwang Road, Suzhou Industrial
Park, Jiangsu 215123, P. R. China

BRUKSANVISNING I ORIGINAL

GENERELLA SÄKERHETSVARNINGAR FÖR ELVERKTYG

 **WARNING! Läs alla instruktioner. Följs inte alla nedanstående instruktioner kan det leda till elektriska stötar, brand och/eller allvarliga skador.**

Spara alla varningar och instruktioner för framtida bruk.

Termene "strömförande verktyg" i alla varningsmeddelande nedan avser ditt (sladdverktyg) strömförande verktyg eller batteridrivna (sladdlösa) strömförande verktyg.

1) ARBETSOMRÅDET

a) **Håll arbetsområdet rent och väl upplyst.**

Skräpiga och mörka områden är skaderisker.

b) **Använd inte strömförande verktyg i explosiva miljöer, som nära brandfarliga vätskor, gaser eller damm.** Strömförande verktyg skapar gnistor som kan antända damm eller ångor.

c) **Håll barn och åskådare borta när du använder ett strömförande verktyg.** Distractioner kan göra att du förlorar kontrollen.

2) ELSÄKERHET

a) **Stickkontaktarna till verktyget måste matcha eluttaget. Modifiera inte stickkontakten på något sätt. Använd inte adapterkontakter i samband med jordade strömförande verktyg.** Omodifierade stickkontakter och matchande eluttag minskar risken för elstötar.

b) **Undvik kroppskontakt med jordade ytor som rör, element, spisar och kylskåp.** Det finns en större risk för elstötar om din kropp är jordad.

c) **Exponera inte strömförande verktyg för regn eller fuktiga förhållanden.** Kommer det in vatten i ett strömförande verktyg ökar det risken för elstötar.

d) **Missbruka inte sladden. Använd aldrig sladden för att bära, dra eller dra ut stickkontakten för det strömförande verktyget. Håll sladden borta från hetta, olja, skarpa kanter eller rörliga delar.** Skadade eller tilltrasslade sladdar ökar risken för elstötar.

e) **När du använder ett strömförande verktyg utomhus använder du en förlängningssladd som lämpar sig för utomhus bruk.** Använder du en sladd för utomhus bruk reducerar du risken för elstötar.

f) **Om det inte går att undvika att driva ett elverktyg i en fuktig lokal, använd då en restströmsskyddad (RCD) strömtillförselanordning.** Användning av en RCD minskar risken för elektriska stötar.

3) PERSONLIG SÄKERHET

a) **Var uppmärksam, håll ögonen på vad du gör**

och använd sunt förnuft när du använder ett strömförande verktyg. Använd inte ett strömförande verktyg när du är trött eller påverkad av droger, alkohol eller läkemedel. En kort stund av ouppmärksamhet med strömförande verktyg kan resultera i allvarliga personskador.

b) **Använd säker utrustning.** Använd alltid skyddsglasögon. Säkerhetsutrustning som munskydd, halkfria skor, skyddshjälm eller hörselskydd som används när det behövs kommer att reducera personskador.

c) **Förhindra ofrivillig start. Se till att kontakten är i off-läge innan du ansluter till strömkälla och/eller batterienhet, tar upp eller bär med dig verktyget.** Bär du strömförande verktyg med fingret på kontakten eller sätter i stickkontakten i eluttaget när kontakten är i PL-läge utgör det en skaderisk.

d) **Ta bort alla skiftnycklar eller skruvnycklar innan du sätter på det strömförande verktyget.** En skift- eller skruvnyckel som lämnas kvar på en roterande del på ett strömförande verktyg kan orsaka personskador.

e) **Sträck dig inte för långt. Bibehåll alltid fotfästet och balansen.** Detta gör att du kan kontrollera verktyget bättre i oväntade situationer.

f) **Klä dig rätt. Använd inte löst sittande kläder eller smycken. Håll ditt hår, dina kläder och handskar borta från rörliga delar.** Lösa kläder, smycket eller långt hår kan snärjas in i rörliga delar.

g) **Om det på enheterna finns anslutning för dammsug och dammuppsamling ser du till att de är anslutna och används korrekt.** Använder du dessa anordningar reducerar det dammrelaterade faror.

4) ANVÄNDNING OCH UNDERHÅLL AV STRÖMFÖRANDE VERKTYG

a) **Forcera inte det strömförande verktyget. Använd korrekt verktyg för arbetet.** Det korrekta verktyget kommer att göra jobbet bättre och säkrare med den hastighet den tillverkats för.

b) **Använd inte verktyget om kontakten inte sätter på eller stänger av det.** Alla strömförande verktyg som inte kan kontrolleras med kontakten är farliga och måste repareras.

c) **Koppla från stickkontakten från strömkällan och/eller batterienheten från elverktyget innan du utför några justeringar, ändrar i tillbehören eller magasinerar elverktygen.** Sådana förebyggande säkerhetsåtgärder reducerar risken för att du startar verktyget oavsiktligt.

d) **Förvara verktyget som inte används utom räckhåll för barn och låt inte någon person använda verktyget som inte känner till verktyget eller dessa anvisningar.** Strömförande verktyg är farliga i händerna på utbildade användare.

e) **Utför underhåll på verktygen. Kontrollera inriktningen eller fästet för rörliga delar, defekta delar och alla andra saker som kan påverka användningen av elverktyget.** Om den skadats måste elverktyget repareras före användning. Många olyckor orsakas av felaktigt underhållna elverktyg.

- f) **Håll sågverket skarpa och rena.** Korrekt underhållna skärverktyg med skarpa egg kommer inte att köra fast lika ofta och är enklare att kontrollera.
- g) **Använd elverktyget, tillbehören och verktygsbitsen etc. i enlighet med dessa anvisningar och på det sätt som avsetts för varje typ av elverktyg. Ha också i tanke arbetsförhållandena och arbetet som skall utföras.** Använder du elverktyg för åtgärder som skiljer sig det avsedda arbetet kan det resultera i riskfyllda situationer.

5) UNDERHÅLL

- a) **Låt ditt elverktyg underhållas av en kvalificerad reparatör som bara använder äkta reservdelar.** Det kommer att garantera att elverktygets säkerhet bibehålls.

VERKTYGETS SÄKERHETSVARNINGAR



- Använd hörselskydd.** Buller kan orsaka hörselskador.
- Använd hjälphanthandtag som följde med verktyget.** Om du förlorar kontrollen över verktyget kan det medföra personskador.
- Håll verktyget med isolerade greppytor när du utför ett arbete där sågverket kan komma i kontakt med dolda sladdar eller sin egen sladd.** Kommer man i kontakt med en strömförande sladd kommer det att leda in ström i verktygets metalldelar och ge användaren en elchock.

YTTERLIGARE SÄKERHETSREGLER FÖR HAMMARE

- Använd skyddsmask mot damm.

SYMBOLER

	För att minska risken för skador måste användaren läsa bruksanvisningen i
	Använd hörselskydd
	Använd skyddsglasögon
	Använd skyddsmask
	Dubbel isolering

	Varning
	Uttjänade elektriska produkter får inte kasseras som hushållsavfall. Återanvänd där det finns anläggningar för det. Kontakta dina lokala myndigheter eller återförsäljare för återvinningsråd

LADDARENS KOMPONENTER

- DAMMTÅT SKYDD
- CHUCKEN
- OLJELOCK
- STÖTSÄKER HANDTAG
- SJÄLVVLÅSANDE KNAPP
- STARTA-STOPPA STRÖMBRYTARE
- HUVUDHANDTAG
- EXTRAHANDTAG
- MEJSELJUSTERINGSRING

Avbildat eller beskrivet tillbehör ingår delvis inte i leveransomfånget.

TEKNISK INFORMATION

Typ **KUX35P(X35P- beteckning på maskiner, representant för hammare)**

Märkspänning	230-240V~50Hz
Nominell ingångseffekt	1200W
Effektfrekvens	3500bpm
Effekt energi	14J
Skyddsklass	□/II
Maskinens vikt	5.8kg
Arbetssystem	30c / 90s

TILLBEHÖR

Extrahandtag	1
Skiftnyckel	1
Fetta	1

Spetsig spade	1
---------------	---

Vi rekommenderar att du köper tillbehören i listan ovan från samma butik där verktygen säljs. Mer information finns i tillbehörsförpackningen. Butikspersonal kan hjälpa dig med råd.

LJUD- OCH VIBRATIONS DATA

Uppmätt ljudtryck	$L_{PA}=87.9\text{dB(A)}$
Uppmätt ljudstyrka	$L_{WA}=101.9\text{dB(A)}$
K_{PA} & K_{WA}	3dB(A) & 2.4dB(A)

Använd hörselskydd

VIBRATIONSINFORMATION

Vibration totala värden fastställda enligt EN 60745:

Mejsling	Vibrationsutsändningsvärde
	$a_{h, \text{Cheq}} = 17.918\text{m/s}^2$
	Osäkerhet $K= 1.5\text{m/s}^2$

Det angivna totala vibrationsvärdet kan användas för att jämföra olika verktyg med varandra samt vid en preliminär exponeringsutvärdering.

! VARNING: Vibrationsvärde vid verklig användning av maskinverktyget kan skilja sig åt från det deklarerade värdet beroende på hur verktyget används och beroende på följande exempel och andra variationer om hur verktyget används:

Hur verktyget används och materialet som skärs eller borras.

Verktyget är i bra skick och bra underhållet. Användning av korrekt tillbehör för verktyget och säkerställ att de är skarpa och i bra skick.

Åtdragningsgraden av greppet på handtaget och om några antivibreringstillbehör används.

Och att verktyget används såsom avsett enligt dess konstruktion och dessa instruktioner.

Detta verktyg kan orsaka hand-arm vibrationssyndrom om det används på felaktigt sätt

! VARNING: För att vara korrekt bör en beräkning av exponeringsnivån under verkliga förhållanden vid användning också tas med för alla delar av hanteringscykeln såsom tiden när verktyget är avstängt och när det körs på tomgång utan att utföra något arbete. Detta kan betydligt minska exponeringsnivån över den totala arbetsperioden.

Hjälp för att minimera risken för vibrationsexponering. Använd ALLTID skarpa mejslar, borrar och blad. Underhåll verktyget i enlighet med dessa instruktioner

och håll det vålsmort (där så behövs) Om verktyget ska användas regelbundet, investera i antivibreringstillbehör. Planera ditt arbetsschema för att sprida ut användning av kraftigt vibrerande verktyg över flera dagar.

LADDNINGSPROCEDUR



OBS: Innan du använder verktyget, läs noga igenom bruksanvisningen.

ÄNDAMÅLSENLIG ANVÄNDNING

Denna maskin är lämplig för gjutning på betong, tegel, sten och asfalt. Med lämpliga tillbehör installerade kan den också användas för strängsprutning och komprimering.

INSTALLERA



Varning: Se till att koppla ur nätsladden innan du gör några driftsättningar eller reparationer på maskinen.

1. Extrahandtag (Se figur A)

Du kan ändra positionen för hjälphandtaget (8) efter behov för att förbättra arbets säkerheten och komforten. Dra åt hjälphandtaget (8) moturs och lossa hjälphandtaget (8) medsols.



Varning: Ett hjälphandtag måste användas under drift.

2. Chisel

Med chucken (2) kan mejseln enkelt bytas utan ytterligare hjälpmedel.

Dammskyddet (1) förhindrar att damm tränger in i mejseln under drift. Var försiktig när du installerar mejseln så att du inte skadar dammskyddet (1).



Varning: När dammskyddet är skadat, byt ut det. För att undvika fara måste den ersättas av ett speciellt servicecenter eller en kvalificerad professionell.

1) installera

Dra ner chucken (2) och skruva fast den i mejseln. Lossa chucken (2) för att låsa mejseln. (Se figur B1-B3) Dra i mejseln så att den är låst.

2) demontering

Dra ner chucken (2) och ta bort mejseln. (Se figur C)

Obs: Använd skarpa mejslar för bra prestanda. Det är viktigt att slipa mejslarna i tid för att förlänga livet och få bättre prestanda.

3) Tillsätt smörjmedel i växellådan regelbundet

Öppna oljelocket (3) med den medföljande skiftnyckeln och tillsätt en lämplig mängd fett (se figur D)

3. Justering av mejselposition

När du har installerat mejseln, tryck mejseljusteringsringen (9) mot chucken (2) och rotera. Justera mejselns vinkel till rätt läge, lossa sedan mejseljusteringsringen och se till att mejseln sitter ordentligt i spåret. (Se figur E1, E2, E3)

Obs: Justera inte mejseln när du använder verktyget

HUR DET FUNGERAR

1. Starta/stoppa

Tryck på starta/stoppa-omkopplaren för att starta maskinen. Släpp starta/stoppa-omkopplaren (6) för att stoppa maskinen.

2. Kontinuerlig drift

Starta: Tryck på starta/stoppa-omkopplaren (6) och läs omkopplaren med självlåsningssknappen (5) för att hålla den aktiv.

Av: Tryck på starta/stoppa-omkopplaren (6) och släpp omedelbart.

 **Varning: Om maskinen överhettas, låt maskinen köra utan last i 2-3 minuter för att kyla motorn.**

UNDERHÅLL

Se till att dra ur nätkabeln innan du gör reparationer på maskinen.

Behöver lägga till smörjmedel till elverktyg. Torka av maskinen med en torr trasa efter användning. Rengör inte maskinen med vatten eller kemiska rengöringsmedel, eftersom det kan påverka skåpets prestanda eller orsaka läckage och andra olyckor.

Håll alltid luftinloppet rent och fritt för att förhindra att skräp samlas och påverkar motorns kylning. Försök också att inte använda den i dammiga miljöer.

Ibland kan det finnas gnistor vid luftutloppet. Detta är normalt och kommer inte att skada maskinen.

Om strömkabeln är skadad och att undvika fara, måste den ersättas av tillverkaren, servis agenten eller liknande kvalificerad person.

MILJÖSKYDD



Uttjänade elektriska produkter får inte kasseras som hushållsavfall. Återanvänd där det finns anläggningar för det. Kontakta dina lokala myndigheter eller återförsäljare för återvinningsråd.

DEKLARATION OM ÖVERENSSTÄMMEELSE

Vi,
Positec Germany GmbH
Grüner Weg 10, 50825 Cologne, Germany

Förklarar att denna produkt,
Beskrivning **Elektrisk hammare**
Typ **KUX35P(X35P- beteckning på maskiner, representant för hammare)**
Funktion **slagborrnig i olika material**

Uppfyller följande direktiv,
2006/42/EC, 2011/65/EU&(EU)2015/863, 2014/30/EU

2000/14 / EC, ändrat senast 2005/88 / EC:
–Förfarande för bedömning av överensstämmelse
Bilaga VI

–Uppmätt ljudeffektnivå **101.9dB**
–Förklarar en garanterad ljudeffektnivå **105dB**

Standarder överensstämmer med:
EN 60745-1, EN 60745-2-6, EN ISO 3744, EN 55014-1, EN 55014-2, EN 61000-3-2, EN 61000-3-3

Personen som godkänts att sammanställa den tekniska filen.

Namn Marcel Filz
Adress Positec Germany GmbH
Grüner Weg 10, 50825 Cologne, Germany



2020/05/25
Allen Ding
Vice chefsingenjör, tester och certifiering
Positec Technology (China) Co., Ltd
18, Dongwang Road, Suzhou Industrial Park, Jiangsu 215123, P. R. China

Elektrowerkzeuge
Kress 